

MODELPROGRAMMA

FM 4x2T Luchtvering (D13) FM 42T 3A

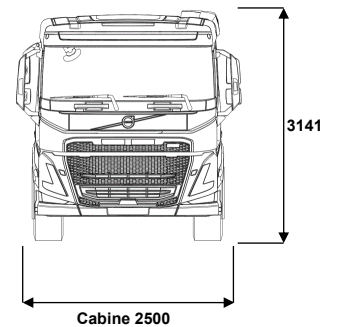
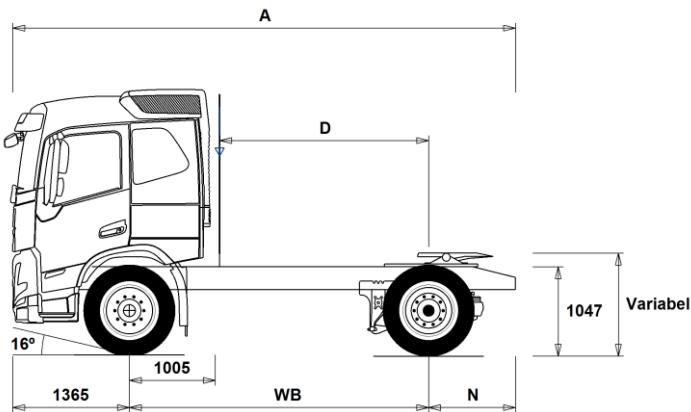

Chassisafmetingen [mm]

WB Wielbasis	3500	3600	3700	3800
A Totale chassis Lengte	5880	5980	6080	6180
D Hart achteras tot achterzijde cabine (luchtinlaat)	2445	2545	2645	2745
N Achteroverbouw (Min.)	825	825	825	825
N Achteroverbouw (Max.)	1015	1015	1015	1015
F Schotelpositie (vlgns lengterichtlijn EC 96/53)	375	375	375	375

Chassisgewichten [kg]

Vooras	4610	4615	4620	4620
Achteras	1885	1890	1890	1895
Leeg gewicht	6495	6505	6510	6515

Draaicirkel [mm]

Draaicirkel tussen stoepranden	12700	13100	13400	13700
Draaicirkel tussen muren	14100	14400	14800	15100

Wettelijke gewichten [kg]

	Wettelijk	Technisch
Geladen voertuig gewicht	18600	20100
Geladen combinatie gewicht	44000	44000
Vooras	7100	7100
Achteras	11500	13000

Belangrijke mededelingen

Chassisafmetingen

Cabine hoogte: -16 mm voor CAB-DAY, +312 mm voor CAB-HSLP, -278 mm voor CAB-LDAY, -278 mm voor CAB-LSLP.

Hart vooras tot achterzijde cabine (luchtinlaat): -422 mm voor CAB-DAY en CAB-LDAY.

D-maat is inclusief een tussenruimte van 50 mm en voor vrachtwagen ook een subframe van 100 mm.

Hoogte tolerantie ± 20 mm voor bladvering en ± 10 mm voor luchtvering.

Alle afmetingen zijn voor onbeladen chassis en sleepas naar beneden.

Gebruikt chassisstype: CHH-HIGH.

Hoogte verandering bij chassiskeuze CHH-MED,FRAME266: 0 mm.

Gewichten en afmetingen zijn gebaseerd op de volgende banden:

Banden op vooras: 315/80R22.5

Banden op achteras: 315/80R22.5

Chassisgewicht is inclusief olie, water, AdBlue, 0 liter brandstof en zonder chauffeur. Leeg gewicht tolerantie $\pm 3\%$.

Draaicirkel is gebaseerd op berekening.

Wettelijke gewichten kunnen verschillen van land tot land.

Voor meer gedetailleerde gewichts informatie, inclusief gewichten van extra uitrusting, vraag uw Volvo verkoop contact om uw specificatie in het Volvo Weight Information System (WIS) aan te brengen.

Gebruik deze tekening NIET voor opbouwdoeleinden. Zie Volvo Opbouw Instructies en chassis tekeningen FM42T3A. <http://WBI.TRUCK.VOLVO.COM>.

MODELPROGRAMMA

FM 4x2T Luchtvering (D13) FM 42T 3A

toepassing

- RC-ROUGH** Inzet op minder goed onderhouden wegen
- RC-SMOOTH** Inzet op goede wegen

hoofdcomponenten

- CHH-HIGH** Chassishoogte High, +/- 1000 mm vanaf de grond tot de bovenzijde van de chassisbalk
- CHH-LOW** Chassishoogte Low, +/- 850 mm vanaf de grond tot de bovenzijde van de chassisbalk
- CHH-MED** Chassishoogte Medium, +/- 900 mm vanaf de grond tot de bovenzijde van de chassisbalk
- CHH-XLOW** Chassishoogte X-low, +/- 810 mm vanaf de grond tot de bovenzijde van de chassisbalk
- RAD-G4** Luchtgeveerde achteras met 4 luchtbalgen, lichtgewicht
- RAD-GR** De luchtgeveerde achteras is uitgevoerd met 4 luchtbalgen, en opgehangen aan V en reactiestangen. Standaard wordt elektronische hoogteregeling bijgeleverd.
- FM-DAY6** De FM-DAY6-cabine is een dagcabine die is ontwikkeld voor lokale en regionale distributietransporten. De cabine biedt een zeer groot comfort door de ideale rijpositie, de anatomisch gevormde stoelen, het lage geluidsniveau, de hoogwaardige klimaatregeling en het veiligheidsniveau van wereldklasse. De binnenhoogte is 164 cm (120 cm op de motortunnel).
- FM-HSLP6** De FM-HSLP6 Globetrotter-cabine is een hoge slaapcabine die is ontwikkeld voor nationale en internationale langeafstands- en distributietransporten waarbij accommodatie vereist kan zijn voor de chauffeur. De cabine biedt een zeer groot comfort door de ideale rijpositie, de anatomisch gevormde stoelen, het lage geluidsniveau, de hoogwaardige klimaatregeling en het veiligheidsniveau van wereldklasse. De binnenhoogte is 201 cm (157 cm op de motortunnel).
- FM-LDAY6** De FM-LDAY6-cabine is een lage dagcabine die is ontwikkeld voor lokale en regionale distributietransporten waarbij een lage totale hoogte essentieel is. De cabine biedt een zeer groot comfort door de ideale rijpositie, de anatomisch gevormde stoelen, het lage geluidsniveau, de hoogwaardige klimaatregeling en het veiligheidsniveau van wereldklasse. De binnenhoogte is 148 cm (104 cm op de motortunnel) en het dak is met 16 cm verlaagd, vergeleken met FM-DAY5. Hierdoor biedt de cabine ruime mogelijkheden voor een lage voertuighoogte.
- FM-LSLP6** De FM lage slaapcabine: een lage slaapcabine die is ontwikkeld voor regionale distributie en transporttaken waarbij een lage totale hoogte essentieel is en accommodatie vereist kan zijn voor de chauffeur. De cabine biedt een zeer groot comfort door de ideale rijpositie, de anatomisch gevormde stoelen, het lage geluidsniveau, de hoogwaardige klimaatregeling en het veiligheidsniveau van wereldklasse. De binnenhoogte is 148 cm (104 cm op de motortunnel) en het dak is met 16 cm verlaagd, vergeleken met FM-SLP5. Hierdoor biedt de cabine ruime mogelijkheden voor een lage voertuighoogte.
- FM-SLP6** De FM-SLP6-cabine is een slaapcabine die is ontwikkeld voor nationale en internationale langeafstands- en distributietransporten waarbij accommodatie vereist kan zijn voor de chauffeur. De cabine biedt een zeer groot comfort door de ideale rijpositie, de anatomisch gevormde stoelen, het lage geluidsniveau, de hoogwaardige klimaatregeling en het veiligheidsniveau van wereldklasse. De binnenhoogte is 164 cm (120 cm op de motortunnel).
- EU6SCR** Door het opstellen van de Euro 6 emissienorm is de bovengrens voor de uitstoot van stikstofoxide (NOx) en deeltjes met respectievelijk 80% en 50% verlaagd t.o.v. de Euro 5 emissienorm. Om te voldoen aan deze eisen hebben de engineers van Volvo Trucks een uitlaatgasnabehandelingssysteem ontwikkeld. Bij dit systeem bestaat de uitlaatdemper uit een dieseloxydatiekatalysator(DOC), een dieseldeeltjesfilter(DPF), een SCR(Selective Catalytic Reduction)-eenheid en een ammoniakslipkatalysator(ASC).

Standaard uitrusting

Optionele uitrusting

Voor meer gedetailleerde informatie over cabine en aandrijflijn, aanbevolen de specificatie bladen.

Voor alle mogelijke opties en combinaties van opties raadpleeg uw Volvo Truck Dealer die een specificatie kan maken in het Volvo Sales Support systeem (VSS) die aan uw wensen voldoet.

De fabriek behoudt zich het recht voor om zonder voorafgaande mededelingen wijzigingen aan te brengen in constructie en uitvoering. De specificatie kan van land tot land verschillen.

■ D13S420A

De D13K 420 pk / 2100 Nm is een zescilinder diesel-lijnmotor van 12,8 liter en 420 pk. Deze Euro 6 motor is voorzien van common-rail brandstofinspuiting. Het EGR-circuit is ongekoeld, samen met de dieselinpsuiting wordt gezorgd dat de uitlaattemperatuur wordt verhoogd, als dit nodig is tijdens koude rijcycli.

Max. vermogen: 1404–1700 tpm 420 pk (309 kW)

Max. toerental: 2150 tpm

Max. koppel: 905–1400 tpm 2100 Nm

Uitlaatremeffect (EPG): 2300 tpm 175 kW

Motorremvermogen (VEB+): 2300 tpm 340 kW (optioneel)

Economisch toereengebied: 900–1400 tpm

Optimaal toereengebied: 1100–1300 tpm

■ D13S460A

De D13K 460 pk / 2300 Nm is een zescilinder diesel-lijnmotor van 12,8 liter en 460 pk. Deze Euro 6 motor is voorzien van common-rail brandstofinspuiting. Het EGR-circuit is ongekoeld, samen met de dieselinpsuiting wordt gezorgd dat de uitlaattemperatuur wordt verhoogd, als dit nodig is tijdens koude rijcycli.

Max. vermogen: 1404–1700 tpm 460 pk (338 kW)

Max. toerental: 2150 tpm

Max. koppel: 980–1400 tpm 2300 Nm

Uitlaatremeffect (EPG): 2300 tpm 175 kW

Motorremvermogen (VEB+): 2300 tpm 340 kW (optioneel)

Economisch toereengebied: 900–1400 tpm

Optimaal toereengebied: 1110–1300 tpm

■ D13S500A

De D13K 500 pk / 2500 Nm is een zescilinder diesel-lijnmotor van 12,8 liter en 500 pk. Deze Euro 6 motor is voorzien van common-rail brandstofinspuiting. Het EGR-circuit is ongekoeld, samen met de dieselinpsuiting wordt gezorgd dat de uitlaattemperatuur wordt verhoogd, als dit nodig is tijdens koude rijcycli.

Max. vermogen: 1404–1700 tpm 500 pk (368 kW)

Max. toerental: 2150 tpm

Max. koppel: 900–1400 tpm 2500 Nm

Uitlaatremeffect (EPG): 2300 tpm 175 kW

Motorremvermogen (VEB+): 2300 tpm 340 kW (optioneel)

Economisch toereengebied: 900–1400 tpm

Optimaal toereengebied: 1100–1300 tpm

■ EBR-EPG

Uitlaatrem met een maximaal remvermogen van 160 kW bij 2400 tpm (D11K) of 200 kW bij 2300 tpm (D13K), de uitlaatrem wordt bediend door een hendel aan de stuurkolom

■ EBR-EPGC

Uitlaatrem met een maximaal remvermogen van 160 kW bij 2400 tpm (D11K) of 200 kW bij 2300 tpm (D13K), de uitlaatrem wordt bediend door een hendel aan de stuurkolom

■ EBR-VEB+

Volvo Engine Brake Plus (VEB+), generatie II van het gepatenteerde Volvo compressie- en uitlaatremsysteem. De VEB+ en Brake Blending worden geactiveerd met behulp van de hendel aan de stuurkolom. Hiermee kan tevens de Brake Cruise-snelheid ingesteld worden.

■ AT2412

Volvo I-Shift AT2412 (G-Versie)
Automatisch-schakelende versnellingsbak met 12 versnellingen vooruit en vier achteruit. De transmissie wordt bediend met een keuzehendel, welke in de stoel is geïntegreerd of door middel van schakelaars in dashboard. De informatie over de versnelling en het schakelprogramma worden weergegeven op het informatiedisplay. De versnellingsbak kiest automatisch de juiste weggrij- en manoeuvreerversnelling door middel van de adaptive elektronica. I-Shift wordt gekenmerkt door een snel schakelsysteem met minimale onderbrekingen in de krachtoverbrenging tijdens het schakelen.

■ AT2612

Volvo I-Shift AT2612 (G-versie)
Automatisch-schakelende versnellingsbak met 12 versnellingen vooruit en vier achteruit. De transmissie wordt bediend met een keuzehendel, welke in de stoel is geïntegreerd of door middel van schakelaars in dashboard. De informatie over de versnelling en het schakelprogramma worden weergegeven op het informatiedisplay. De versnellingsbak kiest automatisch de juiste weggrij- en manoeuvreerversnelling door middel van de adaptive elektronica. I-Shift wordt gekenmerkt door een snel schakelsysteem met minimale onderbrekingen in de krachtoverbrenging tijdens het schakelen.

■ AT2812

Volvo I-Shift AT2812. (G versie)

MODELPROGRAMMA

FM 4x2T Luchtvering (D13) FM 42T 3A

- Automatisch-schakelende versnellingsbak met 12 versnellingen vooruit en vier achteruit. De transmissie wordt bediend met een keuzehendel, welke in de stoel is geïntegreerd of door middel van schakelaars in dashboard. De informatie over de versnelling en het schakelprogramma worden weergegeven op het informatiedisplay. De versnellingsbak kiest automatisch de juiste wegrij- en manoeuvreersneling door middel van de adaptieve elektronica. I-Shift wordt gekenmerkt door een snel schakelsysteem met minimale onderbrekingen in de krachtoverbrenging tijdens het schakelen.
- **ATO2612** Automatisch-schakelende versnellingsbak met overdrive in de hoogste versnelling, 12 versnellingen vooruit en vier achteruit. De transmissie wordt bediend met een keuzehendel of door middel van schakelaars in het dashboard, welke in de stoel is geïntegreerd. De informatie over de versnelling en het schakelprogramma worden weergegeven op het informatiedisplay. De versnellingsbak kiest automatisch de wegrij- en manoeuvreersneling door middel van de adaptieve elektronica. I-Shift wordt gekenmerkt door een snel schakelsysteem met minimale onderbrekingen in de krachtoverbrenging tijdens het schakelen.
 - **ATO3112** Volvo I-Shift ATO3112. Automatisch-schakelende versnellingsbak met overdrive in de hoogste versnelling, 12 versnellingen vooruit en vier achteruit. De transmissie wordt bediend met een keuzehendel, welke in de stoel is geïntegreerd. De informatie over de versnelling en het schakelprogramma worden weergegeven op het informatiedisplay. De versnellingsbak kiest automatisch de wegrij- en manoeuvreersneling door middel van de adaptieve elektronica. I-Shift wordt gekenmerkt door een snel schakelsysteem met minimale onderbrekingen in de krachtoverbrenging tijdens het schakelen.
 - **PT2606** Powertronic PT2606. Volautomatische transmissie met 6 versnellingen. Elektronische lock-up, koppelvormer/vergroter en Powershift voor continue tractie tijdens het schakelen.
 - **SPO2812** I-Shift DC (Dual Clutch) geautomatiseerde overdrive versnellingsbak met dubbele plaatkoppeling (2800 Nm). De dubbele plaatkoppeling zorgt er voor dat de volgende versnelling altijd al klaar staat. Hierdoor is er geen koppel onderbreking en een naadloze acceleratie en motorremming mogelijk. Dit zorgt voor ongekende prestaties van de truck zoals een hoog rijcomfort en nog lager geluidsniveau in de cabine.
 - **RSH1370F** De RSH1370F is een soloas met naafreductie, gedimensioneerd voor een motorkoppel van 3550 Nm. De maximum asdruk bedraagt 13 ton en het combinatiegewicht 70 ton. De RSH1370F is uitgerust met een sperddifferentieel, voor een betere manoeuvreerbaarheid bij een glad wegoppervlak. Het bestaat uit een klauwkoppeling uit gehard staal die de vrije aandrijf-as aan het differentieelhuis koppelt. Het sperddifferentieel wordt eenvoudig en veilig bediend met een schakelaar op het instrumentenpaneel.
 - **RSS1344C** Achteras met enkele reductie RSS1344C. De RSS1344C is een soloas met enkele reductie van het hypoïde type voor een motorkoppel van maximaal 2600 Nm. De maximale technische aslast en het maximale treingewicht bedragen respectievelijk 13 en 50 ton. De achteras is bedoeld voor snel transport over goede wegen. De as heeft een sterk en compact ontwerp, een laag gewicht, een gering wrijvingsverlies en nauwkeurig afgestemde overbrengingsverhoudingen. Al deze factoren dragen bij tot het meest efficiënte brandstofverbruik. De RSS1344C is standaard uitgerust met een sperddifferentieel voor een betere manoeuvreerbaarheid bij een glad wegoppervlak. Het sperddifferentieel kan gemakkelijk en betrouwbaar worden bediend met een schakelaar op het instrumentenpaneel.
 - **RSS1344F** Achteras enkele reductie RSS1344F. De RSS1344F is een soloas met enkele reductie van het hypoïde type voor een motorkoppel van maximaal 2800 Nm. De maximale technische aslast en het maximale treingewicht bedragen respectievelijk 13 en 50 ton. De as heeft een sterk en compact ontwerp, een laag gewicht, een gering wrijvingsverlies en nauwkeurig afgestemde verbengingsverhoudingen. Al deze factoren dragen bij tot het meest efficiënte brandstofverbruik. De RSS1344F is standaard uitgerust met een sperddifferentieel voor een betere manoeuvreerbaarheid bij een glad wegoppervlak. Het sperddifferentieel kan gemakkelijk en betrouwbaar worden bediend met een schakelaar op het instrumentenpaneel.
 - **RSS1352B** Achteras enkele reductie RSS1352B. De RSS1352B is een soloas met enkele reductie van het hypoïde type voor een motorkoppel van maximaal 2800 Nm. De maximale technische aslast en het maximale treingewicht bedragen respectievelijk 13 en 52 ton. De as heeft een sterk en compact ontwerp, een laag gewicht, een gering wrijvingsverlies en nauwkeurig afgestemde verbengingsverhoudingen. Al deze factoren dragen bij tot het meest efficiënte brandstofverbruik. De RSS1352B is standaard uitgerust met een sperddifferentieel voor een betere manoeuvreerbaarheid bij een glad wegoppervlak. Het sperddifferentieel kan gemakkelijk en betrouwbaar worden bediend met een schakelaar op het instrumentenpaneel.
 - **RSS1370B** Achteras met enkele reductie RSS1370B. De RSS1370B is een soloas met enkele reductie van het hypoïde type voor een motorkoppel van maximaal 3550 Nm. De maximale technische aslast en het maximale treingewicht bedragen respectievelijk 13 en 70 ton. De achteras heeft snelle overbrengingsverhoudingen en is bedoeld voor zware transporten met hoge snelheid. De as heeft een compact ontwerp, een laag gewicht, een gering wrijvingsverlies en nauwkeurig afgestemde overbrengingsverhoudingen. Al deze factoren dragen sterk bij tot het meest efficiënte brandstofverbruik. De RSS1370B is standaard uitgerust met een sperddifferentieel voor een betere manoeuvreerbaarheid bij een glad wegoppervlak. Het sperddifferentieel kan gemakkelijk en betrouwbaar worden bediend met een schakelaar op het instrumentenpaneel.
 - **RSS1370C** Achteras met enkele reductie RSS1370C. De RSS1370C is een soloas met enkele reductie van het hypoïde type voor een motorkoppel van maximaal 3550 Nm. De maximale technische aslast en het maximale treingewicht bedragen respectievelijk 13 en 70 ton. De achteras heeft snelle overbrengingsverhoudingen en is bedoeld voor zware transporten met hoge snelheid. De as heeft een compact ontwerp, een laag gewicht, een gering wrijvingsverlies en nauwkeurig afgestemde overbrengingsverhoudingen. Al deze factoren dragen sterk bij tot het meest efficiënte brandstofverbruik. De RSS1370C is standaard uitgerust met een sperddifferentieel voor een betere manoeuvreerbaarheid bij een glad wegoppervlak. Het sperddifferentieel kan gemakkelijk en betrouwbaar worden bediend met een schakelaar op het instrumentenpaneel.

pakketten

- **FP-D13** Fuel-pakket D13
- **AIRFLOW** Airflowpakket
- **DRIV-EXT** Pakketten voor chauffeurscomfort voor Volvo FH/FM/FMX Het pakket bevat voorzieningen die het rijcomfort verhogen en die de werkomgeving zowel veiliger als praktischer maken.
- **DRIV-SEL** Pakketten voor chauffeurscomfort voor Volvo FH/FM/FMX Het pakket bevat voorzieningen die het rijcomfort verhogen en die de werkomgeving zowel veiliger als praktischer maken.
- **1LIVINFM** Living-pakket: 1 bed FM
- **2LIVINFM** Living-pakket: 2 bedden FM
- **INFOHIGH** Media-pakket: High Volvo service en informatieplatform met dynamisch instrumentendisplay (12" scherm) en een 9" secundair informatiedisplay Volvo Connect in vehicle voor toegang tot Volvo Connect services en andere diensten Handsfree bellen via Bluetooth, ondersteuning voor twee telefoons Radio- en telefoonbediening met voice control via het stuurwiel (DAB+) 6x USB-C (FH/FH16) 4x USB-C (FM/FMX)-aansluitingen

- Standaard uitrusting
- Optionele uitrusting

Voor meer gedetailleerde informatie over cabine en aandrijflijn, aanbevolen de specificatie bladen.

Voor alle mogelijke opties en combinaties van opties raadpleeg uw Volvo Truck Dealer die een specificatie kan maken in het Volvo Sales Support systeem (VSS) die aan uw wensen voldoet.

De fabriek behoudt zich het recht voor om zonder voorafgaande mededelingen wijzigingen aan te brengen in constructie en uitvoering. De specificatie kan van land tot land verschillen.

MODELPROGRAMMA

FM 4x2T Luchtvering (D13) FM 42T 3A

<ul style="list-style-type: none"> Speakers met tweeters in dashboard en deuren (dagcabine) en cabineachterwand (slaapcabine) Weergave tot 6 digitale en 1 analoge optionele camera's Internetverbinding dmv tethering via een smart-apparaat <input type="checkbox"/> SAFE-EXT Active Safety-pakket: Extended <input type="checkbox"/> SAFE-SEL Active Safety-pakket: Selected <input type="checkbox"/> OFFROADD Off-road pakket (dagcabine) <input type="checkbox"/> OFFROADS Off-road pakket (slaapcabine) <p>chassisuitvoering</p> <ul style="list-style-type: none"> <input type="checkbox"/> FST-AIR Luchtgeveerde vooras: elektronisch geregelde luchtveringsysteem verhoogt het rijcomfort en beperkt het gevaar voor beschadiging van de lading. Het systeem regelt de chassishoogte automatisch tijdens het rijden, zorgt dat de truck in balans blijft en compenseert voor een ongelijke verdeling van het gewicht van de lading. ■ FST-PAR Paraboolvering op de vooras met twee bladveren (normale stijfheid). De bladveren van een paraboolveersysteem zijn gemaakt van speciaal staal. Ze zijn zodanig uitgevoerd dat de belasting over de verschillende dwarsstukken van de bladveer gelijk verdeeld is. De bladen hebben een lengte van 1800 mm en een breedte van 90 mm, de maximale veerweg bedraagt 90 mm. <input type="checkbox"/> FST-PAR3 Paraboolvering voor met drie bladveren (stijver dan normaal). De bladveren van een paraboolveersysteem zijn gemaakt van speciaal staal en zijn zodanig uitgevoerd dat de belasting over de verschillende dwarsstukken van de bladveer gelijk is. De bladen hebben een lengte van 1800 mm en zijn 90 mm breed, de maximale veerweg is 100 mm. <input type="checkbox"/> FSLs-BAS De luchtveringslag basis biedt de beste grondspeling en een lichtgewicht constructie van de asinstallatie. <input type="checkbox"/> FSLs-HI De luchtveringslag met hoge slag geeft de meest optimale hoogteaanpassing voor het chassis. Dit is met name belangrijk bij chassis die worden opgebouwd met een wissellaadsysteem (B-SWAP) <input type="checkbox"/> FAL10.0 Maximale vooraslast 10 ton ■ FAL7.1 Maximale vooraslast 7,1 ton <input type="checkbox"/> FAL7.5 Maximale vooraslast 7,5 ton <input type="checkbox"/> FAL8.0 Maximale vooraslast 8 ton <input type="checkbox"/> FAL8.5 Maximale vooraslast 8,5 ton <input type="checkbox"/> FAL9.0 Maximale vooraslast 9 ton ■ FSTAB Standaard stabilisator vooras <input type="checkbox"/> FSTAB2 Versterkte stabilisator vooras <input type="checkbox"/> FSTAB3 Zware stabilisator op de vooras <input type="checkbox"/> RAL11.5 Technische achteraslast 11,5 ton <input type="checkbox"/> RAL11.7 Technische achteraslast 11,7 ton <input type="checkbox"/> RAL12 Technische achteraslast 12 ton ■ RAL13 Technische achteraslast 13 ton ■ RSTAB1 Standaard stabilisator achteras. <input type="checkbox"/> RSTAB3 Extra versterkte stabilisator op de achteras. ■ ASF-DL1 Luchtvering met 1 rijniveau <input type="checkbox"/> ASF-DL3 Luchtvering met drie verschillende rijniveau's. Door middel van een schakelaar in het dashboard kunnen drie verschillende rijniveau's worden gekozen. Af-fabriek is er 1 rijniveau geprogrammeerd en kunnen er nog twee zelf worden ingesteld. <input type="checkbox"/> ACTST-TO Volvo Dynamic Steering is een actief stuursysteem met een elektromotor die een extra koppel geeft aan het stuursysteem. Zo worden de stuurkrachten verlaagd ongeacht de belading of banden. Volvo Dynamic Steering zorgt voor ondersteuning tijdens sturen bij lage snelheden, het verbetert de rechthoekstabiliteit op hogere snelheden, het vermindert het effect van slechte wegen zoals gaten of putdeksels en het corrigeert bij wegfwijkingen zoals spoorvorming of aflopend wegdek. <input type="checkbox"/> ASFE-BAS Volvo Dynamic Steering - Basis <input type="checkbox"/> ASFE-OG Volvo Dynamic Steering - Stability Assist 	<ul style="list-style-type: none"> <input type="checkbox"/> ASFE-PO Volvo Dynamic Steering - Stability Assist & persoonlijke instellingen <input type="checkbox"/> ASFE-PS Volvo Dynamic Steering - Persoonlijke instellingen ■ PSS-SING Hydraulisch bekrachtigde stuurinrichting met een variabele overbrenging ■ PSP-FIX Stuurbekrachtigingspomp met vaste opbrengst <input type="checkbox"/> PSP-VAR Stuurbekrachtigingspomp met variabele opbrengst, hetgeen betekent dat de pomp een variabele druk produceert. De stuurbekrachtigingspomp bespaart energie door alleen druk te produceren wanneer dit nodig is. Dit betekent een lager brandstofverbruik. <input type="checkbox"/> PSP-VAR2 Stuurbekrachtigingspomp met variabele cilinderinhoud en een extra magnetische ECO-klep voor exacte volumestroomregeling. De ECO-klep verlaagt de volumestroom wanneer de vraag lager is. ■ EBS-MED Elektronisch remsysteem met onder andere Noodremassistentie, Hillstart Aid, Fading Waarschuwing, Remassistent, automatische sper-synchronisatie en tractiecontrole, slijtage-indicatie en uitgebreide remanalyse/diagnose-mogelijkheden. ■ AUXPARK Extra veerremcilinder ■ RST-AIR Luchtgeveerde achteras <input type="checkbox"/> RST-AIR6 Luchtgeveerde achteras met normale stijfheid. Speciaal voor toepassingen in warme gebieden. ■ SUSPL-EC Elektronisch gestuurde luchtvering, voorzien van hoogteregeling met geheugen. ■ FRAME266 Laag chassisframe 266 mm <input type="checkbox"/> FRAME300 Hoog chassisframe 300 mm <input type="checkbox"/> FST6060 Dikte chassisframe 6,0 mm ■ FST6565 Dikte chassisframe 6,5 mm <input type="checkbox"/> FST7070 Dikte chassisframe 7,0 mm <input type="checkbox"/> FST8080 Dikte chassisframe 8,0 mm <input type="checkbox"/> FIL-EEEE Innerliner, einde motor tot einde achterassen. <input type="checkbox"/> FIL-TXEB Innerliner, van versnellingsbak tot einde achterassen. <input type="checkbox"/> BBOX-EF Accubak in de achteroverbouw ■ BBOX-L Accubak links gemonteerd <input type="checkbox"/> BATS-D Dubbel accusysteem, twee gelaccu's en twee startaccu's ■ BATS-S Enkel accusysteem, twee accu's <input type="checkbox"/> 2BAT210B Dit accutype is een robuust en betrouwbaar alternatief met een uitstekende gebruikscyclus. In gelaccu's wordt het elektrolyt gemengd met siliciumdioxide, waardoor het een vaste gelmassa wordt. Hierdoor zijn meer en diepere ontladcycli mogelijk, zodat de accu's geschikt zijn voor trucks met een hoog stroomverbruik. ■ 2BAT210C De AGM-accu's (Absorbent Glass Mat) hebben een uitstekende gebruikscyclus en goede prestaties voor een koude start. Ze hebben een capaciteit van 210 Ah. In de accu wordt het elektrolyt geabsorbeerd en op zijn plek gehouden door een laag glasvezel. ■ BATTAMP Met BATTAMP kan de chauffeur de accuspanning en -stroom in het instrumentenpaneel in de gaten te houden <input type="checkbox"/> BATTIND Grafiek met accuspanning, ampère en accustatus met visuele meldingen <input type="checkbox"/> ADR1 ADR-uitvoering met één hoofdstroomschakelaar <input type="checkbox"/> ADR2 ADR-uitvoering met twee hoofdstroomschakelaars <input type="checkbox"/> MSWI-A ADR hoofdschakelaar ■ MSWI-R Hoofdschakelaar op afstand te bedienen ■ R330A71 D-vormige aluminium brandstoftank 330 liter aan rechterzijde met een tankhoogte van 71cm. Min. volume 255l Max. volume 810l ■ UL-FUEL Zonder brandstoftank links Min. volume 160l Max. volume 900l <input type="checkbox"/> ADTP-BC AdBlue-tank gemonteerd rechts achter de cabine
---	--

■ Standaard uitrusting

Optionele uitrusting

Voor meer gedetailleerde informatie over cabine en aandrijflijn, aanbevolen de specificatie bladen.

Voor alle mogelijke opties en combinaties van opties raadpleeg uw Volvo Truck Dealer die een specificatie kan maken in het Volvo Sales Support systeem (VSS) die aan uw wensen voldoet.

De fabriek behoudt zich het recht voor om zonder voorafgaande mededelingen wijzigingen aan te brengen in constructie en uitvoering. De specificatie kan van land tot land verschillen.

MODELPROGRAMMA

FM 4x2T Luchtvering (D13) FM 42T 3A

<input type="checkbox"/> ADTP-L	AdBlue-tank gemonteerd links aan het chassis	banden en velgen	<input type="checkbox"/> RT-AL	Geborstelde aluminium velgen met standaard gaten
<input checked="" type="checkbox"/> ADTP-R	AdBlue-tank gemonteerd rechts aan het chassis	<input type="checkbox"/> RT-ALDP	<input type="checkbox"/> RT-ALDP	Dura-Bright® aluminium velgen met standaardgaten voor lange wielboutsen
<input type="checkbox"/> ADB048	48 liter AdBlue-tank	<input type="checkbox"/> RT-ALDPD	<input type="checkbox"/> RT-ALDPD	Dura-Bright® aluminium velgen met verzonken gaten voor korte boutsen
<input type="checkbox"/> ADB050	50 liter AdBlue-tank gemonteerd achter de cabine	<input type="checkbox"/> RT-ALDU	<input type="checkbox"/> RT-ALDU	Geborstelde aluminium velgen met verzonken gaten
<input checked="" type="checkbox"/> ADB064	64 liter AdBlue-tank	<input checked="" type="checkbox"/> RT-STEEL	<input checked="" type="checkbox"/> RT-STEEL	Stalen velgen met wielringen
<input type="checkbox"/> ADB068	68 liter AdBlue-tank	<input type="checkbox"/> WCAP	<input type="checkbox"/> WCAP	Wieldoppen.
<input type="checkbox"/> ADB083	83 liter AdBlue-tank	<input type="checkbox"/> SPWT-D	<input type="checkbox"/> SPWT-D	Reservewiel + band met achterband profiel.
<input type="checkbox"/> ADB090	90 liter AdBlue-tank	<input type="checkbox"/> SPWT-F	<input type="checkbox"/> SPWT-F	Reservewiel, gelijk aan banden vooras
<input type="checkbox"/> ADB100	100 liter AdBlue-tank	<input type="checkbox"/> SWCP-LF	<input type="checkbox"/> SWCP-LF	Reservewieldrager gemonteerd aan linkerzijde voor de achteras(sen)
<input type="checkbox"/> ADB112	112 liter AdBlue-tank	<input type="checkbox"/> SWCP-RF	<input type="checkbox"/> SWCP-RF	Reservewieldrager gemonteerd aan de rechterzijde voor de achteras(sen)
<input type="checkbox"/> ADTC-BF	Grijze afschermplaat AdBlue-tank	<input type="checkbox"/> SWCP-T	<input type="checkbox"/> SWCP-T	Reservewiel
<input type="checkbox"/> FCAP-L	Tankdop met slot	<input type="checkbox"/> SWCP-TP	<input type="checkbox"/> SWCP-TP	Reservewiel en reservewieldrager op het chassis gebonden
<input checked="" type="checkbox"/> FUFF-AS	Brandstof vulmond, lekvrij	<input type="checkbox"/> JACK-12T	<input type="checkbox"/> JACK-12T	Hydraulische krik voor maximaal 12 ton
<input type="checkbox"/> FUFF-ATS	Brandstof vulmond, lekvrij en anti-diefstal	<input type="checkbox"/> JACK-15T	<input type="checkbox"/> JACK-15T	Hydraulische krik voor maximaal 15 ton
<input type="checkbox"/> ESH-LEFT	Horizontale uitlaatdemper met de uitlaatmonding naar de linkerzijde	<input type="checkbox"/> JACK-20T	<input type="checkbox"/> JACK-20T	Hydraulische krik voor maximaal 20 ton
<input checked="" type="checkbox"/> ESH-REAR	Horizontale uitlaatdemper met de uitlaatmonding onder het chassis naar achteren	<input checked="" type="checkbox"/> TOOL-BAS	<input type="checkbox"/> TOOLKIT	Gereedschapset, basis
<input type="checkbox"/> ESH-RIGH	Horizontale uitlaatdemper met de uitlaatmonding naar rechts	<input type="checkbox"/> TOOLKIT	<input type="checkbox"/> TOOLKIT	Gereedschapset, uitgebreid
<input type="checkbox"/> ESH-VERT	Horizontale uitlaatdemper met de uitlaatpijp naar boven	<input type="checkbox"/> INFLAHOS	<input type="checkbox"/> INFLAHOS	18 meter lange luchtslang voor het oppompen van de banden
<input type="checkbox"/> EXST-SSP	Gepolijste roestvast stalen uitlaatpijp	<input type="checkbox"/> GAUGE-TP	<input type="checkbox"/> GAUGE-TP	Bandenspanningsmeter
<input type="checkbox"/> WHC-FIX1	Wielkeg	aandrijflijn	<input type="checkbox"/> TRAP-HD	Versterkte I-Shift versnellingsbak
<input type="checkbox"/> WHC-FIX2	2 wielkeggen	<input checked="" type="checkbox"/> DRM-BE	<input checked="" type="checkbox"/> DRM-BE	I-Shift-rijprogramma Economy & standaard
<input type="checkbox"/> WHC-FOL1	Opvouwbaar wielkeg	<input type="checkbox"/> DRM-E	<input type="checkbox"/> DRM-E	De functies van de I-Shift-versnellingsbak worden geoptimaliseerd met speciaal aangepaste versnellingsmodi, die de versnellingsbak nog praktischer en economischer maken door de versnellingsfunctionaliteit aan te passen aan de geldende rijomstandigheden. Het rijprogramma wordt geselecteerd met een knop op de I-Shift schakelhendel.
<input type="checkbox"/> WHC-FOL2	2 opvouwbaar wielkeggen	<input type="checkbox"/> PVT-MAP	<input type="checkbox"/> PVT-MAP	I-See werkt als een intelligente cruisecontrol in combinatie met GPS-technologie die chauffeurs ondersteunt om brandstofbesparing tijdens het transport te realiseren. I-See past de voertuigsnelheid aan om de kinetische energie te benutten voor optimaal rijden op heuvelachtige routes. Op kaarten gebaseerde topografie-informatie die wordt verkregen via een kaart met hoge resolutie. De kaart bevat informatie over de weg, zoals snelheidsbeperkingen, bochten en rotondes.
<input type="checkbox"/> WHCP-F	Wielkeggen aan het chassis, voorzijde.	<input checked="" type="checkbox"/> PVT-MTM	<input checked="" type="checkbox"/> PVT-MTM	CRUIS-E is cruisecontrol met I-Roll die de chauffeur helpt een constante snelheid te handhaven. Wanneer de cruisecontrol is geactiveerd, wordt dit aangegeven in het centrale informatiedisplay, samen met informatie over de geselecteerde doelsnelheid. De minimale activeringssnelheid bedraagt slechts 4 km/u (Slow Cruise).
<input type="checkbox"/> WHCP-M	Wielkeggen aan het chassis, in het midden van het voertuig.	<input type="checkbox"/> CRUIS-E	<input type="checkbox"/> CRUIS-E	CRUIS-E5/I-Torque zorgt in de rijstand Economy voor een nauwkeurige balans tussen het brandstofverbruik en de rijeigenschappen. Dit pakket zorgt voor de hoogst bereikbare efficiëntie.
<input type="checkbox"/> WHCP-T	Wielkeggen los meegeleverd	<input type="checkbox"/> CRUIS-E5	<input type="checkbox"/> CRUIS-E5	CRUIS-E5/I-Torque zorgt in de rijstand Economy voor een nauwkeurige balans tussen het brandstofverbruik en de rijeigenschappen. Dit pakket zorgt voor de hoogst bereikbare efficiëntie.
<input type="checkbox"/> TB-L80	Gereedschapskist 250 liter, links gemonteerd	<input type="checkbox"/> AMSO-AUT	<input type="checkbox"/> AMSO-AUT	Kickdown en manueel schakelen in automatische stand (A)
<input type="checkbox"/> TB-R80	Gereedschapskist 250 liter, rechts gemonteerd	<input type="checkbox"/> AVO-ENH	<input type="checkbox"/> AVO-ENH	Dit I-Shift softwarepakket is speciaal aangepast aan de specifieke omstandigheden in de bouw- en houttransportsegmenten.
<input type="checkbox"/> SUP-BAS	Zij-inrijbeveiliging van RVS, neerklapbaar en afneembaar.	<input type="checkbox"/> APF-ENH	<input type="checkbox"/> APF-ENH	De Off-road-modus biedt verschillende functies waarmee het schakelen wordt aangepast aan slechte wegoppervlakken en heuvelopwaartse weggedeelten. Dit programma omvat tevens functies die het starten vanaf stilstand in slechte rijomstandigheden vergemakkelijken.
<input type="checkbox"/> SUP-LOW	Zij-inrijbeveiliging laag van RVS, neerklapbaar en afneembaar.			Uitgebreide programmeermogelijkheden voor I-Shift in combinatie met een distributie-PTO.
<input type="checkbox"/> CHAIN-S	Sneeuwkettingen.			
<input type="checkbox"/> HOOK-SC	Ophangbeugels voor sneeuwkettingen			
<input checked="" type="checkbox"/> TOWF-NO1	1 sleepoog aan de voorkant			
<input type="checkbox"/> TOWF-NO2	Twee sleepogen aan de voorkant			
<input type="checkbox"/> TOWR-ONE	Een sleepoog aan de achterkant			
<input type="checkbox"/> TREL15	Elektrische trailer-/aanhangwagenaansluiting, 15-polig (ADRgecertificeerd)			
<input checked="" type="checkbox"/> TREL7-7	Twee elektrische trailer-/aanhangwagenaansluitingen, 7-polig			
<input type="checkbox"/> TBC-DUO	Duomatic-luchtkoppeling voor het volgwagenremsysteem.			
<input checked="" type="checkbox"/> TBC-EC	EC-luchtkoppelingen voor het volgwagenremsysteem.			
<input checked="" type="checkbox"/> TRBR-STA	Trailerrem			
<input type="checkbox"/> TRB-STRE	Automatisch activeren van trailerrem, strek-rem bij lage snelheid om scharen te voorkomen en stuurgedrag te verbeteren			
<input checked="" type="checkbox"/> RFEND-B	Achterspatschermen met afneembare bovenzijde, en anti-spray matten.			
<input checked="" type="checkbox"/> RFH-BAS	Standaard spatschermhoogte achter.			
<input type="checkbox"/> RFH-HIG	Hoogst mogelijke spatschermhoogte achter.			
<input type="checkbox"/> RFH-LOW	Laagst mogelijke spatschermhoogte achter.			
<input type="checkbox"/> ATANK-AL	Aluminium luchtketels: draagt bij aan het verlagen van het voertuiggewicht en het verhogen van het laadvermogen.			
<input checked="" type="checkbox"/> ATANK-ST	Stalen luchtketels			
<input type="checkbox"/> TL-LED	LED achterlichten: LED lampen zijn ongevoelig voor trillingen en hebben een zeer lange levensduur.			
<input checked="" type="checkbox"/> BLIGHT-E	Noodstopremlicht. De knipperde noodremlichten worden automatisch geactiveerd bij een noodstop (snelheid hoger dan 50 km/h en vertraging 4 m/s ² of meer).			
<input type="checkbox"/> FRACLOS	Afsluitplaten chassisbalk			

Standaard uitrusting

Optionele uitrusting

Voor meer gedetailleerde informatie over cabine en aandrijflijn, aanbevolen de specificatie bladen.

Voor alle mogelijke opties en combinaties van opties raadpleeg uw Volvo Truck Dealer die een specificatie kan maken in het Volvo Sales Support systeem (VSS) die aan uw wensen voldoet.

De fabriek behoudt zich het recht voor om zonder voorafgaande mededelingen wijzigingen aan te brengen in constructie en uitvoering. De specificatie kan van land tot land verschillen.

MODELPROGRAMMA

FM 4x2T Luchtvering (D13) FM 42T 3A

<input type="checkbox"/> RET-TH	Volvo compact retarder: op de versnellingsbak gemonteerde hydraulische retarder die het hoofdremsysteem effectief ondersteund, met een maximaal remvermogen van 450 kW. Volvo retarder voor powertronic	<input type="checkbox"/> PTRD-D	Versnellingsbak-PTO met dubbele DIN 5462 pompaansluiting, max. 870 Nm
<input type="checkbox"/> RET-TPT		<input type="checkbox"/> PTRD-D1	Versnellingsbak-PTO met dubbele aansluiting (voor pomp, achter flens), max. 870 Nm
<input type="checkbox"/> TC-HWO	Oliekoeler volautomatische versnellingsbak, watergekoeld	<input type="checkbox"/> PTRD-D2	Versnellingsbak-PTO met dubbele flensaansluiting achter enpompaansluiting voor. max. 870/1000 Nm
<input type="checkbox"/> TC-MAOH2	High-Performance oliekoeler voor de transmissie met separate radiator achter de grill.	<input type="checkbox"/> PTRD-F	Versnellingsbak-PTO met SAE 1410 flensaansluiting, max. 870 Nm
<input checked="" type="checkbox"/> TC-MWO	Oliekoeler versnellingsbak, watergekoeld	<input type="checkbox"/> HPG-F101	Hydraulische pomp HPG-F101
<input type="checkbox"/> TC-MWOH2	High-Performance oliekoeler voor de transmissie met een in het koelsysteem geïntegreerde warmtewisselaar.	<input type="checkbox"/> HPG-F41	Hydraulische pomp HPG-F41
<input type="checkbox"/> 1COMP530	1 cilinder compressor met een maximale capaciteit van 530 l/min / 318 cc.	<input type="checkbox"/> HPG-F51	Hydraulische pomp HPG-F51
<input type="checkbox"/> 2COM1100	Tweecilinder luchtcompressor met een maximale capaciteit van 1100 l/min / 760 cc	<input type="checkbox"/> HPG-F61	Hydraulische pomp HPG-F61
<input checked="" type="checkbox"/> 2COMP870	Tweecilinder luchtcompressor met een maximale capaciteit van 870 l/min / 636 cc	<input type="checkbox"/> HPG-F81	Hydraulische pomp HPG-F81
<input type="checkbox"/> 2COMP900	Tweecilinder luchtcompressor met een maximale capaciteit van 900 l/min / 636 cc		
<input type="checkbox"/> CLU-AIRC	Luchtcompressor automatisch geschakeld		
<input checked="" type="checkbox"/> AIRIN-HI	De hoge luchtinlaat is langs de achterwand van de cabine aan de linkerzijde gemonteerd, met de inlaat op het dak. Het huis van de luchtinlaat is gemaakt van zwart kunststof dat minimale invloed heeft op het totale gewicht.	Cab Interior, Driving	
<input type="checkbox"/> AIRIN-LO	De lage luchtinlaat is langs de achterwand van de cabine aan de linkerzijde gemonteerd, met de inlaat aan dezelfde zijde. De behuizing van de luchtinlaat is vervaardigd van kunststof.	<input checked="" type="checkbox"/> STWPOS-L	Linksgestuurd
<input type="checkbox"/> ACL1ST-S	Luchtfilter met een extra secundair filterelement.	<input type="checkbox"/> STWPOS-R	Rechtsgestuurd voertuig. Het is belangrijk om de juiste koplampuitvoering te kiezen. HLASYML in het geval van een registratie in landen rechtrijdend verkeer.
<input checked="" type="checkbox"/> 24A110BL	Dynamo 110 Ampère	<input type="checkbox"/> STWM-LE	Lederen stuurwiel.
<input type="checkbox"/> 24A150BL	Dynamo 150 Ampère	<input type="checkbox"/> STGW-AD2	Verstelbaar stuurwiel met neck tilt
<input type="checkbox"/> 24AL150B	Dynamo 150 Ampère	<input checked="" type="checkbox"/> STGW-ADJ	Verstelbaar stuurwiel
<input type="checkbox"/> PRIM-EL	Elektrische ontluichtingspomp	<input type="checkbox"/> AIRBAG	Bestuurdersplaats voorzien van een SRS-airbag in het stuurwiel.
<input checked="" type="checkbox"/> PRIM-MAN	Handmatige ontluichtingspomp	<input checked="" type="checkbox"/> DRC-AMII	Handmatig in- en uitschakelbare regeneratie diesel roetfilter
<input type="checkbox"/> FUEQ-EH	Brandstofleidingen, geïsoleerd en elektrisch verwarmd	<input checked="" type="checkbox"/> DRC-AUTO	Automatische regeneratie diesel roetfilter
<input type="checkbox"/> AF-R	Brandstoffilter voorverwarming door hete brandstof recirculatie	<input checked="" type="checkbox"/> 1DAYDIG4	Digitale tachograaf 4.1 vanaf bouwweek 23wXX
<input checked="" type="checkbox"/> FUEFE2LW	Dubbele brandstoffilter met waterafscheider, groot	<input type="checkbox"/> ARSL	Extra snelheidbegrenzer met schakelaar in dashboard
<input type="checkbox"/> FUEFE2SW	Dubbele brandstoffilter met waterafscheider, klein	<input checked="" type="checkbox"/> ESP-BAS1	Het ESP-pakket (Electronic Stability Programme: elektronisch stabiliteitsprogramma), ESP-BAS1, is een van de belangrijkste veiligheidsvoorzieningen. Het programma helpt slippen en kantelen te voorkomen.
<input type="checkbox"/> EST-AID	Motor voorgloeielement	<input type="checkbox"/> ESPC-RO	Schakelaar om ESP functionaliteit te reduceren
<input type="checkbox"/> 220EBH15	Motorblokverwarming (220 V / 1,5 kW)	<input type="checkbox"/> HWSS-ACB	Forward Collision Warning met noodremfunctie en Adaptive Cruise Control: Het systeem waarschuwt de chauffeur voor het gevaar van een aanrijding met het voorgaande voertuig. Als een botsing dreigt, worden de voertuigremmen automatisch geactiveerd. Adaptieve Cruise Control bevat ook een Stop & Go functie. Verkeersbordherkenning met weergave op het instrumentenpaneel.
<input type="checkbox"/> PTER-100	Motor-PTO met DIN 100 flensaansluiting	<input checked="" type="checkbox"/> HWSS-FCB	Forward Collision Warning met noodremfunctie: Het systeem waarschuwt de chauffeur voor het gevaar van een aanrijding met het voorgaande voertuig. Als een botsing dreigt, worden de voertuigremmen automatisch geactiveerd. Verkeersbordherkenning met weergave op het instrumentenpaneel.
<input type="checkbox"/> PTER-DIN	Motor-PTO met DIN 5462 pompaansluiting	<input checked="" type="checkbox"/> LSS-DW	Lane Keeping Support (departure warning): waarschuwt de chauffeur indien hij onverwachts de rijstrook verlaat. Bij het verlaten van de rijstrook zonder de richtingaanwijzer te gebruiken klinkt een geluidssignaal vanuit het dashboard om de aandacht van de chauffeur op de weg te vestigen. Het systeem is beschikbaar bij snelheden boven 60 km/u. Pilot Assist, actieve ondersteuning om in de rijstrook te blijven
<input type="checkbox"/> PTER1400	Motor-PTO met SAE 1410 flensaansluiting	<input type="checkbox"/> LSS-DW3	Pilot Assist, actieve ondersteuning om in de rijstrook te blijven
<input type="checkbox"/> HPE-F101	Hydraulische pomp F1-101 voor motor-PTO	<input type="checkbox"/> LCS2	De functie Lane Change Support (LCS2) helpt de chauffeur om ongevallen bij het wisselen van rijstrook te voorkomen die worden veroorzaakt door de dode hoek aan de passagierszijde. Het maakt deel uit van het brede assortiment van veiligheidsverbeterende systemen van Volvo
<input type="checkbox"/> HPE-F41	Hydraulische pomp F1-41 voor motor-PTO	<input checked="" type="checkbox"/> LCS4	Side Collision Avoidance Support en Front Short Radar assist icm Forward Collision Warning (2 zijden)
<input type="checkbox"/> HPE-F51	Hydraulische pomp F1-51 voor motor-PTO		De functie Side Collision Avoidance Support (LCS4) helpt de chauffeur om ongevallen bij het wisselen van rijstrook te voorkomen die worden veroorzaakt door de dode hoek aan de bestuurders- en passagierszijde. In combinatie met het Forward Collision Warning systeem is ook Front short radar assist beschikbaar. Het maakt deel uit van het brede assortiment van veiligheidsverbeterende systemen van Volvo
<input type="checkbox"/> HPE-F61	Hydraulische pomp F1-61 voor motor-PTO		
<input type="checkbox"/> HPE-F81	Hydraulische pomp F1-81 voor motor-PTO		
<input type="checkbox"/> HPE-T53	De pomp kan ontkoppeld worden voor een lager brandstofverbruik.		
<input type="checkbox"/> HPE-T70	Hydraulische twinflow pomp F2-70/35 voor motor-PTO		
<input type="checkbox"/> HPE-V45	Hydraulische variabele pomp VP1-45 voor motor-PTO		
<input type="checkbox"/> HPE-V75	Hydraulische variabele pomp VP1-75 voor motor-PTO		
<input type="checkbox"/> PTPT-D	Versnellingsbak-PTO met DIN 5462 pompaansluiting, max. 850 Nm		
<input type="checkbox"/> PTPT-F	Versnellingsbak-PTO met SAE 1410 flensaansluiting, max. 850 Nm		
<input type="checkbox"/> PTR-D	Versnellingsbak-PTO met DIN 5462 pompaansluiting, max. 1000 Nm		
<input type="checkbox"/> PTR-DH	Versnellingsbak-PTO met DIN 5462 pompaansluiting, max. 600 Nm		
<input type="checkbox"/> PTR-DM	Versnellingsbak-PTO met DIN 5462 pompaansluiting, max. 600 Nm		
<input type="checkbox"/> PTR-F	Versnellingsbak-PTO met SAE 1410 flensaansluiting, max. 1000 Nm		
<input type="checkbox"/> PTR-FH	Versnellingsbak-PTO met SAE 1310 flensaansluiting, max. 600 Nm		
<input type="checkbox"/> PTR-FL	Versnellingsbak-PTO met SAE 1310 flensaansluiting, max. 600 Nm		

Standaard uitrusting

Optionele uitrusting

Voor meer gedetailleerde informatie over cabine en aandrijflijn, aanbevolen de specificatie bladen.

Voor alle mogelijke opties en combinaties van opties raadpleeg uw Volvo Truck Dealer die een specificatie kan maken in het Volvo Sales Support systeem (VSS) die aan uw wensen voldoet.

De fabriek behoudt zich het recht voor om zonder voorafgaande mededelingen wijzigingen aan te brengen in constructie en uitvoering. De specificatie kan van land tot land verschillen.

MODELPROGRAMMA

FM 4x2T Luchtvering (D13) FM 42T 3A

<ul style="list-style-type: none"> ■ DAS-W Driver Alert Support is een systeem met als doel het voorkomen van ongevallen die worden veroorzaakt door vermoeide chauffeurs of chauffeurs die aan het stuurwiel in slaap vallen. Het systeem controleert het rijgedrag van de chauffeur en de positie van truck in vergelijking tot de rijstroken en wegranden. □ RSENS-W Regensensor ■ CU-ECC Electronic Climate Control (ECC) met zonnensensor □ CU-ECC2 Electronic Climate Control met luchtkwaliteitsensor en koolstoffilter ■ IGT-BUT Keyless Start is starten zonder sleutel. Het is mogelijk om de motor te starten zonder een sleutel in het contactslot te steken. De chauffeur hoeft alleen maar de sleutel in de vrachtwagen te hebben. ■ IMMOBIL Volvo startonderbreker (SCM beveiligingsklasse B1) □ ALARM-E Alarmsysteem SCM B3 (cabine + opbouw/trailer) □ PHONE-PK Voorbereiding voor telefoonaansluiting □ ISUNS-BS Intern zonnenscherm aan beide zijden van de cabine, deze rolschermen zijn handmatig te verstellen. ■ ISUNS-DS Intern zonnenscherm aan de chauffeurszijde, dit rolscherm is handmatig te verstellen. □ ISUNF-B Standaard zonneklep □ ISUNF-MD Zonneklep met scheerspiegel □ ISUNF-RE Geïntegreerd elektrisch bediend zonnenscherm ■ ISUNF-RM Geïntegreerd handbediend zonnenscherm □ ADFS Twee extra Din-slots in opbergruimte boven voorruit □ BUPALARM Achteruitrijsignaal(90 dB) □ RTOLL-PK Voorbereiding voor OBU-Toll Collect □ LOADIND Aslastindicatiesysteem met weergave via het centrale informatiedisplay. □ REMC-MF Work Remote, multifunctionele afstandsbediening. Weergave aslastindicator, luchtvering bediening, werkklampbediening, PTO in- en uitschakelen, toerentalregeling, motor start/stop, deurvergrendeling, instelbare menu's voor opbouw, extra opbouw schakelaars. □ FIREX3FR Brandblusser 3 kg, Frans □ FIREXT2F Brandblusser 2 kg, Frans □ FIREXT2G Brandblusser 2 kg, Duits □ FIREXT3S Brandblusser 3 kg, Zweeds en Engels □ WARNVEST Veiligheidsvest □ AIDKIT Verbandtrommel: bevat een assortiment aan eerste-hulpmaterialen voor zowel kleine als ernstige verwondingen. □ AIDKIT1B Verbandtrommel (Duitse eisen) pleister, kompressen, elastische bandages, handschoenen, schaar, driehoekig bandage, bandages doeken, plakband en reddings beschrijving □ WARNLAMP Draagbare waarschuwingslamp met witte lamp en oranje knipperlicht. □ LAMP-IN Inspectielamp □ BULBKIT Set reservelampen en zekeringen □ WRITEPAD Schrijftableau 	<ul style="list-style-type: none"> □ DST-CF6 Chauffeursstoel Comfort 6: Luchtgeveerd met meervoudige handmatige verstelmogelijkheden, zitkussenverlenging, schouderinstelling, nverwarmd zitkussen, ventilatie en gordel geïntegreerd in stoel. □ SBD-RED Rode veiligheids gordels. □ SBPRE-DS Gordelspanner in de chauffeursstoel. □ PST-BAS1 Bijrijdersstoel Basis 1: Niet luchtgeveerd met handmatig verstelbare rugleuning en opklapbare zitting. □ PST-CF4 Bijrijdersstoel Comfort 4: Luchtgeveerd met meervoudig handmatige verstelmogelijkheden, zitkussenverlenging, schouderinstelling en gordel geïntegreerd in stoel. □ PST-CF5 Bijrijdersstoel Comfort 5: Luchtgeveerd met meervoudig handmatige verstelmogelijkheden, zitkussenverlenging, schouderinstelling, verwarmd zitkussen en gordel geïntegreerd in stoel. ■ PST-STD2 Bijrijdersstoel Standaard 2: Niet luchtgeveerd met meervoudig handmatige verstelmogelijkheden inclusief instelbare schokdemper. □ PST-STD4 Bijrijdersstoel Standaard 4: Luchtgeveerd met meervoudig handmatige verstelmogelijkheden. □ SBPRE-PS Gordelspanner bijrijdersstoel □ ARMRE-BB Twee armsteunen op chauffeursstoel én bijrijdersstoel □ ARMRE-DB Twee armsteunen op chauffeursstoel □ ARMRE-PB Twee armsteunen op bijrijdersstoel □ ARU-BAS Standaard armsteunen □ ARU-LEA Lederen armsteunen. ■ FMAT-RUB Twee rubberen vloermatten □ FMAT-TX2 De textielmatten zijn vervaardigd uit duurzaam textiel van hoge kwaliteit. De randen zijn gestikt om rafelen tegen te gaan. De inlegmatten sparen de originele vloermatten en geven een luxe-uitstraling aan het cabine-interieur. ■ LBK70 Benedenbed vast, 70x200 cm ■ MATL-FI Een zeer comfortabele binnenveringsmatras voor het onderbed. Het matras is 160 mm dik (130 mm voor FM en FMX) en heeft een kern van spiraal-pocketveren. De matras bestaat uit drie zones. Lichaamsgewicht ongeveer 100 kg + □ MATL-SF Een zeer comfortabele binnenveringsmatras voor het onderbed. Het matras is 160 mm dik (130 mm voor FM en FMX) en heeft een kern van spiraal-pocketveren. De matras bestaat uit drie zones. Lichaamsgewicht tot ongeveer 100 kg □ OLMAT-BA Basis topmatras □ OLMAT-PR Premium topmatras □ TBK60F Bovenbed opklapbaar, 60x190 cm □ TBK70F Bovenbed opklapbaar, 70x190 cm □ PH-CAB2 Standkachel met een maximale capaciteit van 2000 Watt. De standkachel wordt aangestuurd door een timer en een thermostaat, terwijl de uitlaattemperatuursensor zorgdraagt voor een veilig gebruik. □ PH-ENGCA Standkachel met verwarming van motorblok en cabine met temperatuurregeling via Electronic Climat Control (ECC). □ PH-SS De korte-stopverwarming houdt de cabine gedurende ongeveer 30 minuten na uitschakeling van de motor op te temperatuur. De restwarmte van de motor wordt gebruikt door middel van het rondpompen van de warme koelvloeistof. □ SLCP-BAS Basisversie controlepaneel in slaapgedeelte (bediening van interieur verlichting, standkachel, dakluik en deurvergrendeling) □ ETSB-F Opbergbox op motortunnel, voorzijde □ ETSB-FR Twee opbergboxen: op motortunnel voorzijde en tegen achterwand □ ETSB-FRS Opbergruimte op de motortunnel voor-/achter- en rechterzijde naast de tunnel □ ETSB-FS Twee opbergboxen: op motortunnel voorzijde en geïntegreerd in motortunnel rechterzijde □ ETSB-R Opbergbox op motortunnel, tegen achterwand □ ETSB-RS Twee opbergboxen: op motortunnel tegen achterwand en geïntegreerd in motortunnel rechterzijde □ ETSB-S Opbergbox geïntegreerd in motortunnel, rechterzijde
<p>■ Standaard uitrusting □ Optionele uitrusting</p>	

Voor meer gedetailleerde informatie over cabine en aandrijflijn, aanbevolen de specificatie bladen.

Voor alle mogelijke opties en combinaties van opties raadpleeg uw Volvo Truck Dealer die een specificatie kan maken in het Volvo Sales Support systeem (VSS) die aan uw wensen voldoet.

De fabriek behoudt zich het recht voor om zonder voorafgaande mededelingen wijzigingen aan te brengen in constructie en uitvoering. De specificatie kan van land tot land verschillen.

MODELPROGRAMMA

FM 4x2T Luchtvering (D13) FM 42T 3A

- RUS-BAS** Opbergruimte tegen achterwand bovenzijde
RUS-BAS 154 liter, 300 mm hoog
 - RUS-HIG** Opbergruimte tegen achterwand bovenzijde, 245 liter (440 mm hoog)
 - REF-ICPK** Voorbereiding koelkast op motortunnel
 - REFR-RUS** Koelkast 28 liter tegen de achterwand gemonteerd met verdeelvakken.
 - MICRO-PK** De opbergruimte boven de passagiersstoel is voorbereid met vooraf aangebrachte elektrische kabels voor de installatie van een 24 volt-magnetronoven.
Kabels voor de voedings- en aardverbindingen zijn inbegrepen.
 - BOTH-D** Flessenhouder in de middenconsole van het dashboard
 - COFMA-PK** Voorbereiding voor koffiezetapparaat
 - **INLI-BAS** Standaard witte interieurverlichting, de verlichting wordt langzaam in- en uitgeschakeld.
 - INLI-NL** Witte interieurverlichting met rode nachtverlichting, de verlichting wordt langzaam in- en uitgeschakeld
 - INLI-NLD** Witte interieurverlichting met rode nachtverlichting, de verlichting wordt langzaam in- en uitgeschakeld. Daarnaast kan met de dimmer de lichtsterkte worden geregeld.
 - ARL-FLEX** Twee flexibele leeslampen
 - **RH-EE** Dakraam van getint glas/nooduitgang
 - RH-ER** Dakluis, versterkt staal, elektrisch bediend
 - RH-ETR** Elektrisch bediend dakluis van getint glas. Kan traploos tot 50 mm worden geopend. De bedieningsschakelaar bevindt zich in de opbergruimte boven de voorruit.
 - RH-MTR** Handmatig bediend dakluis van getint glas. Kan 50 mm worden geopend aan de achterzijde van het luis.
 - **GLAS-TIN** Getint glas
 - SWIND-BS** Extra zijruit aan beide zijden
 - SWIND-PS** Extra zijruit aan bijrijderszijde (FM-SLP)
 - AWIND-RF** Een extra ruit in de achterwand van de cabine geeft een beter zicht op de ruimte achter de truck.
 - VANMIR** Scheerspiegel in opbergruimte bovenzijde
 - AS-FUS** Extra legplank in bovenste opbergruimte. Een legplank als een magnetron in een opbergruimte is gemonteerd.
 - INFOT-PK** Montagevoorbereiding voor een flatscreen
- cabine exterieur**
- EXTL-BA2** Bumper, instapbak, handgrepen, spiegels en zonneklep in cabinekleur
 - **EXTL-BAS** Aluminium inserts in instaptreden
Basis exterieur afwerking: grijze, grille, instap, bumper, bumperspoiler, spiegelbehuizing en zonneklep.
 - **DGLAS-H** Gehard glas in portier
 - DGLAS-L** Gelamineerd veiligheidsglas in portier
 - **BUMP-B** Kunststof voorbumper
 - BUMP-B2** Stalen voorbumper
 - BUMP-SP** Voorbumper met spoiler.
 - GUARD-EH** Heavy Duty beschermingsplaat voor het motoroliecarter
 - **BUGNET** Insectenvanger achter de grille
 - CTILTP-E** Hydraulische cabinelift, elektrisch
 - **CTILTP-M** Hydraulische cabinelift, handbediend
 - FCABS-A** Cabinevering voorzijde, luchtgeveerd
 - **FCABS-M** Cabinevering voorzijde, mechanisch
 - RCABS-A** Cabinevering achterzijde, luchtgeveerd
 - **RCABS-M** Cabinevering achterzijde, mechanisch
- Standaard uitrusting
 - Optionele uitrusting

Voor meer gedetailleerde informatie over cabine en aandrijflijn, aanbevolen de specificatie bladen.

Voor alle mogelijke opties en combinaties van opties raadpleeg uw Volvo Truck Dealer die een specificatie kan maken in het Volvo Sales Support systeem (VSS) die aan uw wensen voldoet.

De fabriek behoudt zich het recht voor om zonder voorafgaande mededelingen wijzigingen aan te brengen in constructie en uitvoering. De specificatie kan van land tot land verschillen.

MODELPROGRAMMA

FM 4x2T Luchtvering (D13) FM 42T 3A

- ACCBBR-AP** Dakbeugel, voorzijde, midden en achterzijde cabine
 - ACCBBR-F** Dakbeugel voorzijde cabine
 - ACCBBR-FM** Dakbeugel voorzijde en midden van cabine
 - ACCBBR-FR** Dakbeugel voor- en achterzijde cabine
 - ACCBBR-M** Dakbeugel midden van cabine
 - ACCBBR-R** Dakbeugel achterzijde cabine
 - ACCBBR-RM** Dakbeugel midden en achterzijde cabine
 - RFCAR-BC** Spatschermhouder achter de cabine.
 - LADDER** Aluminium ladder aan de achterzijde cabine
 - REFS-TW** Reflecterende witte zijmarkering voor de cabine (los bijgeleverd)
 - REFS-TY** Reflecterende gele zijmarkering voor de cabine (los bijgeleverd)
- opbouw**
- 5WM-ASL** Schuifframe met ISO-L schotelmontage (4 mm L-profiel). Het schuifmechanisme wordt pneumatisch ontgrendeld met een schakelaar in de cabine en is in stappen te verstellen over een lengte van 610 mm (Jost 12 stappen) of 487 mm (Fontaine 13 stappen). Merk van het frame is afhankelijk van de gekozen koppelschotel
 - 5WM-ASM** Schuifframe met ISO-M schotelmontage (50 mm L-profiel). Het schuifmechanisme wordt pneumatisch ontgrendeld met een schakelaar in de cabine en is in stappen te verstellen over een lengte van 610 mm (Jost 12 stappen) of 487 mm (Fontaine 13 stappen). Merk van het frame is afhankelijk van de gekozen koppelschotel
 - 5WM-DH** Hulpframe voor schotel met tweevoudige hoogte
 - 5WM-ISOL** Hulpframe Low-profiel(ISO-L)
 - 5WM-ISOM** Hulpframe Medium-profiel(ISO-M)
 - 5WM-LPRO** Lichtgewicht en laag hulpframe, type Volvo LPRO
 - 5WM-MASL** Schuifframe met ISO-L schotelmontage (4 mm L-profiel). Het schuifmechanisme wordt handmatig ontgrendeld en is in stappen te verstellen over een lengte van 610 mm (Jost 12 stappen) of 487 mm (Fontaine 13 stappen). Merk van het frame is afhankelijk van de gekozen koppelschotel
 - 5WM-MASM** Schuifframe met ISO-M schotelmontage (50 mm L-profiel). Het schuifmechanisme wordt handmatig ontgrendeld en is in stappen te verstellen over een lengte van 610 mm (Jost 12 stappen) of 487 mm (Fontaine 13 stappen). Merk van het frame is afhankelijk van de gekozen koppelschotel
 - 5WH140** Koppelschotelhoogte 140 mm
 - 5WH150** Koppelschotelhoogte 150 mm
 - 5WH160** Koppelschotelhoogte 160 mm
 - 5WH175** Koppelschotelhoogte 175 mm
 - 5WH17D37** Dubbele schotelhoogte; laagste positie 167mm, hoogste positie 367mm
 - 5WH185** Koppelschotelhoogte 185 mm
 - 5WH195** Koppelschotelhoogte 195 mm
 - 5WH200** Koppelschotelhoogte 200 mm
 - 5WH205** Koppelschotelhoogte 205mm
 - 5WH210** Koppelschotelhoogte 210 mm
 - 5WH220** Koppelschotelhoogte 220 mm
 - 5WH230** Koppelschotelhoogte 230 mm
 - 5WT-FO14** Fontaine 150SP (plaatstaal) koppelschotel
 - 5WT-FO15** Fontaine 150SF pneumatische gietstalen schuifschotel
 - 5WT-JO10** Jost JSK 36 gietstalen koppelschotel
 - 5WT-JO8** Jost JSK 37 gietstalen koppelschotel
 - 5WT-JO9** Jost JSK 42 gietstalen koppelschotel
 - 5WT-SH** SAF-Holland+GF SK-S 36.20 gietstalen koppelschotel
 - 5WLM-B** Basis onderhoudsniveau smering koppelschotel, stalen topplaat
 - 5WLM-L** Laag onderhoudsniveau smering koppelschotel, teflon topplaat
 - 5WL-S1** Smering van koppelschotel, topplaat en vergrendelmechanisme
 - 5WL-S2** Smering van koppelschotel, vergrendelmechanisme
 - TCIND** Trailer connectie indicator
 - RDECK** RVS loopplaat over het chassis
 - RDECK-M** Twee RVS loopplaten over het chassis
 - SRWL-PK** Voorbereiding voor chassis gemonteerde werkklampen aan zij- en achterkant met 3-standenschakelaar, max 280W
Er mogen maximaal 2 wettelijk goedgekeurde achteruitrijdlampen (ECE-R23) automatisch worden ingeschakeld wanneer het dimlicht wordt gevoerd. Er dient hiervoor een aanvullende schakeling met het dimlicht te worden gemaakt.
 - SWL-2RW** Twee witte LED werkklampen (900L, 6000K) links en rechts achteraan op het chassis gemonteerd met 2-standenschakelaar
 - SWL-PK** Voorbereiding voor werkklampen aan zijkant met 2-standenschakelaar, max. 280W
 - WL-TA1W** Witte LED werkklamp (900 Lumen 6000K), op beugel achter de cabine
 - WLC-H2A** Twee LED werkklampen (oranje lens 900 Lumen, 6000K) hoog gemonteerd achter de cabine (inclusief schakelaar).
 - WLC-H2W** Twee LED werkklampen (witte lens 900 Lumen, 6000K) hoog gemonteerd achter de cabine (inclusief schakelaar).
 - WLC-PKH** Voorbereiding (kabels en schakelaar) voor hoog gemonteerde werkklampen op achterzijde van de cabine (inclusief doorvoer in achterzijde dak cabine)
 - WLC-PKL** Voorbereiding (kabels en schakelaar) voor laag gemonteerde werkklampen op achterzijde van de cabine (inclusief doorvoer in achterwand cabine)
 - WLC-PKLH** Voorbereiding (kabels en schakelaar) voor hoog en laag gemonteerde werkklampen op achterzijde van de cabine (inclusief doorvoer in achterwand dak cabine)
 - ECBB-BAS** Elektrische opbouweenheid zonder Body Builder Module
 - ECBB-HIG** Elektrische opbouweenheid en Body Builder Module. Voor maximaal vier PTO's, met geavanceerde voorzieningen voor de carrosseriebouwer. De module beschikt over 18 digitale aansluitingen (14x 24V + 4x massa)
 - ECBB-MED** Elektrische opbouweenheid en Body Builder Module. Voor maximaal vier PTO's, met geavanceerde voorzieningen voor de carrosseriebouwer. De module beschikt over 11 digitale aansluitingen (7x 24V + 4x massa)
 - BBCHAS1** Een 7-polige connector voor opbouw interface
 - BBCHAS3** Drie 7-polige connectoren voor opbouw interface
 - BEPR-T2** Elektrische voorbereiding Work Remote voor kipper functie
 - EXSTER** Voorbereiding voor besturing via externe afstandsbediening (via BBM)
 - TD-LED** LCM-regeleenheid met detectie voor LED-verlichting op trailers en aanhangers. Deze LCM is tevens geschikt voor normale verlichting.
 - AUXL-SPK** Voorbereiding voor sneeuwschuiver verlichting (bekabeling en schakelaar).
Vorbereitung für extra koplampen und knipperlichter.
 - TAILPRE2** Voorbereiding voor laadklep met afstandsbediening
 - TAILPREP** Voorbereiding voor laadklep met status via informatiedisplay
 - AESW2** Twee extra 2-standenschakelaars in het dashboard
 - AESW2PK** Twee extra 2-standenschakelaars in het dashboard en voorbereiding voor vier extra schakelaars
 - AUXSW-4** Bekabeling voor vier extra schakelaars
- afleverservices**
- TGW-4GWL** De Telematics Gateway maakt communicatie met de truck mogelijk. Voorbeelden hiervan zijn:
 - Volvo Connect (bijv. Brandstof en milieu, rijtijden chauffeur, positionering)
 - My Truck (smartphone-app die toezicht houdt op bepaalde functies in de truck en deze aanstuurt)
 Zie afzonderlijke informatiebladen voor meer informatie.
 - FMS-PK** Fleet Management System-interface
 - DRUT1** My Truck app: 1 jaar abonnement
 - DRUT2** My Truck app: 2 jaar abonnement
 - DRUT3** My Truck app: 3 jaar abonnement
 - DRUT4** My Truck app: 4 jaar abonnement
 - DRUT5** My Truck app: 5 jaar abonnement

Standaard uitrusting

Optionele uitrusting

Voor meer gedetailleerde informatie over cabine en aandrijflijn, aanbevolen de specificatie bladen.

Voor alle mogelijke opties en combinaties van opties raadpleeg uw Volvo Truck Dealer die een specificatie kan maken in het Volvo Sales Support systeem (VSS) die aan uw wensen voldoet.

De fabriek behoudt zich het recht voor om zonder voorafgaande mededelingen wijzigingen aan te brengen in constructie en uitvoering. De specificatie kan van land tot land verschillen.

MODELPROGRAMMA

FM 4x2T Luchtvering (D13) FM 42T 3A

Volvo Trucks. Driving Progress