

FM D11 4x2R Blattfederung FM 42R 1L

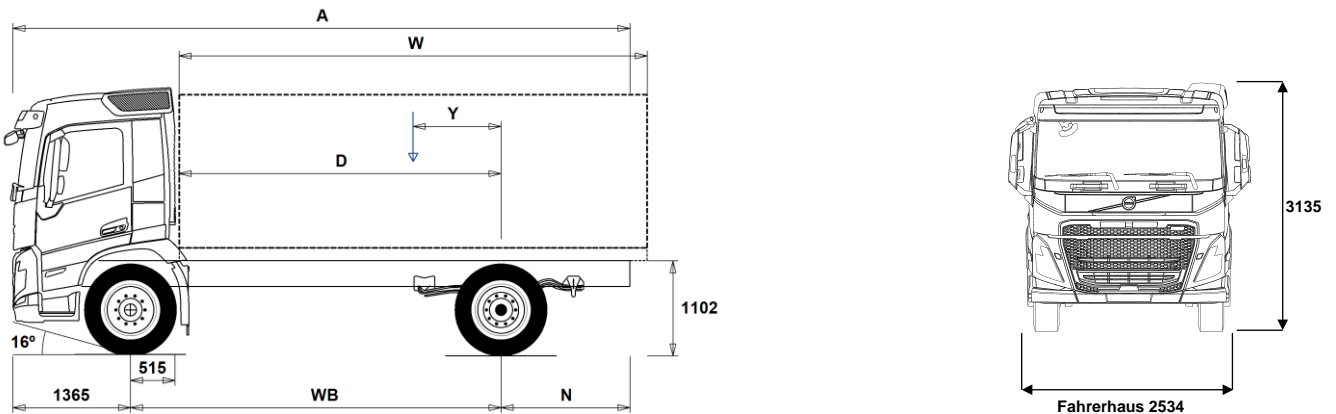

Maße [mm]

WB Radstand	3400	3700	4000	4300	4600	4900	5200	5600	6000
A Gesamtlänge	7160	7460	7760	8060	8360	8660	8960	9360	9760
D Hinterachse bis Vorderkante Aufbau	2835	3135	3435	3735	4035	4335	4635	5035	5435
N Hinterer Überhang (Min.)	1395	1395	1395	1395	1395	1395	1395	1395	1395
N Hinterer Überhang (Max.)	2395	2395	2395	2395	2395	2395	2395	2395	2395
Y Nutzlast-Schwerpunkt (Min.)	649	701	753	802	851	902	953	1018	1081
Y Nutzlast-Schwerpunkt (Max.)	822	889	957	1023	1088	1155	1222	1308	1393
W Aufbauhöhe (Min.)	4017	4482	4946	5416	5884	6351	6817	7444	8074
W Aufbauhöhe (Max.)	4363	4859	5355	5857	6358	6856	7354	8025	8699

Fahrgestellgewichte [kg]

Vorderachse	4235	4260	4275	4305	4330	4345	4360	4390	4415
Hinterachse	1985	1980	1985	2000	2015	2020	2025	2045	2060
Leergewicht	6220	6240	6260	6305	6345	6365	6385	6435	6475
Tragfähigkeit (inkl. Aufbau, Fahrer, Kraftstoff, etc.)	11780	11760	11740	11695	11655	11635	11615	11565	11525

Wendekreis [mm]

Spurkreis	12400	13400	14300	15200	16100	17000	17900	19200	20400
Wendekreis	13900	14800	15700	16600	17500	18500	19400	20600	21800

Gewichte [kg]

	Zulässig	Technisch
Gesamtgewicht	18000	20100
Gesamtzuggewicht	40000	44000
Vorderachse	7100	7100
Hinterachse	11500	13000

Wichtige Hinweise

Maße

Fahrerhaushöhe: +328 mm für CAB-HSLP, -262 mm für CAB-LDAY, -262 mm für CAB-LSLP, +16 mm für CAB-SLP.
 Vorderachse bis Hinterkante Fhs.: +431 mm für CAB-HSLP und CAB-SLP, -69 mm für CAB-LDAY, +425 mm für CAB-LSLP.
 D-Maß inklusive Freiraum vorne 50 mm und bei Fahrgestellen auch 100 mm Hilfsrahmen.
 Höhentoleranz ± 20 mm für Blatt- und ± 10 mm für Luftfederung.
 Alle Maße in unbeladenem Zustand, liftbare Achse(n) abgesenkt.
 Gewichtsangaben inklusive größter verfügbarer Rahmenlänge hinten (N Max.) für gewählten Radstand.

Gewichte und Maße mit folgenden Reifen:
 Reifen VA: 315/80R22.5
 Reifen AA: 315/80R22.5

Fahrgestellgewichte inklusive Öl, Wasser, AdBlue, 0 Liter Kraftstoff, ohne Fahrer. Leergewicht kann um $\pm 3\%$ variieren.

Die Wendekreise wurden berechnet (theoretisch).

Zulässige Gewichte können in verschiedenen Ländern unterschiedlich sein.

Für detailliertere Gewichtsinformationen, inklusive Gewichte für Sonderausstattungen, wenden Sie sich bitte an Ihren Volvo Verkaufsberater.

Verwenden Sie diese Skizze bitte NICHT für Aufbauberechnungen. Fahrgestellzeichnung FM42R1L ist über Volvo Bodybuilder Instructions verfügbar.

DATENBLÄTTER

FM D11 4x2R Blattfederung FM 42R 1L

EINSATZ

- RC-ROUGH** für gemischten Einsatz
- RC-SMOOT** für gute Strassen
- TIPP-PRE** Vorbereitung für Kipperaufbau
- UNIFORM** Pritschenfahrgestell ohne Vorbereitungen

HAUPTKOMPONENTEN

- RAD-L90** Hinterachsaufhängung Parabelfeder, 90 mm breit.
- CDCOPREP** Tagesfahrerhaus mit Rückwand ausschnitt => Freitext CA TSSC kontaktieren
- FM-CREW** FM Mannschaftsfahrerhaus, CA benötigt (SE kontaktieren)
- FM-DAY5** Tagesfahrerhaus, FM
- FM-HSLP5** Globetrotter-Fahrerhaus, FM
- FM-LDAY5** Tagesfahrerhaus mit abgesenktem Dach, FM
- FM-LSLP5** Langes Fahrerhaus mit abgesenktem Dach, FM
- FM-SLP5** Langes Sicherheitsfahrerhaus, FM
- EU6SCR** Euro 6 Technologie SCR + DPF + EGR
- D11K330** Motor 11 l 330 PS/243 KW bei 1600-1900 U/min
1600 Nm bei 950-1400 U/min
- D11K380** Motor 11 l 380 PS / 1800 Nm
- D11K430** Motor 11 l 430 PS / 2050 Nm
- D11K460** Motor 11 l 460 PS / 2200 Nm
- DIESEL** Diesel EN590
- EBR-EPG** Motorbremse Abgasdruckregler
- EBR-EPGC** Motorbremse Abgasdruckregler für I-Shift
- EBR-VEB** VOLVO Kompressionsbremse VEB
- AT2412F** Getriebe I-Shift AT2412F, 12-Gang I-Shift (4 Retourgänge)
Gesamtzuggewicht max 44 t
- AT2612F** Schaltgetriebe I-Shift, AT2612F, 12-Gang (4 Retourgänge)
- PT2106** Powertronic-Getriebe PT2106 6-Gang (Vollautomat)
- RSH1370F** Antriebsachse RSH1370F. Einzelachse mit Nabenvorgelege und Differentialsperre.
- RSS1344C** Antriebsachse RSS1344C, Gesamtzuggewicht (techn.) max 44 t. Differentialsperre.
- RSS1344E** Antriebsachse RSS1344E, Gesamtzuggew. (techn.) max 44 t.
- RSS1352A** Antriebsachse RSS1352A, Gesamtzuggew. (techn.) max 52 t.
- RSS1370A** Antriebsachse RSS1370A, Gesamtzuggew. (techn.) max 70 t.
- RSS1370B** Antriebsachse RSS1370B, Gesamtzuggew. (techn.) max 70 t.

AUSRÜSTUNGSPAKETE

- FUELPACK** Kraftstoffeffizienzpaket
- DRIVE5** Fahrerpaket Driver Comfort
- DRIVE5+** Fahrerpaket Driver Comfort+
- DRIVE5++** Fahrerpaket Driver Comfort++
- 1LIVINFM** Wohnpaket, 1 Komfortbett
- 2LIVINFM** Wohnpaket, 2 Komfortbetten
- INFODF** Info- und Mediapaket mit Dynafleet
- INFONDF** Info- und Mediapaket mit Navigation und Dynafleet
- VISI5** Driver Visibility
- VISI5+** Driver Visibility+
- SAFE-VE** Sicherheitspaket Active Safety
- SAFE-VE+** Sicherheitspaket Active Safety+
- OFFROADD** Baustellenpaket für Tagesfahrerhaus
- OFFROADS** Baustellenpaket für langes Fahrerhaus
- CHASPAC** Aufbaupaket Fahrgestell

FAHRGESTELL

- FST-PAR** Parabelfederung vorne
- FST-PAR3** Parabelfeder vorne verstärkt
- FAL10.0** Vorderachslast (technisch) max 10,0 t
- FAL7.1** Vorderachslast (technisch) max 7,1 t
- FAL7.5** Vorderachslast (technisch) max 7,5 t
- FAL8.0** Vorderachslast (technisch) max 8,0 t
- FAL8.5** Vorderachslast (technisch) max 8,5 t

- FAL9.0** Vorderachslast (technisch) max 9,0 t
- FSTAB** Stabilisator vorne, Steifigkeit Standard
- FSTAB2** Stabilisator vorne, erhöhte Steifigkeit
- FSTAB3** Stabilisator vorne, hohe Steifigkeit
- RAL13** Hinterachslast (technisch) max. 13 t
- RSTAB1** Stabilisator hinten normal
- ACTST-TO** Volvo Dynamic Steering aktive, elektronisch geregelte Lenkkraftunterstützung
- ASFE-BAS** Aktive Lenkung Ausführung Basis
- ASFE-OG** Aktive Lenkung Ausführung Stabilitätsassistent
- ASFE-PO** Aktive Lenkung Ausführung Stabilitätsassistent und Individuelle Einstellungen
- ASFE-PS** Aktive Lenkung Ausführung Individuelle Einstellungen
- PSP-FIX** Servolenkungspumpe mit fester Verdrängung
- PSP-VAR** Servolenkungspumpe mit variabler Verdrängung
- EBS-MED** EBS, Elektronisches Bremssystem, Medium-Paket
- AUXPARK** zusätzliche Federspeicher
- RST-PAR1** Parabelfederung hinten
- RST-PAR5** Parabelfedern hinten, progressive Federkennlinie
- FST7070** Rahmenstärke 7,0 mm
- FST8080** Rahmenstärke 8,0 mm
- FIL-EEEB** Innenrahmen vom Hinterkante Motor bis hinter die Achsaufhängung
- FIL-EEEF** Innenrahmen vom Hinterkante Motor bis Rahmenende
- FIL-TXEB** Innenrahmen vom Getriebequerträger bis hinter der Achsaufhängung
- FIL-TXEF** Innenrahmen vom Getriebequerträger bis Rahmenende
- BBOX-L** Batteriekasten links
- 2BAT210B** 2 Gel Batterien 24V/210 Ah
- 2BAT210C** 2 AGM Batterien, 24V/210 Ah
- BATTAMP** Batterie Ampere- und Spannungsanzeige
- BATTIND** Batterie Ampere-, Spannungs- und Statusanzeige mit Warnungen
- ADR1** ADR-Ausrüstung mit 1 Trennschalter im Fahrerhaus
- ADR2** ADR-Ausrüstung mit 2 Trennschalter 1 Schalter im Fahrerhaus
- MSWI-A** Hauptschalter, ADR
- MSWI-C** Hauptschalter am Fahrgestell
- MSWI-R** Hauptschalter mit Fernbedienung
- R330A71** 330 l Aluminiumtank rechts, D-form, 710 mm hoch, 830 mm lang
Min Volumen 255l
Max Volumen 885l
- UL-FUEL** ohne Tank links
Min Volumen 160l
Max Volumen 730l
- ADTP-L** AdBlue Tankposition links
- ADTP-R** AdBlue Tankposition rechts
- ADB048** AdBlue Tank, nutzbares Volumen 48 Liter
- ADB064** AdBlue Tank, nutzbares Volumen 64 Liter
- ADB068** AdBlue Tank, nutzbares Volumen 68 Liter
- ADB090** AdBlue Tank, nutzbares Volumen 90 Liter
- ADB100** AdBlue Tank, nutzbares Volumen 100 Liter
- ADTC-BF** AdBlue-Tank Abdeckung glänzend
- FCAP-L** Tankverschluss abschliessbar
- FUFF-AS** Tankstutzen mit Überlaufschutz
- FUFF-ATS** Tankstutzen mit Überlauf- und Diebstahlschutz
- ESH-LEFT** Auspufftopf horizontal, Austritt links
- ESH-REAR** Auspuffrichtung nach hinten
- ESH-RIGH** Auspuffrichtung rechts
- ESH-VERT** Auspuff vertikal, nur Rohr
- EXST-SSP** Auspuffendrohr rostfreier Stahl poliert

- Serienausstattung
- Sonderausstattung

Detailliertere Information zur Ausrüstung von Fahrerhaus und Antriebsstrang werden in separaten Datenblättern angeboten.

Weitere Optionen und Kombinationen nennt Ihnen Ihr Volvo Verkaufsberater.

Der Hersteller behält sich vor, technische oder Designänderungen ohne Vorankündigung vorzunehmen. Die Spezifikation kann landesabhängig unterschiedlich sein.

DATENBLÄTTER

FM D11 4x2R Blattfederung FM 42R 1L

- EXST-ST** Auspuffrohr Stahl
 - HS-NAR** Hitzeschild schmal
 - WHC-FIX1** Ein Unterlegkeil, nicht faltbar
 - WHC-FIX2** Zwei Unterlegkeile, nicht faltbar
 - WHC-FOL1** Ein Unterlegkeil, faltbar
 - WHC-FOL2** Zwei Unterlegkeile, faltbar
 - WHCP-F** Unterlegkeil(e) Position vorne
 - WHCP-M** Unterlegkeil(e) Position mitte
 - WHCP-R** Unterlegkeil(e) Position hinten
 - WHCP-T** Unterlegkeil(e), Transportmontage
 - TB-L80** Werkzeugkasten links, L=800 mm, Kapazität 250 L/130 kg
 - TB-R80** Werkzeugkasten rechts, L=800 mm, Kapazität 250 L/130 kg
 - SUP-BAS** Seitlicher Unterfahrschutz, Ausklapp- und abnehmbar
 - CHAIN-S** Schneeketten
 - HOOK-SC** Aufhängungshaken für Schneeketten
 - TOWF-NO1** Ein Abschleppmaul vorne
 - TOWF-NO2** Abschleppmaul vorne, linke u. rechte Seite
 - TOWMBRH** Anhängertraverse zentral montiert
 - TOWMBRL1** Anhängertraverse tief montiert
 - TOWMBRM** Anhängertraverse halb unten montiert
 - RFEC-L** Rahmenende unten abgeschrägt
 - RFEC-S** Rahmenende gerade
 - RFEC-U** Rahmenende oben abgeschrägt
 - C-RI4040** Anhängerkupplung Ringfeder RF4040A (40 mm)
 - C-RI4045** Anhängerkuppl. Ringfeder Komfortkupplung RF4045A (40 mm)
 - C-RI5055** Anhängerkupplung Ringfeder 5055 (50 mm)
 - C-RO400G** Anhängerkupplung, Rockinger 400 G 150
 - C-RO50** Anhängerkupplung, Rockinger 50 für 50 mm Zugösen
 - C-VBG750** Anhängerkupplung VGB750
 - C-VBG850** Anhängerkupplung VBG850
 - TOWR-ONE** 1 Abschleppmaul hinten
 - TREL-PK** Elektrische Vorbereitung für Anhängeranschluss
 - TREL15** 15-polige Anhängersteckdose gem. AD
 - TREL7-7** Steckdose Anhängerbremse 2x7 Pole
 - TBC-DUO** Aufleger/Anhängerbremsanschluss Typ DUOMATIC
 - TBC-EC** Anhänger/Aufliegeranschlüsse für Bremsanlage EU Norm.
 - TRBR-STA** Stationäre Anhängerbremse aktiv bis max. 7 km/h
 - TRB-STRE** Elektronische Impuls-Streckbremse bis 40 km/h aktiv
 - RUP-FOLD** Unterfahrschutz hinten, Aluminium, klappbar
 - RFEND-T** Überführungskotflügel
 - RFH-BAS** Montagehöhe Kotflügel hinten - Standard
 - RFH-HIG** Montagehöhe Kotflügel hinten - hoch
 - RFH-LOW** Montagehöhe Kotflügel hinten - niedrig
 - ATANK-AL** Luftkessel Aluminium
 - ATANK-ST** Luftkessel Stahl
 - TL-LED** LED-Rückleuchten
 - BLIGHT-E** Bremslicht mit Notbremsanzeige
 - FRACLOS** Rahmenabdeckung am hinteren Rahmenende (scharfe Kanten geschützt)
- ### RÄDER UND REIFEN
- RT-AL** Alufelgen gebürstet, Standardlöcher, lange Radbolzen, standard Radmuttern
 - RT-ALDP** Alufelgen Dura Bright, Standardlöcher lange Radbolzen, Standard Radmuttern
 - RT-ALDPPD** Alufelgen Dura Bright, Volvo-Alcoa, Standard Radbolzen, spezielle Radmuttern
 - RT-ALDU** Alufelgen gebürstet, Volvo-Alcoa, Standard Radbolzen, spezielle Radmuttern
 - RT-STEEL** Stahlfelgen

■ Serienausstattung

Sonderausstattung

Detailliertere Information zur Ausrüstung von Fahrerhaus und Antriebsstrang werden in separaten Datenblättern angeboten.

Weitere Optionen und Kombinationen nennt Ihnen Ihr Volvo Verkaufsberater.

Der Hersteller behält sich vor, technische oder Designänderungen ohne Vorankündigung vorzunehmen. Die Spezifikation kann landesabhängig unterschiedlich sein.

DATENBLÄTTER

FM D11 4x2R Blattfederung FM 42R 1L

- PTER1400** Nebenantrieb PTER1400 hinten am Motor mit Flansch SAE1400,
- HPE-F101** Hydraulikpumpe Parker F1-101 hinten am Motor. Drehrichtung nach links.
- HPE-F41** Hydraulikpumpe Parker F1-41 hinten am Motor. Drehrichtung nach links.
- HPE-F51** Hydraulikpumpe Parker F1-51 hinten am Motor. Drehrichtung nach links.
- HPE-F61** Hydraulikpumpe Parker F1-61 hinten am Motor. Drehrichtung nach links.
- HPE-F81** Hydraulikpumpe Parker F1-81 hinten am Motor. Drehrichtung nach links.
- HPE-T53** Hydraulikpumpe Parker F2-53/53 hinten am Motor. Drehrichtung nach links.
- HPE-T70** Hydraulikpumpe Parker F2-70/35 hinten am Motor. Drehrichtung nach links.
- HPE-V45** Die HPE-V45-Pumpe (VP1-45) ist eine am Motor befestigte Einkreis-Hydraulikpumpe mit variabler Verdrängung und einem Volumenstrom von maximal 99 l/min.
- HPE-V75** Die HPE-V75-Pumpe (VP1-75) ist eine am Motor befestigte Einkreis-Hydraulikpumpe mit variabler Verdrängung und einem Volumenstrom von maximal 128 l/min.
- PTPT-D** Nebenantrieb PTPT-D für Powertronic-Getriebe, für direkt angeflanschte Pumpe.
- PTPT-F** Nebenantrieb PTPT-F für Powertronic-Getriebe, mit Flansch.
- PTR-D** Nebenantrieb PTR-D zum Anflanschen einer Hydraulikpumpe (nicht für Verstellpumpe geeignet)
- PTR-DH** Nebenantrieb PTR-DH zum Anflanschen einer Hydraulikpumpe
- PTR-DM** Nebenantrieb PTR-DM zum Anflanschen einer Hydraulikpumpe
- PTR-F** Nebenantrieb PTR-F mit 1 Flansch nach SAE1400.
- PTR-FH** Nebenantrieb PTR-FH mit 1 Flansch nach SAE1300.
- PTR-FL** Nebenantrieb PTR-FL mit 1 Flansch nach SAE1300.
- PTRD-D** Nebenantrieb doppelt, PTRD-D, für bis 2 Pumpen (ausssen, nach DIN5462/ISO7653)
- PTRD-D1** Nebenantrieb doppelt PTRD-D1 doppelt für 1 Pumpe nach vorne und 1 Flansch nach hinten.
- PTRD-D2** Nebenantrieb doppelt PTRD-D2 doppelt für 1 Pumpe nach vorne und 2 Flansche nach hinten.
- PTRD-F** Nebenantrieb PTRD-F, doppelt, mit 1 Flansch (SAE 1400) aussen, nach hinten.
- HPG-F101** Parker F1-101 F1 Plus, Pumpe angeflanscht, für NA hinten am Getriebe
- HPG-F41** Parker F1-41, F1 Plus, Pumpe angeflanscht, für NA hinten am Getriebe
- HPG-F51** Parker F1-51, F1 Plus, Pumpe angeflanscht, für NA hinten am Getriebe
- HPG-F61** Parker F1-61, F1 Plus, Pumpe angeflanscht, für NA hinten am Getriebe
- HPG-F81** Parker F1-81, F1 Plus, Pumpe angeflanscht, für NA hinten am Getriebe
- STWPOS-L** Lenkslenkung
- STWPOS-R** Rechtslenkung
- STWM-LE** Lederlenkrad
- STGW-AD2** Lenkradverstellung Standard mit zusätzl. Neigungsfunktion
- STGW-ADJ** Lenkradverstellung Standard
- AIRBAG** Fahrer-Airbag im Lenkrad
- DRC-AMI** DPF Regeneration Steuerung - Automatisch / manueller Start und Sperrung der Regeneration
- DRC-AUTO** DPF Regeneration Vollautomatisch (beim Fahren)
- 1DAYDIG2** Digitaler Tachograph DTCO4.0, 2.Generation
- ARSL** Zusätzlicher Geschwindigkeitsbegrenzer (Schalter im Armaturenbrett)
- SPEED-DU** Geschwindigkeitsbegrenzer, 2 Geschwindigkeiten für Kehrichtfahrzeug Hecklader
- ESP-BAS1** Elektronisches Stabilitätsprogramm, Standard
- ESPC-RO** ESP Funktionsschalter On- Reduziert - Off
- HWSS-ACB** Abstandsregeltempomat (ACC) mit Kollisionswarnung und Notbremsassistent
- HWSS-FCB** Kollisionswarner mit Notbremsassistent
- LSS-DW** Spurhalteassistent mit Warnfunktion und Verkehrsschild Erkennung
- LCS** Spurwechselsassistent
- DAS-W** Fahrerwarnsystem; warnt bei auftretender Müdigkeit
- RSSENS-W** Scheibenwischer mit Regensensor
- CU-ECC** Klimaanlage mit automatischer Temperaturregelung
- CU-ECC2** Klimaanlage mit automatischer Temperaturregelung, Sonnensensor, Nebelsensor, Luftqualitätssensor und Aktivkohlefilter
- IMMOBIL** Wegfahrsperrung
- ALARM-E** Volvo Alarmanlage für Fahrerhaus und Aufbau (1 Sensor)
- ALCOLOCK** Alcolock
- BUPMON** Rückfahrkamera, lose mitgeliefert, beheizte Linse und autom. Linsenschutz, inkl. Anschlusskabel
- PHONE-PK** Vorbereitung für Telefon
- ISUNS-BS** Seitliche Sonnenblende, beidseitig
- ISUNS-DS** Seitliche Sonnenblende, Fahrerseite
- ISUNF-B** Sonnenblende innen, Basic
- ISUNF-MD** Sonnenblende innen mit Spiegel auf Fahrerseite
- ISUNF-RE** Sonnenblende innen mit Sonnenrollo elektrisch
- ISUNF-RM** Sonnenblende innen mit Sonnenrollo manuell
- ADFS** Extra DIN-Schacht, Frontablage
- RTOLL-PK** Vorbereitung für OBU (Mautgerät, Toll Collect)
- REMC-MF** Drahtlose Fernbedienung, multifunktional
- WARNVEST** Warnweste
- AIDKIT** Erste-Hilfe-Kit
- WARNLAMP** Tragbare Warn- und Arbeitslampe
- LAMP-IN** Inspektionslampe mit 10 m Kabel
- BULBKIT** Ersatzbirnen und Sicherungen
- WRITEPAD** Schreibplatte
- DST-CF5** Komfortsitz Fahrer, luftgefedert, beheizt, Gurt im Sitz
- DST-CF6** Komfortsitz, Fahrer, luftgefedert, beheizt, belüftet, Gurt im Sitz
- SBD-RED** Sicherheitsgurt, rot
- SBPRE-DS** Gurtstraffer, Fahrer
- PST-CF5** Beifahrersitz Komfortausführung, luftgefedert, beheizt, Sicherheitsgurt im Sitz integriert
- PST-STD2** Beifahrersitz Standard, verstellbar, ungefedert
- SBPRE-PS** Gurtstraffer, Beifahrer
- ARMRE-BB** Jeweils zwei Armlehnen am Fahrer- und Beifahrersitz
- ARMRE-DB** Zwei Armlehnen am Fahrersitz
- ARMRE-PB** Zwei Armlehnen am Beifahrersitz
- ARU-BAS** Armlehne/n mit Vinyl bezogen
- ARU-LEA** Armlehne/n mit Leder bezogen
- FMAT-RUB** Zwei Gummifussmatten
- FMAT-TX2** Fussmatten, zwei Textil und zwei Gummi
- LBK70** Bett unten, 700 mm, fest
- MATL-FI** Ein-Zonen-Matratze, Bett unten, fest
- MATL-SF** Drei-Zonen-Matratze, Bett unten, mittelfest
- OLMAT-BA** Matratzenauflage Basic (20 mm)
- OLMAT-PR** Matratzenauflage Premium (30 mm)
- TBK60F** Oberes Bett, 600 mm, klappbar
- TBK70F** Oberes Bett, 700 mm, klappbar

■ Serienausstattung

□ Sonderausstattung

Detailliertere Information zur Ausrüstung von Fahrerhaus und Antriebsstrang werden in separaten Datenblättern angeboten.

Weitere Optionen und Kombinationen nennt Ihnen Ihr Volvo Verkaufsberater.

Der Hersteller behält sich vor, technische oder Designänderungen ohne Vorankündigung vorzunehmen. Die Spezifikation kann landesabhängig unterschiedlich sein.

DATENBLÄTTER

FM D11 4x2R Blattfederung FM 42R 1L

- PH-CAB2** Standheizung Fahrerhaus, 2 kW
 - PH-ENGCA** Standheizung Fahrerhaus und Motor
 - PH-SS** Restwärmeheizung
 - SLCP-BAS** Bedientableau im Schlafabteil Basisausführung
 - ETSB-F** Aufbewahrungsbox am Motortunnel vorne
 - ETSB-FR** Aufbewahrungsbox am Motortunnel, vorne und hinten
 - ETSB-FRS** Aufbewahrungsbox am Motortunnel, vorne, hinten und seitlich
 - ETSB-FS** Aufbewahrungsbox am Motortunnel, vorne und seitlich
 - ETSB-R** Aufbewahrungsbox am Motortunnel hinten
 - ETSB-RS** Aufbewahrungsbox am Motortunnel, hinten und seitlich
 - ETSB-S** Aufbewahrungsbox am Motortunnel seitlich
 - RUS-BAS** Aufbewahrungsfächer hinten/oben, Basic
 - RUS-HIG** Aufbewahrungsfächer hinten/oben, HIGH
 - REF-ICPK** Vorbereitung für Kühlbox im Fahrerhaus
 - REFR-RUS** Kühlschranks im Fach hinten/oben
 - MICRO-PK** Vorbereitung für Mikrowelle
 - BOTH-D** Flaschenhalter bei Fahrersitz
 - COFMA-PK** Vorbereitung für Kaffeemaschine
 - INLI-BAS** Innenbeleuchtung Standard
 - INLI-NL** Innenbeleuchtung, extra Nachtbeleuchtung Rot
 - INLI-NLD** Innenbeleuchtung mit Dimmerfunktion und Nachtbeleuchtung Rot
 - ARL-FLEX** Zwei flexible Leselampen
 - RH-ER** Dachluke verstärkt, elektrisch bedienbar, Metall
 - RH-ETR** Glasdachluke/Skywindow, elektrisch bedienbar, getöntes Glas, Notausstieg (50 x 70 cm)
 - RH-MTR** Glasdachluke/Skywindow, manuell bedienbar, getöntes Glas, Notausstieg (50 x 70 cm)
 - GLAS-TIN** Scheiben getönt
 - SWIND-BS** Zusätzliche Seitenfenster, beidseitig
 - SWIND-PS** Zusätzl. Seitenfenster Beifahrerseite
 - AWIND-RF** Fenster in Fahrerhausrückwand
 - VANMIR** Makeupspiegel
 - AS-FUS** Zwei extra Facheinlagen in Ablagefächer vorne (mit Mikrowelle nur ein Stk.)
 - INFOT-PK** Vorbereitung für Flachbildfernseher (DVB-T in der Schweiz nicht unterstützt)
- ## FAHRERHAUS-EXTERIEUR
- EXTL-BA2** Fahrerhauslackierung, BASIC, Level 2
 - EXTL-BAS** Fahrerhauslackierung, BASIC
 - DGLAS-H** Fahrerhaustüren mit Sicherheitsglas
 - DGLAS-L** Fahrerhaustüren mit Verbund-Sicherheitsglas
 - LOCK-REM** Zentralverriegelung mit Fernbedienung
 - BUMP-B** Stossstange, Kunststoff
 - BUMP-B2** Stossstange, Stahl
 - BUMP-SP** Stossstange mit Spoiler
 - GUARD-EH** Ölwannenschutz verstärkt; (hält bis zu 50 % der Vorderachslast stand)
 - BUGNET** Insektenschutznetz vor dem Kühler
 - CTILT-P-E** Elektrohydraulische Kippvorrichtung für das Fahrerhaus.
 - CTILT-P-M** Manuelle Kippvorrichtung für das Fahrerhaus
 - FCABS-A** Fahrerhausfederung vorne Luft
 - FCABS-M** Fahrerhausfederung vorne mechanisch
 - RCABS-A** Fahrerhausfederung hinten Luft
 - RCABS-M** Fahrerhausfederung hinten mechanisch
 - MIRCFPCS** Rückspiegel, beheizt und elektrisch verstellbar mit Weitwinkelspiegel beidseitig und Nahbereichsspiegel auf der Beifahrerseite. Zusätzlich Nahbereichskamera auf der Beifahrerseite zur Totwinkelüberwachung
- MIRCOMF** Komfortspiegel
 - Haupt- und Weitwinkelspiegel beidseitig elektrisch verstellbar und beheizt
 - Rampenspiegel auf Beifahrerseite
 - AMIR-F20** Frontspiegel
 - SUNV-H** Sonnenblende aussen
 - AD-ROOF** Dachspoiler
 - AD-SIDES** Fahrerhaus-Seitenspoiler kurze Ausführung
 - HL-BASIC** Halogenscheinwerfer für Abblendlicht u. Fernlicht
 - HL-CLEAN** Scheinwerfer-Reinigungsanlage
 - HLP-ST** Scheinwerferschutz, Stahl
 - HL-ADJ** Scheinwerfereinstellung manuell
 - DRL-LED** Tagfahrlicht, LED-Leuchten
 - DRIVL2** 2 LED-Zusatz-Fernscheinwerfer
 - UDRIVL** ohne Zusatzscheinwerfer
 - FOGL-WC** 2 LED-Nebelscheinwerfer
 - CL-STAT** Abbieglicht LED statisch
 - ASL-RF2** Zwei Fernscheinwerfer im Fahrerhausdach
 - BEACOA2F** Zwei rotierende orange Rundumkennl., FH-Dach vorne
 - BEACOA2R** Zwei rotierende orange Rundumkennl., FH-Dach hinten
 - BEACON-P** Verkabelung für Rundumkennleuchte
 - BEACONA4** Vier orange Rundumkennleuchten (2 vorne / 2 hinten)
 - CABPT-R1** 1 Durchlass für Fahrerhausdachverkabelung
 - CABPT-R2** 2 Durchlässe für Fahrerhausdachverkabelung
 - SPOTP-F** Verkabelung für extra Scheinwerfer vorne, max 280 W
 - SPOTP-R** Verkabelung für extra Scheinwerfer auf dem Dach, max 280 W
 - SPOTP-RF** Verkabelung für extra Scheinwerfer vorne u. auf dem Dach, max. 2x 280 W
 - ROS-IL2** Vorbereitung für GLOBETROTTERSCHILD-Beleuchtung
 - CSGN-GTR** Schriftzug Globetrotter
 - HORN-F1S** Ein Druckluftthorn (Jericho)
 - HORN-R2S** 2 Drucklufthörner auf dem Dach
 - ANT-CBR** Dachantenne samt Verkabelung für CB-Funk
 - ACCB-R-AP** Dachreling vorne, mittig und hinten montiert für Zubehör
 - ACCB-R-F** Dachreling vorne montiert für Zubehör
 - ACCB-R-FM** Dachreling vorne und mittig montiert für Zubehör
 - ACCB-R-FR** Dachreling vorne und hinten montiert für Zubehör
 - ACCB-R-M** Dachreling mittig montiert für Zubehör
 - ACCB-R-R** Dachreling hinten montiert für Zubehör
 - ACCB-R-RM** Dachreling mittig und hinten montiert für Zubehör
 - REFS-TW** Konturmarkierungen (im Fhs mitgeliefert, weiss)
 - REFS-TY** Konturmarkierungen (im Fhs mitgeliefert, gelb)
- ## AUFBAU VORBEREITUNG
- SWL-2FW** 2 LED Arbeitsscheinwerfer seitlich/vorne, weiss
 - SWL-2RW** 2 LED Arbeitsscheinwerfer seitlich/hinten, weiss
 - SWL-4W** 4 LED Arbeitsscheinwerfer seitlich vorne + hinten, weiss
 - SWL-PK** Vorbereitung für Arbeitsbeleuchtung seitlich, max 300 W inklusive Schalter mit 2 Stellungen
 - WL-CHPK** Vorbereitung für Arbeitsscheinwerfer am Rahmen
 - WLC-H2W** Zwei LED Arbeitsscheinwerfer hinten/oben am Fahrerhaus
 - WLC-PKCH** Vorbereitung Arbeitbeleuchtung am Chassis
 - WLC-PKH** Vorbereitung für Arbeitsbeleuchtung hinten/oben am Fahrerhaus
 - WLC-PKL** Vorbereitung für Arbeitsbeleuchtung hinten/unten am Fahrerhaus
 - WLC-PKLH** Vorbereitung für Arbeitsbeleuchtung hinten, oben und unten am Fahrerhaus
 - ECBB-HIG** Aufbauer-Elektrozentrale inkl. Aufbauermodul im Fahrerhaus
 - BBCHAS3** 3x 7-poliger Anschluss für Aufbau

■ Serienausstattung

□ Sonderausstattung

Detailliertere Information zur Ausrüstung von Fahrerhaus und Antriebsstrang werden in separaten Datenblättern angeboten.

Weitere Optionen und Kombinationen nennt Ihnen Ihr Volvo Verkaufsberater.

Der Hersteller behält sich vor, technische oder Designänderungen ohne Vorankündigung vorzunehmen. Die Spezifikation kann landesabhängig unterschiedlich sein.

DATENBLÄTTER

FM D11 4x2R Blattfederung FM 42R 1L

- **BEPR-T2** Elektrische Vorbereitung, Kipper mit Fernbedienung
- **EXSTER** Vorbereitung für externe Fzg.-Steuerung über Aufbauerschnittstelle
- **TD-LED** Anhängererkennung mit LED-Sensor
- **FRFS-BS** Freie Rahmenseite, links und rechts
- **FBA-BTF** Aufbaubefestigungen vorne, verwindungsweicher Aufbau
- **FBA-BTSP** Aufbaubefestigungen vorne, halbsteifer Aufbau
- **HBA-FSFB** Bohrungen für Aufbaubefestigung (Torsion weiche und halb Steife Aufbauten)
- **HBA-SB** Bohrungen für Aufbaubefestigung (Torsion Steife Aufbauten)
- **RBA-T2** Aufbaubefestigungen hinten
- **CRANEPK1** Kranvorbereitung, max. 10 mt
- **CRANEPK2** Kranvorbereitung, max. 20 mt
- **CRANEPK4** Kranvorbereitung, max. 40 mt
- **AUXL-SPK** Vorbereitung (Verkabelung und Schalter) für Schneepflugbeleuchtung, Hauptscheinwerfer und Blinker
- **TAILPRE2** Vorbereitung für Hebebühne mit Fernbedienmöglichkeit
- **TAILPREP** Vorbereitung für Hebebühne
- **AESW2** Zwei freie Zusatzkippschalter im Armaturenbrett, frei positionierbar/programmierbar
- **AESW2PK** Zwei freie Zusatzkippschalter im Armaturenbrett, frei positionierbar/programmierbar, zusätzlich vier Steckplätze für programmierbare Schalter
- **AUXSW-4** Verkabelung für 4 Stück extra Schalter im Armaturenbrett

AUSLIEFERUNGSSERVICE

- **TGW-4GWL** Telematic Gateway 4G/LTE und WLAN
- **FMS-PK** FMS Schnittstelle
- **DRUT2** MY TRUCK (App) Prepaid 2 Jahre

VOLVO

Volvo Truck Corporation
volvotrucks.com