

MODELLSERIE:

FL D8 4x4 jevnlast bladfjæring 16 tonn FL 44 R 816L

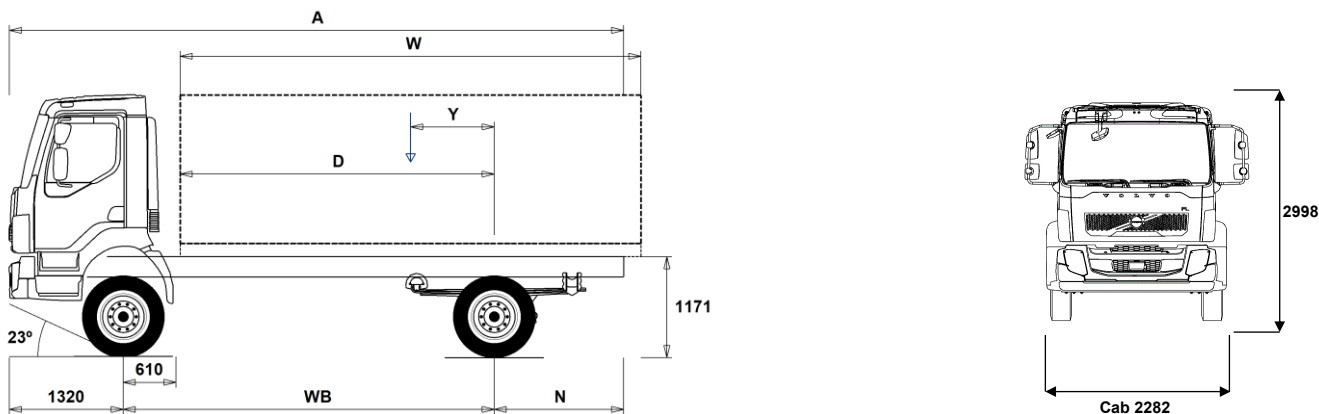

Chassisdimensjoner [mm]

WB Akselavstand	3350	3500	3800	4100
A Total chassislengde	6645	6975	7425	7955
D Senter av bakaksel til forkant av påbygg	2690	2840	3140	3440
N Bakre overheng (Min.)	1515	1685	1885	2085
N Bakre overheng (Max.)	1975	2155	2305	2535
Y Tyngdepunkt for last (Min.)	468	491	533	577
Y Tyngdepunkt for last (Max.)	626	657	714	773
W Lengde påbygg (Min.)	4127	4366	4853	5335
W Lengde påbygg (Max.)	4445	4698	5214	5726

Chassisvekter [kg]

Foraksel	3625	3620	3625	3625
Bakaksel	1815	1835	1860	1890
Egenvekt	5440	5455	5485	5515
Nyttelast (inkludert påbygg, fører, drivstoff etc.)	10560	10545	10515	10485

Svingdiameter [mm]

Svingdiameter mellom fortauskanter	14200	14700	15800	16900
Svingdiameter mellom vegger	15200	15700	16800	17900

Tillatte vekter [kg]

	Tillatt	Teknisk
Tillatt totalvekt	16000	16000
Tillatt vogntogvekt	0	16500
Foraksel	5600	5600
Bakaksel	10900	10900

Viktige merknader

Chassisdimensjoner

Førerhushøyde: +39 mm for CAB-CRW.

Senter av foraksel til bakkant av førerhus +1186 mm for CAB-CRW, +237 mm for CAB-SSLP.

D-målet inkluderer frigang foran på 50 mm og for jevnlastbiler også en hjelperamme på 120 mm.

Høyder kan variere ± 20 mm med bladfjærer og ± 10 mm med luftfjæring. Alle dimensjoner er ved ubelastet chassis og eventuelle løpeaksler nede.

Vekt og dimensjoner er basert på følgende dekk:

Dekk på forakselen: 275/70R22.5

Dekk på drivakselen: 275/70R22.5

Chassisvekter inkluderer olje, vann, AdBlue, 0 liter drivstoff, men ikke sjåfør. Egenvekt kan variere $\pm 3\%$.

Svingdiameter er teoretisk beregnet

Lovlige vekter kan variere fra land til land

For mer informasjon om vekter, inkludert vekten på tilleggsutstyr, kontakt din lokale Volvo-forhandler.

Bruk IKKE denne tegningen i forbindelse med påbygging. Bruk Volvos påbyggingsinstruksjoner og henvis til chassisteegning FL44R816L.

MODELLSERIE:

FL D8 4x4 jevnlast bladføring 16 tonn FL 44 R 816L

Bruksområde

- **UNIFORM** Uten spesialtilpassing for påbygg

Hovedkomponenter

- **RAD-L80** 1 drivende bakaksel, bladføring
- **FL-CREW2**
- **FL-DAY2**
- **FL-SSLP2**
- **EU6SCR** Emisjonsnivå Euro 6 med SCR, partikkelfilter og EGR
- **D8K250** 8-liters Euro 6 dieselmotor 250 hk (184 kW), 950 Nm, SCR, EGR og dieselpartikkelfilter
- **D8K280** 8-liters Euro 6 dieselmotor 280 hk (206 kW), 1050 Nm, SCR, EGR og dieselpartikkelfilter
- **ZTO1006** ZTO1106, 6-trinns manuell girkasse, overdrive
- **EBR-CEB** Kompresjonsbrems med mottrykksregulator
- **EBR-EPG** Eksosbrems (EPG). 130 kW ved 2.800 o/min.

Pakker

- **DRIVEFL** Kjørepakke FL
- **VISIFL** Siktpakke FL
- **AUDIODAB** Lyd-pakke med DAB-radio, 24V/12V spenningsomformer, antenne, USB og kabler

Chassis

- **FST-PAR3** Parabelfjøring, forsterket, foraksel.
- **FAL5.6** Forakseltrykk 5,6 tonn.
- **RAL10.9** Bakakseltrykk 10,9 tonn.
- **RSTAB1** Krengningsstabilisator bak, normal stivhet
- **EBS-MED** EBS medumpakke med anti-spinn og bakkestarthjelp.
- **RST-PAR3** Parabelfjøring, forsterket, bakaksel.
- **FST8080** Tykkelse på rammeprofil 8.0 mm liv og 8.0 mm flens
- **2BATT170** 2 batterier, kapasitet 170 Ah.
- **R130P** Plasttank 130 liter høyre side
Minimumsvolum 130l
Maksimalt volum 215l
- **UL-FUEL** Uten tank på venstre side
- **ADTP-R** AdBlue-tank på høyre side
- **WHC-FIX1** 1 stk. stoppekloss inkl. holder.
- **WHC-FIX2** 2 stk. stoppeklosser inkl. holder.
- **TOWMBRH** Høyt montert trekkbjelke i senter av ramme
- **C-RO40AG** Trekkobling, Rockinger 400 G-145. Ø=40 mm.
- **TOWF-NO1** Ett slepefeste foran
- **TOWF-NO2** To slepefester foran
- **TOWR-ONE** Ett slepefeste bak
- **TREL15** 15-polet el-kontakt for tilhenger
- **TBC-EC** EU bremsetilkobling for tilhenger
- **RFEND-T** Baskjermer, transportmontert

Dekk og felger

- **RT-STEEL** Stålfelger på alle aksler
- **SPWT-F** Reservehjul lik forhjul
- **SWCP-T** Reservehjulholder for midlertidig transport
- **SWCP-TP** Reservehjulholder transportmontert på chassisrammen.
- **JACK-10T** Jekk, kapasitet 10 tonn.
- **GAUGE-TP** Dekktrykkmåler

Drivlinje utstyr

- Standardutstyr
- Tilvalgsutstyr

For mer detaljert informasjon om førerhus- og drivlinjeutstyr, se separate datablad.

For alle mulige tilvalg og utstyrskombinasjoner, kontakt din Volvo-forhandler, som kan lage en spesifikasjon som møter dine behov.

Fabrikken forbeholder seg retten til endringer i konstruksjon og utstyr uten forutgående varsel. Spesifikasjonene kan variere fra land til land.

- **CS39A-O** Kobling, enkellamel, 395 mm
- **TC-HWO** Oljekjølere for hydraulisk girkasse, vann/olje
- **1COMP500** 1-sylindret luftkompressor, kapasitet 500 l/min.
- **2COM1080** 2-sylindret luftkompressor, kapasitet 1080 l/min.
- **AIRIN-HI** Høyt luftinntak bak førerhus på høyre side
- **AIRIN-RL** Chassismontert luftinntak bak førerhus på høyre side
- **ACL1ST** Luftfilter med ett element
- **ACL1ST-S** Luftfilter med ett primærfilter pluss sekundærfilter (sikkerhetsfilter)
- **24AL110B** Generator 110 Ampere
- **CCV-C** Lukket veivhusventilasjon.
- **CCV-OX** Åpen veivhusventilasjon for kaldt klima
- **EST-AID** Elektrisk glødeelement
- **PTER-100** Motorkraftuttak bakmontert med flens DIN7646.
- **PTER-DIN** Motorkraftuttak direkte montert pumpe DIN5462 (hun-part).
- **PTER1400** Motorkraftuttak bakmontert med flens SAE1410 / ISO 7647.
- **PR-HF4S** Kraftuttak, automatgirkasse, maks. moment 400 Nm, sidemontert, flens.
- **PR-HF4SH** Kraftuttak, automatgirkasse, maks. moment 400 Nm, sidemontert, flens, høyhastighets.
- **PR-HF6S** Kraftuttak, automatgirkasse, maks. moment 600 Nm, sidemontert, flens.
- **PR-HP4S** Kraftuttak, automatgirkasse, maks. moment 400 Nm, sidemontert, for hydraulikkpumpe.
- **PR-HP4SH** Kraftuttak, automatgirkasse, maks. moment 400 Nm, sidemontert, for hydraulikkpumpe, høyhastighets.
- **PR-HP6S** Kraftuttak, automatgirkasse, maks. moment 600 Nm, sideplassert, for hydraulikkpumpe.
- **PTR-FH5** Kraftuttak, maks. moment 450 Nm, bakmontert, S88 DIN-flens.
- **PTR-PH4** Kraftuttak, maks. moment 450 Nm, bakmontert, S88 DIN-pumpekobling.
- **PTR-PK** Forberedt for kraftuttak.
- **PTR-ZF4** Kraftuttak, maks. moment 320 Nm, bakmontert, DIN-flens.
- **PTR-ZF6** Kraftuttak, maks. moment 270 Nm, bakmontert, DIN-flens.
- **ETC** Elektronisk turtallsregulering

Førerhus innvendig

- **TAS-DIG4**

Førerhus utvendig

- **SUNV-B** Utvendig solskjerm
- **SUNV-PK** Forberedt for utvendig solskjerm
- **BEACON-P** Forberedt for varsellamper på førerhustak med bryter
- **BEACONA2** 2 roterende orange varsellamper på førerhustak

Forberedelse påbygg

- **FBA-BTF** Fremre fleksible påbyggfester
- **FBA-BTSF** Fremre semi-fleksible påbyggfester
- **RBA-T2** Bakre påbyggfester (delte)
- **TAILPREP** Forberedt for bakløfter.

Leveringsservice

- **TGW-4G** Gateway for telematikk med 4G
- **WVTA** Godkjent komplett typegodkjenning

MODELLSERIE:

FL D8 4x4 jevnlast bladføring 16 tonn FL 44 R 816L
