

MODELE

Podwozie FL 4x4 Resor 14t 8L FL 44 R 814L

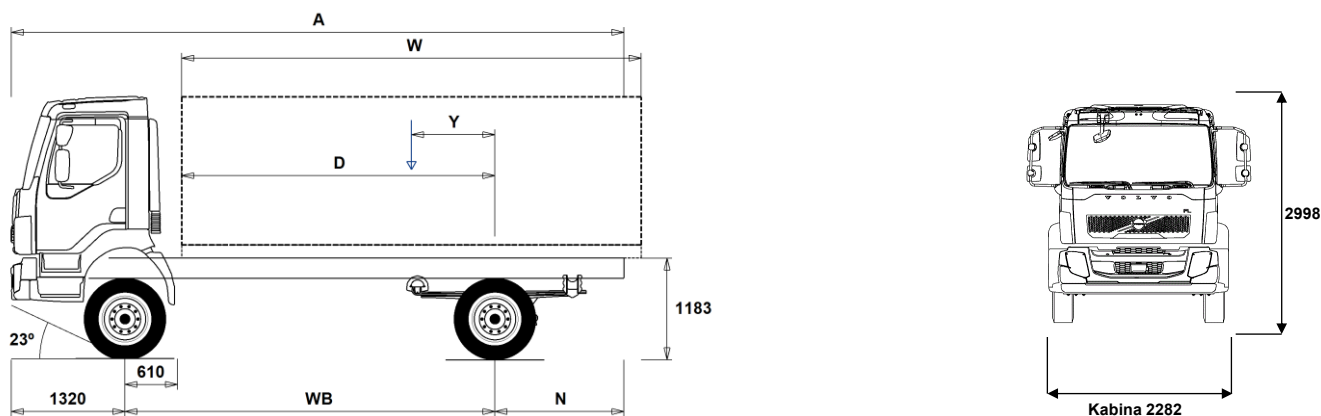

Wymiary podwozia [mm]

WB Rozstaw osi	3350	3500	3800	4100
A Całkowita długość podwozia	6645	6975	7425	7955
D Oś napędowa – początek zabudowy	2690	2840	3140	3440
N Tylny zwis (min.)	1515	1685	1885	2085
N Tylny zwis (maks.)	1975	2155	2305	2535
Y Środek ciężkości zabudowy z ładunkiem (min.)	461	484	526	570
Y Środek ciężkości zabudowy z ładunkiem (maks.)	774	812	883	956
W Długość zabudowy (min.)	3832	4055	4514	4967
W Długość zabudowy (maks.)	4458	4711	5229	5740

Masy podwozia [kg]

Nacisk osi przedniej	3625	3620	3625	3620
Nacisk osi napędowej	1820	1840	1870	1895
Masa własna podwozia	5445	5460	5495	5515
Ładowność (łącznie z masą zabudowy, kierowcą, paliwem itp.)	8555	8540	8505	8485

Średnice zawracania [mm]

Najmniejsza średnica zawracania	14200	14700	15800	16900
Najmniejsza obrysowa średnica zawracania	15200	15700	16800	17900

Masy i naciski [kg]

	Dopuszczalne	Konstrukcyjne
Masa całkowita podwozia	14000	14000
Masa zespołu pojazdów	0	16500
Nacisk osi przedniej	5600	5600
Nacisk osi napędowej	9200	9200

Uwagi

Wymiary podwozia

Wysokość kabiny: +39 mm dla CAB-CRW.
Odległość przednia oś - filtr powietrza: +1186 mm dla CAB-CRW, +237 mm dla CAB-SSLP.

Wymiar - D uwzględnia 50 mm przestrzeń za kabiną. Dla podwozi również 120 mm ramę pośrednią.

Wysokości mogą się różnić ± 20 mm dla zawieszenia mechanicznego, ± 10 mm dla zawieszenia pneumatycznego.

Wszystkie wymiary podano dla podwozia bez ładunku, z opuszczoną osią wleczoną.

Masy i wymiary zostały podane dla poniższych opon:

Opony na osi przedniej: 275/70R22.5

Opony na osi napędowej: 275/70R22.5

Masa podwozia uwzględnia płyny i oleje w układach, AdBlue, 0 litrów paliwa, bez kierowcy. Masa własna podwozia może się różnić $\pm 3\%$.

Średnice zawracania zostały wyliczone teoretycznie.

Dopuszczalne masy i naciski mogą różnić się w zależności od przepisów obowiązujących w danym kraju.

W celu obliczenia masy podwozia przy użyciu programu WIS (Volvo Weight Information System) zgodnie z Państwa specyfikacją uwzględniając wyposażenie dodatkowe prosimy o kontakt z lokalnym przedstawicielem Volvo Polska Sp. z o.o., Samochody Ciężarowe.

Powyższy rysunek nie może być używany do projektowania zabudowy. Dokładne informacje w instrukcjach Volvo dla firm zabudowujących, rysunek podwozia FL44R814L.

MODELE

Podwozie FL 4x4 Resor 14t 8L FL 44 R 814L

Przeznaczenie pojazdu

- **UNIFORM** Bez specjalnego przygotowania

Główne elementy pojazdu

- **RAD-L80** Zawieszenie tylne mechaniczne RAD-L80
- **FL-CREW2**
- **FL-DAY2** Nowa kabina dzienna FL
- **FL-SSLP2** Nowa kabina komfortowa FL
- **EU6SCR** Norma emisji spalin EURO 6 z SCR, DPF oraz EGR
- **D8K250** Silnik 8 litrowy 250 KM wersja K
- **D8K280** Silnik 8 litrowy 280 KM wersja K
- **ZTO1006** Skrzynia biegów manualna ZTO1006, 1050 Nm
- **EBR-CEB** Hamulec silnikowy - kompresyjny i kłapowy
- **EBR-EPG** Hamulec silnikowy - kłapowy na wydechu

Pakiety

- **DRIVEFL** Pakiet wyposażenia kabiny FL Drive
- **VISIFL** Pakiet poprawiający widoczność "VISIBILITY"
- **AUDIODAB** System audio z tunerem DAB (Digital Audio Broadcasting) - radio z możliwością odbioru cyfrowego sygnału radiowego. Przygotowanie do systemu AUDIO, przygotowanie zawiera wzmacniacz do odbioru sygnału radiowego DAB.
- **AUDIOPD**

Elementy podwozia

- **FST-PAR3** Przednie zawieszenie resory paraboliczne wzmocnione
- **FAL5.6** Nośność przedniego zawieszenia 5.600 kg
- **RAL9.2** Nośność tylnego zawieszenia 9.200 kg
- **RSTAB1** Tylony stabilizator
- **EBS-MED** Pakiet EBS Medium
- **RST-PAR3** Tylne zawieszenie resory paraboliczne wzmocnione
- **FST8080** Grubość profilu ramy 8.0 mm
- **2BATT170** 2 akumulatory, 170 Ah
- **R130P** Zbiornik paliwa z prawej str. 130 l, tworzy Minimalna pojemność 130l Maksymalna pojemność 215l
- **UL-FUEL** Bez zbiornika paliwa z lewej strony
- **ADTP-R** Zbiornik AdBlue po prawej stronie
- **WHC-FIX1** Jeden klin pod koła
- **WHC-FIX2** Dwa kliny pod koła
- **TOWMBRH** Tylna belka mocowana na wysokości ramy
- **C-RO40AG** Zaczep holowniczy Rockinger 400 G-145
- **TOWF-NO1** Przedni zaczep do holowania
- **TOWF-NO2** Dwa przednie zaczepy do holowania
- **TOWR-ONE** Tylny zaczep holowniczy
- **TREL15** Gnieszdo elektryczne przyczepy 15-polowe.
- **TBC-EC** Złącza pneumatyczne przyczepy, zgodne z wymogami EU
- **RFEND-T** Tylne błotniki transportowe

Koła i opony

- **RT-STEEL** Stalowe obręcze kół
- **SPWT-F** Koło zapasowe oś przednia
- **SWCP-T** Koło zapasowe mocowane tymczasowo na ramie
- **SWCP-TP** Winda koła zapasowego wraz z kołem zapasowym zamontowane na czas transportu na ramie.
- **JACK-10T** Podnośnik 10 tonowy
- **GAUGE-TP** Ciśnieniomierz

Elementy układu napędowego

- Wyposażenie standardowe
- Wyposażenie opcjonalne

Szczegółowe informacje dotyczące kabin oraz układu napędowego podano w osobnych specyfikacjach.

W celu uzyskania informacji na temat dostępnych opcji i pakietów wyposażenia prosimy o kontakt z lokalnym przedstawicielem Volvo Polska Sp. zo. o., Samochody Ciężarowe który przy użyciu programu Volvo Sales Support (VSS) przygotowuje specyfikacje zgodną z Państwa wymaganiami.

Producent zastrzega sobie prawo do wprowadzenia zmian w konstrukcji i wyposażeniu bez uprzedniego powiadomienia. Niektóre opcje mogą być niedostępne na rynku polskim.

- **CS39A-O** Sprzęgło jednotarczowe 395 mm
- **TC-HWO** Chłodnica oleju autom. skrzyni biegów
- **1COMP500** Kompresor 500 L/min
- **2COM1080** Kompresor dwucylindrowy 1080 l/min
- **AIRIN-HI** Wlot powietrza wysoki z boku kabiny
- **AIRIN-RL** Wlot powietrza za kabiną poniżej ramy
- **ACL1ST** Jednostopniowy filtr powietrza
- **ACL1ST-S** Dwustopniowy filtr powietrza
- **24AL110B** Alternator 24V, 110 A
- **CCV-C** Zamknięty układ odpowietrzania skrzyni korbowej
- **CCV-OX** Zamkn ukl odpow skrzyni korb niskie temp
- **EST-AID** Podgrzewacz powietrza dolotowego - Urządzenie wspomagające rozruch silnika przy niskich temperaturach otoczenia (ułatwia odparowywanie paliwa za pomocą podgrzania powietrza w kolektorze dolotowym)
- **PTER-100** Przystawka odbioru mocy PTER-100 (flansza)
- **PTER-DIN** Przystawka odbioru mocy PTER-DIN (złącze pompy)
- **PTER1400** Przystawka odbioru mocy PTER1400 (flansza)
- **PR-HF4S** Przystawka odbioru mocy PR-HF4S
- **PR-HF4SH** Przystawka odbioru mocy PR-HF4SH
- **PR-HF6S** Przystawka odbioru mocy PR-HF6S
- **PR-HP4S** Przystawka odbioru mocy PR-HP4S
- **PR-HP4SH** Przystawka odbioru mocy PR-HP4SH
- **PR-HP6S** Przystawka odbioru mocy PR-HP6S
- **PTR-FH5** Przystawka odbioru mocy PTR-FH5
- **PTR-PH4** Przystawka odbioru mocy PTR-PH4
- **PTR-PK** Przygotowanie do PTO
- **PTR-ZF4** Przystawka odbioru mocy PTR-ZF4
- **PTR-ZF6** Przystawka odbioru mocy PTR-ZF6
- **ETC** Elektroniczne sterowanie przepustnicą. Przycisk w desce rozdzielczej do sterowania prędkością obrotową PTO

Wewnętrzne wyposażenie kabiny

- **TAS-DIG4** Inteligentny Tachograf cyfrowy 1 dniowy zgodny z EC, wersja II - Automatykna rejestracja przekroczenia granicy, zgodny z systemami GPS/Galileo /GLONASS
- **TSRS** System rozpoznawania znaków drogowych

Zewnętrzne wyposażenie kabiny

- **SUNV-B** Zewnętrzna osłona przeciwsłoneczna, standardowa
- **SUNV-PK** Przygotowanie do zewnętrznej osłony przeciwsłonecznej
- **BEACON-P** Okablowanie do lamp rotacyjnych
- **BEACONA2** 2 pomarańczowe lampy rotacyjne

Dodatkowe elementy podwozia

- **FBA-BTF** Zamocowania przednie zabudowy, zabudowa sprężysta
- **FBA-BTSF** Zamocowania przednie zabudowy, zabudowa półsprężysta
- **RBA-T2** Tylne zamocowania zabudowy, kątowe zamocowanie sztywne.
- **TAILPREP** Przygotowanie pod windę

Warianty uzupełniające

- **TGW-4G** Bramka komunikacyjna z łącznością 4G/LTE i WLAN
- **WVTA** Homologacja całopojazdowa

MODELE

Podwozie FL 4x4 Resor 14t 8L FL 44 R 814L

Volvo Trucks. Driving Progress