

# MODELLUTBUD

FL D8 4x4 jevnlast bladfjæring 14 tonn FL 44 R 814L

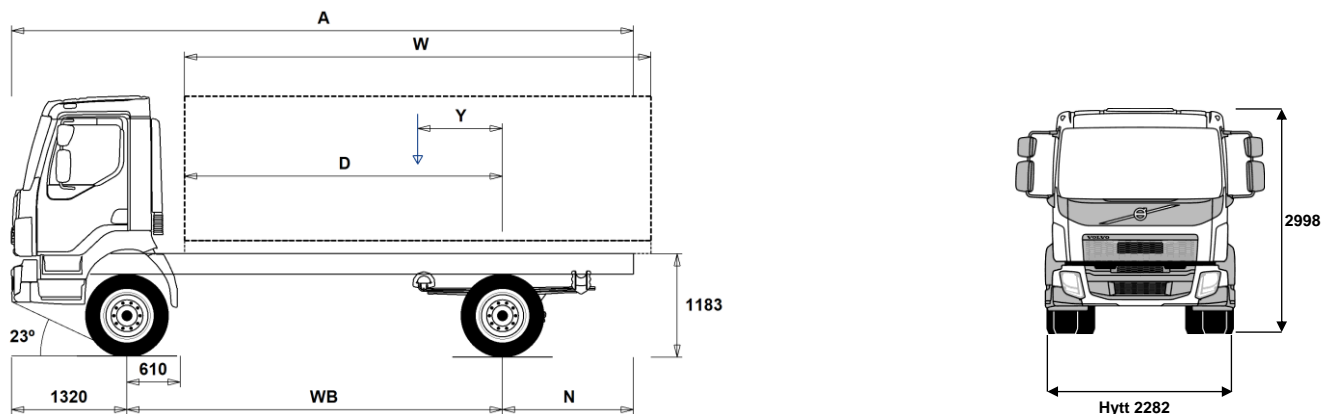

## Chassidimensioner [mm]

WB Hjulbas	3350	3500	3800	4100
A Totallängd	6645	6975	7425	7955
D Centrum bakaxel till framkant påbyggnad	2690	2840	3140	3440
N Bakre överhäng (Min.)	1515	1685	1885	2085
N Bakre överhäng (Max.)	1975	2155	2305	2535
Y Lastens tyngdpunkt (Min.)	459	483	524	568
Y Lastens tyngdpunkt (Max.)	772	810	881	954
W Påbyggnadslängd (Min.)	3835	4059	4518	4971
W Påbyggnadslängd (Max.)	4461	4714	5232	5744

## Chassivikter [kg]

Framaxel	3625	3620	3625	3625
Bakaxel	1815	1835	1860	1885
Tjänstevikt	5440	5455	5485	5510
Last (inkl. påbyggnad, förare, bränsle, etc.)	8560	8545	8515	8490

## Vändcirkel [mm]

Vändcirkel mellan trottoarkanter	14200	14700	15800	16900
Vändcirkel mellan väggar	15200	15700	16800	17900

## Tillåtna vikter [kg]

	Tillåtet	Teknisk
Bruttovikt	14000	14000
Bruttovikt, kombination	0	16500
Framaxel	5600	5600
Bakaxel	9200	9200

## Viktiga noteringar

### Chassidimensioner

Hytthöjd: +39 mm för CAB-CRW.  
Centrum framaxel till bakkant hytt: +1186 mm för CAB-CRW, +237 mm för CAB-SSLP.  
D-mått inkluderar ett främre spelrum på 50 mm och för jämnlastbilar också en hjälpram på 120 mm.  
Höjden kan variera  $\pm 20$  mm för blad och  $\pm 10$  mm för luftfjädring.  
Alla mått gäller för olastat chassi och eventuella löpaxlar nere.

Vikter och dimensioner är baserade på följande däck:

Däck på framaxeln: 275/70R22.5  
Däck på drivaxeln: 275/70R22.5

Chassivikter inkluderar olja, vatten, AdBlue, 0 liter bränsle och utan förare.  
Tjänstevikt kan variera  $\pm 3\%$ .

Vändcirkelarna är teoretiskt beräknade.

Lagliga vikter kan variera från land till land.

För mer detaljerad information, inklusive vikt för tillvalsutrustning, be din Volvoåterförsäljare att lägga in din specifikation i Volvos viktinformationsprogram (WIS).

Använd inte denna ritning i samband med påbyggnad. Använd Volvos påbyggnadsinstruktioner och chassiritning FL44R814L.

# MODELLUTBUD

FL D8 4x4 jevnlast bladfjæring 14 tonn FL 44 R 814L

## Bruksområde

- **UNIFORM** Uten spesialtilpassing for påbygg

## Hovedkomponenter

- **RAD-L80** 1 drivende bakaksel, bladfjæring
- **CAB-CRW** Mannskapsførerhus
- **CAB-DAY** Kort førerhus
- **CAB-SSLP** Komfortførerhus
- **EU6SCR** Emisjonsnivå Euro 6 med SCR, partikkelfilter og EGR
- **D8K250** 8-liters Euro 6 dieselmotor 250 hk (184 kW), 950 Nm, SCR, EGR og dieselpartikkelfilter
- **D8K280** 8-liters Euro 6 dieselmotor 280 hk (206 kW), 1050 Nm, SCR, EGR og dieselpartikkelfilter
- **ZTO1006** ZTO1106, 6-trinns manuell girkasse, overdrive
- **EBR-CEB** Kompresjonsbrems med mottrykksregulator
- **EBR-EPG** Eksosbrems (EPG). 130 kW ved 2.800 o/min.

## Pakker

- **DRIVEFL** Kjørepakke FL
- **VISIFL** Siktpakke FL
- **AUDIODAB** Lyd-pakke med DAB-radio, 24V/12V spenningsomformer, antenne, USB og kabler

## Chassis

- **FST-PAR3** Parabelfjæring, forsterket, foraksel.
- **FAL5.6** Forakseltrykk 5,6 tonn.
- **RAL9.2** Bakakseltrykk 9,2 tonn.
- **RSTAB1** Kreningsstabilisator bak, normal stivhet
- **EBS-MED** EBS medumpakke med anti-spinn og bakkestarthjelp.
- **RST-PAR3** Parabelfjæring, forsterket, bakaksel.
- **FST8080** Tykkelse på rammeprofil 8.0 mm liv og 8.0 mm flens
- **2BATT170** 2 batterier, kapasitet 170 Ah.
- **R130P** Plasttank 130 liter høyre side  
Minvolum 130l  
Maxvolum 215l
- **UL-FUEL** Uten tank på venstre side
- **ADTP-R** AdBlue-tank på høyre side
- **WHC-FIX1** 1 stk. stoppekloss inkl. holder.
- **WHC-FIX2** 2 stk. stoppeklosser inkl. holder.
- **TOWMBRH** Høyt montert trekkbjelke i senter av ramme
- **C-RO40AG** Trekkobling, Rockinger 400 G-145. Ø=40 mm.
- **TOWF-NO1** Ett slepefeste foran
- **TOWF-NO2** To slepefester foran
- **TOWR-ONE** Ett slepefeste bak
- **TREL15** 15-polet el-kontakt for tilhenger
- **TBC-EC** EU bremsetilkobling for tilhenger
- **RFEND-T** Bakskjerm, transportmontert
- **2024GSR** GSR - Sikkerhetspakke - 2024

## Dekk og felger

- **RT-STEEL** Stålfelger på alle aksler
- **SPWT-F** Reservehjul lik forhjul
- **SWCP-T** Reservehjulholder for midlertidig transport
- **SWCP-TP** Reservehjulholder transportmontert på chassisrammen.
- **JACK-10T** Jekk, kapasitet 10 tonn.
- **GAUGE-TP** Dekktrykkmåler

■ Standardutrustning

□ Tillvalsutrustning

Før mer detaljerad informasjon om hytt- og drivlinekomponenter, se separata datablad.

Før all mulig tillvalsutrustning og utrustningskombinatorik, kontakta din Volvoåterforsjeller som kan skapa en spesifikasjon som tillgodoser dina krav med hjelp av Volvos seljstøddprogram (VSS).

Fabriken förbehåller sig rätten att modifiera konstruktionen och ändra utrustning utan förvarning. Specifikationen kan variera från land till land.

## Drivlinje utstyr

- **CS39A-O** Kobling, enkellamel, 395 mm
- **TC-HWO** Oljekjøl for hydraulisk girkasse, vann/olje
- **1COMP500** 1-sylindret luftkompressor, kapasitet 500 l/min.
- **2COM1080** 2-sylindret luftkompressor, kapasitet 1080 l/min.
- **AIRIN-HI** Høyt luftinntak bak førerhus på høyre side
- **AIRIN-RL** Chassismontert luftinntak bak førerhus på høyre side
- **ACL1ST** Luftfilter med ett element
- **ACL1ST-S** Luftfilter med ett primærfilter pluss sekundærfilter (sikkerhetsfilter)
- **24AL110B** Generator 110 Ampere
- **CCV-C** Lukket veivhusventilasjon.
- **CCV-OX** Åpen veivhusventilasjon for kaldt klima
- **EST-AID** Elektrisk glødeelement
- **PTER-100** Motorkraftuttak bakmontert med flens DIN7646.
- **PTER-DIN** Motorkraftuttak direktmontert pumpe DIN5462 (hun-part).
- **PTER1400** Motorkraftuttak bakmontert med flens SAE1410 / ISO 7647.
- **PR-HF4S** Kraftuttak, automatgirkasse, maks. moment 400 Nm, sidemontert, flens.
- **PR-HF4SH** Kraftuttak, automatgirkasse, maks. moment 400 Nm, sidemontert, flens, høyhastighets.
- **PR-HF6S** Kraftuttak, automatgirkasse, maks. moment 600 Nm, sidemontert, flens.
- **PR-HP4S** Kraftuttak, automatgirkasse, maks. moment 400 Nm, sidemontert, for hydraulikkpumpe.
- **PR-HP4SH** Kraftuttak, automatgirkasse, maks. moment 400 Nm, sidemontert, for hydraulikkpumpe, høyhastighets.
- **PR-HP6S** Kraftuttak, automatgirkasse, maks. moment 600 Nm, sideplassert, for hydraulikkpumpe.
- **PTR-FH5** Kraftuttak, maks. moment 450 Nm, bakmontert, S88 DIN-flens.
- **PTR-PH4** Kraftuttak, maks. moment 450 Nm, bakmontert, S88 DIN-pumpekobling.
- **PTR-PK** Forberedt for kraftuttak.
- **PTR-ZF4** Kraftuttak, maks. moment 320 Nm, bakmontert, DIN-flens.
- **PTR-ZF6** Kraftuttak, maks. moment 270 Nm, bakmontert, DIN-flens.
- **ETC** Elektronisk turtallsregulering

## Førerhus innvendig

- **TAS-DIG4**

## Førerhus utvendig

- **SUNV-B** Utvendig solskjerm
- **SUNV-PK** Forberedt for utvendig solskjerm
- **BEACON-P** Forberedt for varsellamper på førerhustak med bryter
- **BEACON2** 2 roterende orange varsellamper på førerhustak

## Forberedelse påbygg

- **FBA-BTF** Fremre fleksible påbyggfester
- **FBA-BTSF** Fremre semi-fleksible påbyggfester
- **RBA-T2** Bakre påbyggfester (delte)
- **TAILPREP** Forberedt for bakløfter.

## Leveringsservice

- **TGW-4G** Gateway for telematikk med 4G
- **WVTA** Godkjent komplett typegodkjenning

# MODELLUTBUD

FL D8 4x4 jevnlast bladfjæring 14 tonn FL 44 R 814L

---

Volvo Trucks. Driving Progress