

# MODELLUTBUD

FL D8 4x4 jevnlast bladfjæring 12 tonn FL 44 R 812L

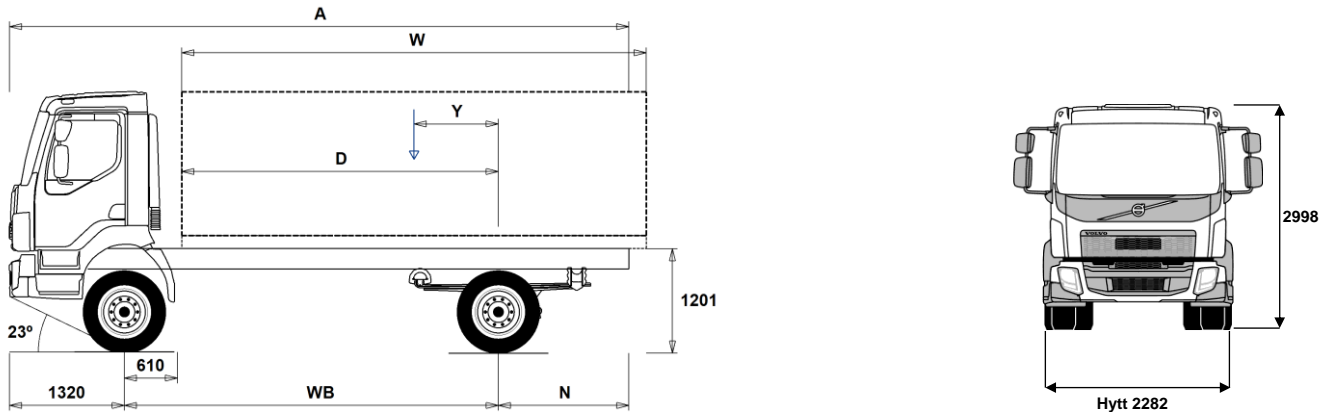

## Chassidimensioner [mm]

WB Hjulbas	3350	3500	3800	4100
A Totallängd	6645	6975	7425	7955
D Centrum bakaxel till framkant påbyggnad	2690	2840	3140	3440
N Bakre överhäng (Min.)	1515	1685	1885	2085
N Bakre överhäng (Max.)	1975	2155	2305	2535
Y Lastens tyngdpunkt (Min.)	495	521	565	614
Y Lastens tyngdpunkt (Max.)	1006	1056	1149	1246
W Påbyggnadslängd (Min.)	3369	3568	3982	4389
W Påbyggnadslängd (Max.)	4390	4638	5149	5653

## Chassivikter [kg]

Framaxel	3630	3625	3630	3630
Bakaxel	1810	1830	1855	1885
Tjänstevikt	5440	5455	5485	5515
Last (inkl. påbyggnad, förare, bränsle, etc.)	6560	6545	6515	6485

## Vändcirkel [mm]

Vändcirkel mellan trottoarkanter	14200	14700	15800	16900
Vändcirkel mellan väggar	15200	15700	16800	17900

## Tillåtna vikter [kg]

	Tillåtet	Teknisk
Bruttovikt	12000	12000
Bruttovikt, kombination	0	16500
Framaxel	5600	5600
Bakaxel	7400	7400

## Viktiga noteringar

### Chassidimensioner

Hytt höjd: +39 mm för CAB-CRW.  
Centrum framaxel till bakkant hytt: +1186 mm för CAB-CRW, +237 mm för CAB-SSLP.  
D-mått inkluderar ett främre spelrum på 50 mm och för jävnlastbilar också en hjälpram på 120 mm.  
Höjden kan variera  $\pm 20$  mm för blad och  $\pm 10$  mm för luftfjädring.  
Alla mått gäller för olastat chassi och eventuella löpaxlar nere.

Vikter och dimensioner är baserade på följande däck:  
Däck på framaxeln: 275/70R22.5  
Däck på drivaxeln: 275/70R22.5

Chassivikter inkluderar olja, vatten, AdBlue, 0 liter bränsle och utan förare. Tjänstevikt kan variera  $\pm 3\%$ .

Vändcirkelarna är teoretiskt beräknade.

Lagliga vikter kan variera från land till land.

För mer detaljerad information, inklusive vikt för tillvalsutrustning, be din Volvoåterförsäljare att lägga in din specifikation i Volvos viktinformationsprogram (WIS).

Använd inte denna ritning i samband med påbyggnad. Använd Volvos påbyggnadsinstruktioner och chassiritning FL44R812L.

# MODELLUTBUD

FL D8 4x4 jevnlast bladfjæring 12 tonn FL 44 R 812L

## Bruksområde

- **UNIFORM** Uten spesialtilpassing for påbygg

## Hovedkomponenter

- **RAD-L80** 1 drivende bakaksel, bladfjæring
- **CAB-CRW** Mannskapsførerhus
- **CAB-DAY** Kort førerhus
- **CAB-SSLP** Komfortførerhus
- **EU6SCR** Emisjonsnivå Euro 6 med SCR, partikkelfilter og EGR
- **D8K250** 8-liters Euro 6 dieselmotor 250 hk (184 kW), 950 Nm, SCR, EGR og dieselpartikkelfilter
- **D8K280** 8-liters Euro 6 dieselmotor 280 hk (206 kW), 1050 Nm, SCR, EGR og dieselpartikkelfilter
- **ZTO1006** ZTO1106, 6-trinns manuell girkasse, overdrive
- **EBR-CEB** Kompresjonsbrems med mottrykksregulator
- **EBR-EPG** Eksosbrems (EPG). 130 kW ved 2.800 o/min.

## Pakker

- **DRIVEFL** Kjørepakke FL
- **VISIFL** Siktpakke FL
- **AUDIODAB** Lyd-pakke med DAB-radio, 24V/12V spenningsomformer, antenne, USB og kabler

## Chassis

- **FST-PAR3** Parabelfjæring, forsterket, foraksel.
- **FAL5.6** Forakseltrykk 5,6 tonn.
- **RSTAB1** Krenningsstabilisator bak, normal stivhet
- **EBS-MED** EBS medumpakke med anti-spinn og bakkestarthjelp.
- **RST-PAR3** Parabelfjæring, forsterket, bakaksel.
- **FST8080** Tykkelse på rammeprofil 8.0 mm liv og 8.0 mm flens
- **2BATT170** 2 batterier, kapasitet 170 Ah.
- **R130P** Plasttank 130 liter høyre side  
Minvolym 130l  
Maxvolym 215l
- **UL-FUEL** Uten tank på venstre side
- **ADTP-R** AdBlue-tank på høyre side
- **WHC-FIX1** 1 stk. stoppekloss inkl. holder.
- **WHC-FIX2** 2 stk. stoppeklosser inkl. holder.
- **TOWMBRH** Høyt montert trekkbjelke i senter av ramme
- **C-RO40AG** Trekkobling, Rockinger 400 G-145. Ø=40 mm.
- **TOWF-NO1** Ett slepefeste foran
- **TOWF-NO2** To slepefester foran
- **TOWR-ONE** Ett slepefeste bak
- **TREL15** 15-polet el-kontakt for tilhenger
- **TBC-EC** EU bremsetilkobling for tilhenger
- **RFEND-T** Bakskjerm, transportmontert
- **2024GSR** GSR - Sikkerhetspakke - 2024

## Dekk og felger

- **RT-STEEL** Stålfelger på alle aksler
- **SPWT-F** Reservehjul lik forhjul
- **SWCP-T** Reservehjulholder for midlertidig transport
- **SWCP-TP** Reservehjulholder transportmontert på chassisrammen.
- **JACK-10T** Jekk, kapasitet 10 tonn.
- **GAUGE-TP** Dekktrykkmåler

## Drivlinje utstyr

- Standardutrustning
- Tillvalsutrustning

Før mer detaljerad informasjon om hytt- og drivlinekomponenter, se separata datablad.

Før all mulig tillvalsutrustning og utrustningskombinatorik, kontakta din Volvoåterforsjåljare som kan skapa en spesifikasjon som tillgodoser dina krav med hjelp av Volvos sljstdprogram (VSS).

Fabriken forbeholder sig rtten att modifiera konstruktionen och ndra utrustning utan forvarning. Specifikasjonen kan variera frn land till land.

- **CS39A-O** Kobling, enkellamel, 395 mm
- **TC-HWO** Oljekjler for hydraulisk girkasse, vann/olje
- **1COMP500** 1-sylindret luftkompressor, kapasitet 500 l/min.
- **2COM1080** 2-sylindret luftkompressor, kapasitet 1080 l/min.
- **AIRIN-HI** Hyt luftinntak bak førerhus p høyre side
- **AIRIN-RL** Chassismontert luftinntak bak førerhus p høyre side
- **ACL1ST** Luftfilter med ett element
- **ACL1ST-S** Luftfilter med ett primrfilter pluss sekundrfilter (sikkerhetsfilter)
- **24AL110B** Generator 110 Ampere
- **CCV-C** Lukket veivhusventilasjon.
- **CCV-OX** Åpen veivhusventilasjon for kaldt klima
- **EST-AID** Elektrisk gldeelement
- **PTER-100** Motorkraftuttak bakmontert med flens DIN7646.
- **PTER-DIN** Motorkraftuttak direktmontert pumpe DIN5462 (hun-part).
- **PTER1400** Motorkraftuttak bakmontert med flens SAE1410 / ISO 7647.
- **PR-HF4S** Kraftuttak, automatgirkasse, maks. moment 400 Nm, sidemontert, flens.
- **PR-HF4SH** Kraftuttak, automatgirkasse, maks. moment 400 Nm, sidemontert, flens, hy hastighets.
- **PR-HF6S** Kraftuttak, automatgirkasse, maks. moment 600 Nm, sidemontert, flens.
- **PR-HP4S** Kraftuttak, automatgirkasse, maks. moment 400 Nm, sidemontert, for hydraulikkpumpe.
- **PR-HP4SH** Kraftuttak, automatgirkasse, maks. moment 400 Nm, sidemontert, for hydraulikkpumpe, hy hastighets.
- **PR-HP6S** Kraftuttak, automatgirkasse, maks. moment 600 Nm, sideplassert, for hydraulikkpumpe.
- **PTR-FH5** Kraftuttak, maks. moment 450 Nm, bakmontert, S88 DIN-flens.
- **PTR-PH4** Kraftuttak, maks. moment 450 Nm, bakmontert, S88 DIN-pumpekobling.
- **PTR-PK** Forberedt for kraftuttak.
- **PTR-ZF4** Kraftuttak, maks. moment 320 Nm, bakmontert, DIN-flens.
- **PTR-ZF6** Kraftuttak, maks. moment 270 Nm, bakmontert, DIN-flens.
- **ETC** Elektronisk turtallsregulering

## Frerhus innvendig

- **TAS-DIG4**

## Frerhus utvendig

- **SUNV-B** Utvendig solskjerm
- **SUNV-PK** Forberedt for utvendig solskjerm
- **BEACON-P** Forberedt for varsellamper p førerhustak med bryter
- **BEACONA2** 2 roterende orange varsellamper p førerhustak

## Forberedelse pbygg

- **FBA-BTF** Fremre fleksible pbyggfester
- **FBA-BTSF** Fremre semi-fleksible pbyggfester
- **RBA-T2** Bakre pbyggfester (delte)
- **TAILPREP** Forberedt for baklfter.

## Leveringsservice

- **TGW-4G** Gateway for telematikk med 4G
- **WVTA** Godkjent komplett typegodkjenning

# MODELLUTBUD

FL D8 4x4 jevnlast bladfjæring 12 tonn FL 44 R 812L

---

Volvo Trucks. Driving Progress