

GAMA DE MODELOS

FL 44 R 812L, FL 42 R 8L MMA12 Suspensión Ballesta FL 44 R 812L

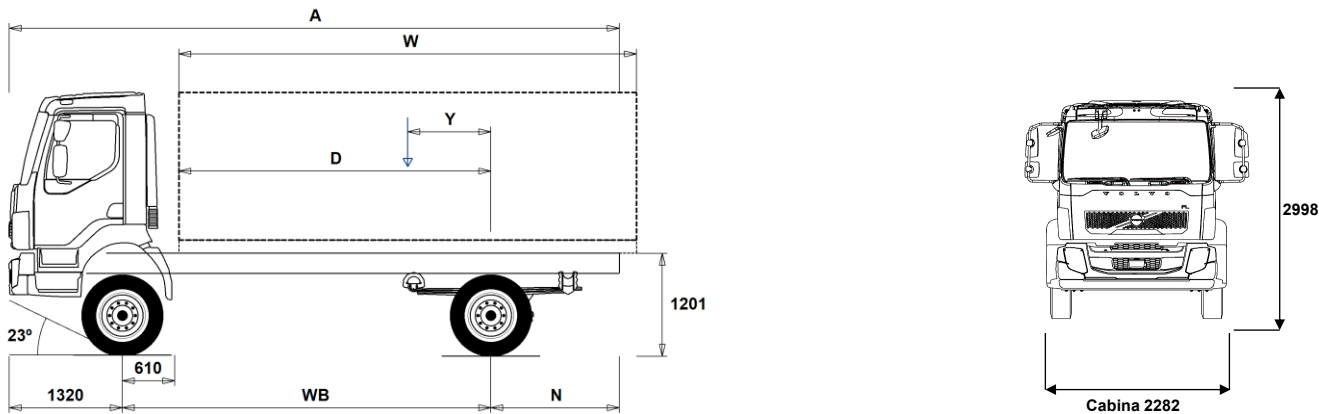

Dimensiones del Chasis [mm]

WB Dist. entre ejes	3350	3500	3800	4100
A Longitud total del chasis	6645	6975	7425	7955
D Centro del eje trasero a inicio de carrocería	2690	2840	3140	3440
N Voladizo trasero (Min.)	1515	1685	1885	2085
N Voladizo trasero (Max.)	1975	2155	2305	2535
Y Centro de Gravedad de la carga util (Min.)	495	521	565	614
Y Centro de Gravedad de la carga util (Max.)	1006	1056	1149	1246
W Longitud de carrocería (Min.)	3369	3568	3982	4389
W Longitud de carrocería (Max.)	4390	4638	5149	5653

Pesos del chasis [kg]

Eje delantero	3630	3625	3630	3630
Eje trasero	1810	1830	1855	1885
Peso en orden de marcha	5440	5455	5485	5515
Carga util (incluye carrocería, conductor, combustible, etc.)	6560	6545	6515	6485

Diametro de giro [mm]

Diametro de giro entre bordillos	14200	14700	15800	16900
Diametro de giro entre paredes	15200	15700	16800	17900

Pesos legales [kg]

Peso total del vehículo	12000
Peso total en combinación	16500
Eje delantero	5600
Eje trasero	7400

Tecnico

12000
16500
5600
7400

Notas Importantes

Dimensiones del Chasis

Altura de Cabina: +39 mm para CAB-CRW.
 De eje delantero a trasera de cabina: +1186 mm para CAB-CRW, +237 mm para CAB-SSLP.
 La distancia D incluye un espacio libre frontal de 50 mm y para rígidos también un falso bastidor de 120 mm.
 La altura puede variar ± 20 mm para ballestas y ± 10 mm para suspensión neumática.
 Todas las dimensiones son de chasis sin carga y con eje auxiliar elevado.

Los pesos y dimensiones estan basados de acuerdo a los neumaticos:

Neumaticos en eje delantero:	275/70R22.5
Neumaticos en eje motriz:	275/70R22.5

Los pesos de chasis incluyen aceite, agua, AdBlue, 0 litros de gasoil, sin conductor. Peso en orden de marcha puede variar $\pm 3\%$.

Diametro de giro calculado teoricamente.

El peso legal puede variar según el país.

Para mayor detalle en la información de pesos, incluyendo equipamiento opcional, pida a su concesionario Volvo que introduzca los datos de su camión en el sistema de información de pesos de Volvo (WIS).

No usen este dibujo para el carrozado. Utilicen las Instrucciones de superestructuras y el dibujo de chasis FL44R812L.

GAMA DE MODELOS

FL 44 R 812L, FL 42 R 8L MMA12 Suspensión Ballesta FL 44 R 812L

USO CAMION

- **UNIFORM** Vehículo básico sin adaptaciones

COMPONENTES ESENCIALES

- **RAD-L80** Distribución Eje Trasero, 1 eje, 1 Motriz, Suspensión ballesta 2 hojas 80 mm de ancho
- **FL-CREW2** Cabina FL Tripulación, nueva versión
- **FL-DAY2** Cabina FL Diurna, nueva versión
- **FL-SSLP2** Cabina FL Comfort, nueva versión
- **EU6SCR** Nivel de Emisiones EURO6, SCR+DPF+EGR
- **D8K250** Motor D8K de 250 CV / 900 Nm
- **D8K280** Motor D8K de 280 CV / 1.050 Nm
- **ZTO1006** Caja cambios ZF, 6 marchas, supermarcha
- **EBR-CEB** Freno Motor de Compresión y de Gases de Escape
- **EBR-EPG** Freno motor de gases de escape (EPG)

PAQUETES

- **DRIVEFL** Paquete de conducción FL
- **VISIFL** Paquete de visibilidad FL
- **AUDIODAB** Sistema de sonido DAB
- **AUDIOPD** Preparación de sistema de sonido DAB

CHASIS

- **FST-PAR3** Suspensión delantera de ballestas parabólicas reforzadas
- **FAL5.6** Masa Técnica Máxima Autorizada del eje delantero: 5,6 toneladas
- **RSTAB1** Barra estabilizadora trasera de rigidez normal
- **EBS-MED** EBS Medio, incluye control de tracción y ayuda de arranque en pendiente
- **RST-PAR3** Suspensión trasera de ballestas parabólicas rígidas
- **FST8080** Espesor de bastidor 8.0 mm
- **2BATT170** 2 Baterías de 170 Ah
- **R130P** Depósito de combustible dcha. de 130 litros de plástico
Volumen mínimo 130l
Volumen máximo 215l
- **UL-FUEL** Sin depósito de combustible a la izda.
- **ADTP-R** Posición del Tanque de Ad-Blue a la derecha
- **WHC-FIX1** 1 calzo de rueda
- **WHC-FIX2** 2 calzos de rueda
- **TOWMBRH** Travesaño de remolque, posición alta, montado en posición
- **C-RO40AG** Enganche de remolque Rockinger 400 G145, para pasador de 40 mm
- **TOWF-NO1** Un enganche delantero para remolcado
- **TOWF-NO2** Dos enganches delanteros para remolcado
- **TREL15** Conector para Remolque 15-POL.EL.
- **TBC-EC** Conexión Frenos de Remolque, acorde a Unión Europea
- **RFEND-T** Guardabarros trasero posición transporte

LLANTAS Y NEUMATICOS

- **RT-STEEL** LLantas de Acero
- **SPWT-F** Rueda de repuesto igual a la delantera
- **SWCP-T** Rueda repuesto (sin soporte) sujeta al chasis con cinchas
- **SWCP-TP** Soporte de rueda de repuesto montado en el chasis durante el transporte
- **JACK-10T** Gato para 10 toneladas
- **GAUGE-TP** Indicador presión neumáticos

LINEA MOTRIZ

- **CS39A-O** Embrague monodisco de diámetro 395 mm

- Equipo Estándar
- Equipo Opcional

Para información más detallada sobre la cabina o la línea motriz, consulte las hojas de especificaciones separadas.

Para todas las posibles opciones o combinación de opciones, consulte con su concesionario Volvo quien podrá realizar una especificación que se ajuste a sus necesidades (VSS).

La fábrica se reserva el derecho de modificar el diseño y el equipamiento sin previo aviso.
La especificación puede variar en diferentes países.

- **TC-HWO** Enfriador de Aceite hidráulico de la C. Cambios, tipo Agua/Aceite
- **1COMP500** Compresor aire 1 cilindro, 500 L/min.
- **2COM1080** Compresor aire 2 cilindros, 1080 L/min.
- **AIRIN-HI** Toma Aire Alta
- **AIRIN-RL** Toma Aire Trasera Baja, montaje bajo a altura de guardabarros
- **ACL1ST** Filtro de aire con un elemento filtrante
- **ACL1ST-S** Filtro aire con dos elementos filtrantes
- **24AL110B** Alternador de 110 Amperios
- **CCV-C** Ventilación cerrada del cárter
- **CCV-OX** Ventilación del cárter Abierta Ampliada
- **EST-AID** Precalentador para arranque de motor
- **PTER-100** Toma de fuerza trasera de motor con brida DIN 7647
- **PTER-DIN** Toma de fuerza trasera motor para bomba DIN5462
- **PTER1400** Toma de fuerza trasera de motor con brida SAE 1410
- **PR-HF4S** Toma de fuerza, Allison, 400Nm, brida, posición lateral
- **PR-HF4SH** Toma de fuerza, Allison, 400 Nm, brida, posición lateral, velocidad alta
- **PR-HF6S** Toma de fuerza, Allison, 600Nm, brida, posición lateral
- **PR-HP4S** Toma de fuerza, Allison, 400 Nm, bomba, posición lateral
- **PR-HP4SH** Toma de fuerza, Allison, 400Nm, bomba, posición lateral, velocidad alta
- **PR-HP6S** Toma de fuerza, Allison, 600 Nm, bomba, posición lateral
- **PTR-FH5** Toma de fuerza en caja de cambios, HYDROCAR S88, con conexión DIN para brida
- **PTR-PH4** Toma de fuerza en caja de cambios, HYDROCAR S88, con conexión DIN para bomba
- **PTR-PK** Kit de preinstalación eléctrica, incluida electroválvula, para toma de fuerza en caja de cambios
- **PTR-ZF4** Toma de fuerza en caja de cambios de 320 Nm con brida
- **PTR-ZF6** Toma de fuerza en caja de cambios con brida y 270 Nm
- **ETC** Interruptor revoluciones toma de fuerza

INTERIOR CABINA

- **TAS-DIG4** Tacógrafo Digital (GNSS y DSRC) - R(UE) 2020/1054
- **TSRS** Sistema de reconocimiento de señales de tráfico (ISA)

EXTERIOR CABINA

- **SUNV-B** Parasol Exterior Básico
- **SUNV-PK** Kit de preparación, Parasol Exterior
- **BEACON-P** Preparación para 2 Luces rotativas
- **BEACONA2** 2 luces LED rotativas ambar en techo cabina

PREINSTALACION CARROCERIA

- **FBA-BTF** Fijación Carrocería delantera, Tipo de Carrocería Flexible
- **FBA-BTSF** Fijación Carrocería delantera, Tipo de Carrocería SemiFlexible
- **RBA-T2** Fijación Carrocería Trasera, Tipo 2 (dividido)
- **TAILPREP** Preparación trampilla elevadora trasera

SERVICIOS ENTREGA

- **TGW-4G**
- **WVTA** Homologación Europea aprobada

GAMA DE MODELOS

FL 44 R 812L, FL 42 R 8L MMA12 Suspensión Ballesta FL 44 R 812L

Volvo Trucks. Driving Progress