

DATENBLÄTTER

FL 4x2 Kehrmaschine, 5L, Parabelfed., 12 t FL 42 RS512L

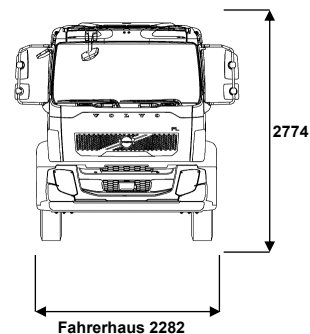
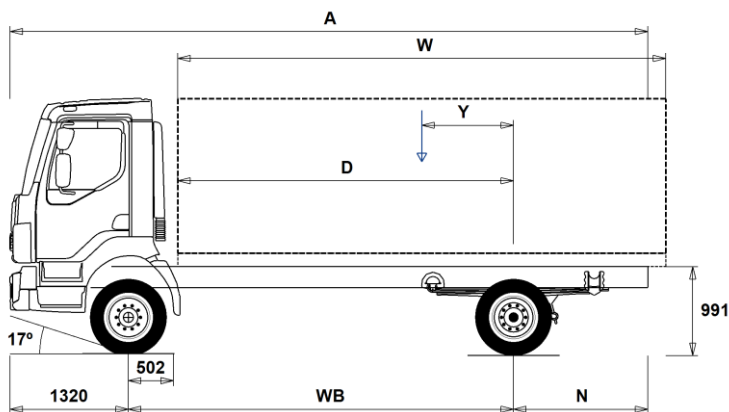

Maße [mm]

WB Radstand		3150	3350
A	Gesamtlänge	5500	5700
D	Hinterachse bis Vorderkante Aufbau	2598	2798
N	Hinterer Überhang	1030	1030
Y	Nutzlast-Schwerpunkt (Min.)	363	386
Y	Nutzlast-Schwerpunkt (Max.)	444	472
W	Aufbaulänge (Min.)	4308	4652
W	Aufbaulänge (Max.)	4469	4808

Fahrgestellgewichte [kg]

Vorderachse	3100	3105
Hinterachse	1105	1110
Leergewicht	4205	4215
Tragfähigkeit (inkl. Aufbau, Fahrer, Kraftstoff, etc.)	7795	7785

Wendekreis [mm]

Spurkreis	11300	11900
Wendekreis	12600	13200

Gewichte [kg]

	Zulässig	Technisch
Gesamtgewicht	12000	12000
Gesamtzuggewicht	0	16500
Vorderachse	4200	4200
Hinterachse	8000	8000

Wichtige Hinweise

Maße

D-Maß inklusive Freiraum vorne 50 mm und bei Fahrgestellen auch 120 mm Hilfsrahmen.

Höhentoleranz ± 20 mm für Blatt- und ± 10 mm für Luftfederung.
Alle Maße in unbeladenem Zustand, liftbare Achse(n) abgesenkt.

Gewichte und Maße mit folgenden Reifen:

Reifen VA: 10R17.5
Reifen AA: 10R17.5

Fahrgestellgewichte inklusive Öl, Wasser, AdBlue, 0 Liter Kraftstoff, ohne Fahrer. Leergewicht kann um ± 3% variieren.

Die Wendekreise wurden berechnet (theoretisch).

Zulässige Gewichte können in verschiedenen Ländern unterschiedlich sein.

Für detailliertere Gewichtsinformationen, inklusive Gewichte für Sonderausstattungen, wenden Sie sich bitte an Ihren Volvo Verkaufsberater.

Verwenden Sie diese Skizze bitte NICHT für Aufbauberechnungen.
Fahrgestellzeichnung FL42RS512L ist über Volvo Bodybuilder Instructions verfügbar.

DATENBLÄTTER

FL 4x2 Kehrmaschine, 5L, Parabelfed., 12 t FL 42 RS512L

Hauptkomponenten

- **CHH-LOW** Fahrgestellhöhe: LOW (niedrig), genaue Höhenmaße bitte aus VBI/WIS entnehmen (abhängig von Reifengröße).
- **RAD-L80** Hinterachsaufliegung Parabelfeder
- **FL-DAY2** Kurzes Fahrerhaus NEW
- **EU6SCR** Abgasemissionen gem. Euro 6, mit SCR, Partikelfilter und Abgasrückführung
- **D5K210** Dieselmotor 4 Zyl. 5,1 l, 215 PS / 158 kW, 816 Nm
- **D5K240** Dieselmotor 4 Zyl. 5,1 l, 245 PS / 180 kW, 918 Nm
- **STO8006** Getriebe STO1006, 6-Gang manuell mit Overdrive
- **ZTO1006** Getriebe ZTO1006, 6-Gang manuell mit Overdrive
- **EBR-EPG** Abgasdruckregler, 120 kW/163 PS (D8), 80 kW/109 PS (D5)
- **RSS0819A** Antriebsachse RSS0819A. Differentialsperre.

Ausrüstungspakete

- **DRIVEFL** Fahrerpaket FL
- **VISIFL** Sichtpaket
- **AUDIODAB** Audiosystem DAB, Radio DAB/UKW/MW, Antenne, Bluetooth Tel.einbindung, 2 Lautsprecher, USB Anschluß und Line Eingang.
- **AUDIOPD** Audio-/Radiovorbereitung für DAB Empfang (Verkabelung und Antenne)

Fahrgestell

- **FST-PAR** Parabelfederung vorn, 2-Blatt (normale Härte)
- **RSTAB1** Stabilisator hinten
- **EBS-MED** EBS Medium-Paket
- **EBS-STD** EBS Standardpaket
- **RST-PAR4** Parabelfederung hinten, kurz (asymmetrisch)
- **FST7070** Rahmenstärke 7,0 mm
- **2BATT170** 2 Batterien, 24V/170 Ah
- **UR-FUEL** Ohne Tank rechts
- **UL-FUEL** Ohne Tank links
- **ADTP-R** AdBlue Tank rechts
- **WHC-FIX1** 1 Unterlegkeil
- **TOWF-NO1** Abschleppanschluss vorne, 1 St
- **TOWF-NO2** Abschleppanschluss vorne, 2 St
- **RUP-FIX2** Unterfahrschutz hinten, Stahl, fix
- **RFEND-T** Überführungskotflügel

Räder und Reifen

- **RT-ALDP** Alufelgen Dura-Bright, Standardlöcher, lange Radbolzen, standard Radmütern, verchromte Schutzringe
- **RT-STEEL** Stahlfelgen
- **SPWT-F** Ersatzrad mit Reifen wie Vorderachse
- **SWCP-T** Temporäre Reserveradbefestigung für Überführung
- **SWCP-TP** Ersatzradhalter, mitgeliefert
- **JACK-6T** Wagenheber 6 t
- **GAUGE-TP** Reifendruckmesser

Antriebsstrang - Ausrüstung

- **CS39A-O** Servounterst. Einscheiben-Trockenkupplung, Durchm. 395 mm
- **1COMP500** Luftkompressor 1 Zyl. 500 L/min
- **ACL1ST** Normaler Luftfilter
- **24AL110B** Lichtmaschine 110A/3080W
- **CCV-C** Geschlossene Kurbelgehäuseentlüftung

■ Serienausstattung □ Sonderausstattung

Detailliertere Information zur Ausrüstung von Fahrerhaus und Antriebsstrang werden in separaten Datenblättern angeboten.

Weitere Optionen und Kombinationen nennt Ihnen Ihr Volvo Verkaufsberater.

Der Hersteller behält sich vor, technische oder Designänderungen ohne Vorankündigung vorzunehmen. Die Spezifikation kann landesabhängig unterschiedlich sein.

- **PTER-100** Nebenantrieb PTER-100 hinten am Motor mit Flansch DIN 7646.
Max Drehmoment 600 Nm, i=1,00
Vorrüstung für Pumpe nach DIN 5462. Max Drehmoment 600 Nm, i=1,00
- **PTER-DIN**
- **PTER1400** Nebenantrieb PTER1400 hinten am Motor mit Flansch SAE1400.
Max Drehmoment 600 Nm, i=1,00
- **PTR-FH5** Nebenantrieb PTR-FH5 mit Flansch
- **PTR-PH4** Nebenantrieb PTR-PH4 für Pumpe
- **ETC** Elektronische Motorsteuerung

Fahrerhaus - Innen

- **STWPOS-L** Linkslenkung
- **STWPOS-R** Rechtslenkung
- **TAS-DIG4** Digitaler Tachograph, Generation 4
- **TSRS** Verkehrszeichenerkennung

Fahrerhaus - Außen

- **SUNV-B** Sonnenblende aussen
- **SUNV-PK** Vorbereitung für Sonnenblende aussen
- **BEACON-P** Verkabelung für Rundumkennleuchten auf dem Dach
- **BEACONA2** Zwei Rundumkennleuchten

Aufbau

- **FBA-BTSP** Untere/vordere Aufbaubefestigungen für halbsteifer Aufbau (Koffer, Curtainsider)

Auslieferungsservice im Werk

- **TGW-4G** Telematik-Gateway mit 4G#
- **WVTA** Genehmigungsart: EU Gesamtbetriebslaubnis

DATENBLÄTTER

FL 4x2 Kehrmaschine, 5L, Parabelfed., 12 t FL 42 RS512L

Volvo Trucks. Driving Progress