

# MODELLUTBUD

FL 42 R Elektrisk jämnlast luftfjädring FL 42 R E 16

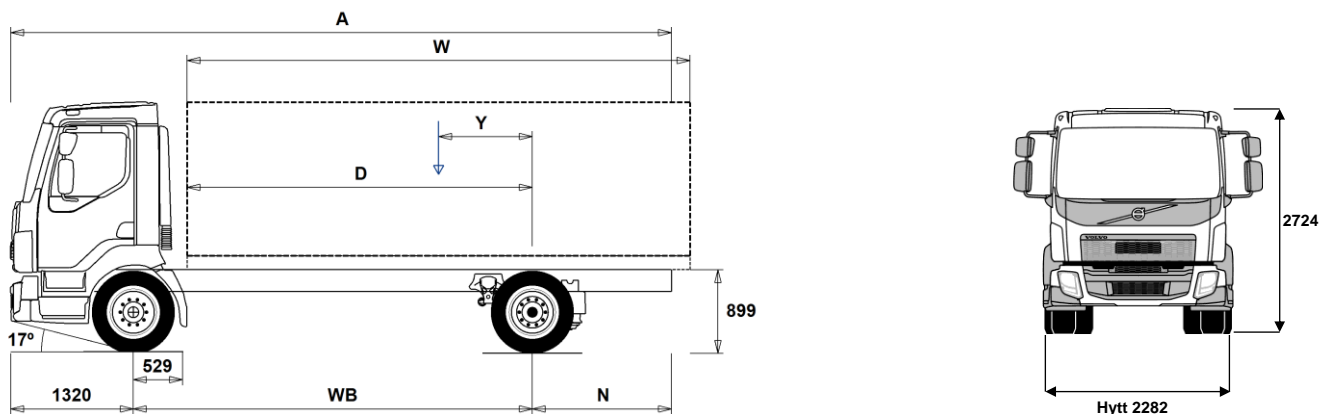

## Chassidimensioner [mm]

WB Hjulbas	3800	4100	4400	4700	5000	5300	5600	5900	6200	6500
A Totallängd	7825	8125	8425	8725	9025	9915	9625	9925	10225	10525
D Centrum bakaxel till framkant påbyggnad	3221	3521	3821	4121	4421	4721	5021	5321	5621	5921
N Bakre överhäng (Min.)			2255			2895				
N Bakre överhäng (Max.)	2705	2705	2705	2705	2705	3295	2705	2705	2705	2705
Y Lastens tyngdpunkt (Min.)	360	361	363	359	360	368	353	352	364	345
Y Lastens tyngdpunkt (Max.)	648	673	697	719	743	776	785	807	863	848
W Påbyggnadslängd (Min.)	5146	5696	6247	6804	7357	7890	8473	9028	9516	10022
W Påbyggnadslängd (Max.)	5723	6319	6901	7411	7921	8431	8941	9451	9766	10022

## Chassivikter [kg]

Framaxel	4225	4290	4340	4400	4440	4470	4525	4560	4590	4620
Bakaxel	2545	2500	2460	2445	2415	2440	2385	2370	2710	2345
Tjänstevikt	6770	6790	6800	6845	6855	6910	6910	6930	7300	6965
Last (inkl. påbyggnad, förare, bränsle, etc.)	9230	9210	9200	9155	9145	9090	9090	9070	8700	9035

## Vändcirkel [mm]

Vändcirkel mellan trottoarkanter	13300	14200	15100	16000	16900	17800	18700	19600	20500	21400
Vändcirkel mellan väggar	14600	15500	16400	17300	18200	19100	20000	20900	21800	22700

## Tillåtna vikter [kg]

	Tillåtet	Teknisk
Bruttovikt	16000	16000
Bruttovikt, kombination	0	16000
Framaxel	5800	5800
Bakaxel	10900	10900

## Viktiga noteringar

### Chassidimensioner

Centrum framaxel till bakkant hytt: +149 mm för CAB-SSLP.  
D-mått inkluderar ett främre spelrum på 50 mm och för jämnlastbilar också en hjälpram på 120 mm.  
Höjden kan variera  $\pm 20$  mm för blad och  $\pm 10$  mm för luftfjädring.  
Alla mått gäller för olastat chassi och eventuella löpaxlar nere.

Vikter och dimensioner är baserade på följande däck:  
Däck på framaxeln: 285/70R19.5  
Däck på drivaxeln: 285/70R19.5

Chassivikter inkluderar olja, vatten, AdBlue, 0 liter bränsle och utan förare.  
Tjänstevikt kan variera  $\pm 3\%$ .

Vändcirkelarna är teoretiskt beräknade.

Lagliga vikter kan variera från land till land.

För mer detaljerad information, inklusive vikt för tillvalsutrustning, be din Volvoåterförsäljare att lägga in din specifikation i Volvos viktinformationsprogram (WIS).

Använd inte denna ritning i samband med påbyggnad. Använd Volvos påbyggnadsinstruktioner och chassiritning FL42RE16.

# MODELLUTBUD

FL 42 R Elektrisk jämnlast luftfjädring FL 42 R E 16

## Bruksområde

- **UNIFORM** Uten spesialtilpassing for påbygg

## Hovedkomponenter

- **CHH-MED** Medium chassishøyde
- **RAD-A2V** 1 drivende bakaksel, luftfjæring
- CAB-DAY** Kort førerhus
- CAB-SSLP** Komfortførerhus
- **EMIZERO** Nullutslipp
- **RSS1132A** Bakaksel RSS1132A med enkelutveksling for maksimalt 11,5 tons akseltrykk og 32 tons togvekt

- DRUT1**
- DRUT2**
- DRUT3**
- DRUT4**
- DRUT5**

- **WVTA** Godkjent komplett typegodkjenning

## Pakker

- DRIVEFL** Kjørepakke FL
- VISIFL** Sikt pakke FL
- AIRFLOW** Spoilerpakke FL
- AUDIODAB** Lyd-pakke med DAB-radio, 24V/12V spenningsomformer, antenne, USB og kabler
- AUDIOPD** Forberedt for DAB

## Chassis

- **FST-AIR** Luftfjæring foran.
- **FAL5.8** Forakseltrykk 5,8 tonn.
- **RAL10.9** Bakakseltrykk 10,9 tonn.
- **EBS-MED** EBS mediumpakke med anti-spinn og bakkestarthjelp.
- **RST-AIR** Luftfjæring bak.
- **SUSPL-E2** Nivåregulering for luftfjæring med 2 nivågivere, fjernkontroll ved førerstol (kabel)
- **FST8080** Tykkelse på rammeprofil 8.0 mm liv og 8.0 mm flens
- **2BATT170** 2 batterier, kapasitet 170 Ah.
- **TOWF-NO1** Ett slepefeste foran
- TOWF-NO2** To slepefester foran
- TREL15** 15-polet el-kontakt for tilhenger
- RUP-FIX2** Fast EU-godkjent underkjøringsbeskyttelse bak i aluminium
- 2024GSR** GSR - Sikkerhetspakke - 2024

## Dekk og felger

- **RT-AL** Børstede aluminiumfelger med standard hull på alle aksler
- RT-ALDP** Dura Bright aluminiumfelger med standard hull på alle aksler
- RT-STEEL** Ståfelger på alle aksler
- GAUGE-TP** Dekktrykkmåler

## Førerhus innvendig

- **TAS-DIG4**

## Førerhus utvendig

- SUNV-B** Utvendig solskjerm
- **SUNV-PK** Forberedt for utvendig solskjerm
- AD-SIDES** Sidespoilere bak førerhus
- BEACON-P** Forberedt for varsellamper på førerhustak med bryter
- BEACONA2** 2 roterende orange varsellamper på førerhustak

## Forberedelse påbygg

- FBA-BTF** Fremre fleksible påbyggfester
- **FBA-BTSF** Fremre semi-fleksible påbyggfester
- **RBA-T2** Bakre påbyggfester (delte)
- TAILPREP** Forberedt for bakløfter.

## Leveringsservice

- TGW-4G** Gateway for telematikk med 4G

- Standardutrustning
- Tillvalsutrustning

Før mer detaljerad informasjon om hytt- og drivlinekomponenter, se separata datablad.

Før all mulig tillvalsutrustning og utrustningskombinatorik, kontakta din Volvoåterforsäljare som kan skapa en specifikation som tillgodoser dina krav med hjälp av Volvos säljstödprogram (VSS).

Fabriken förbehåller sig rätten att modifiera konstruktionen och ändra utrustning utan förvarning. Specifikationen kan variera från land till land.

# MODELLUTBUD

FL 42 R Elektrisk jämnlast luftfjädring FL 42 R E 16

---

Volvo Trucks. Driving Progress