

DATENBLÄTTER

FL 42 R ELECTRIC FL 42 R E 16

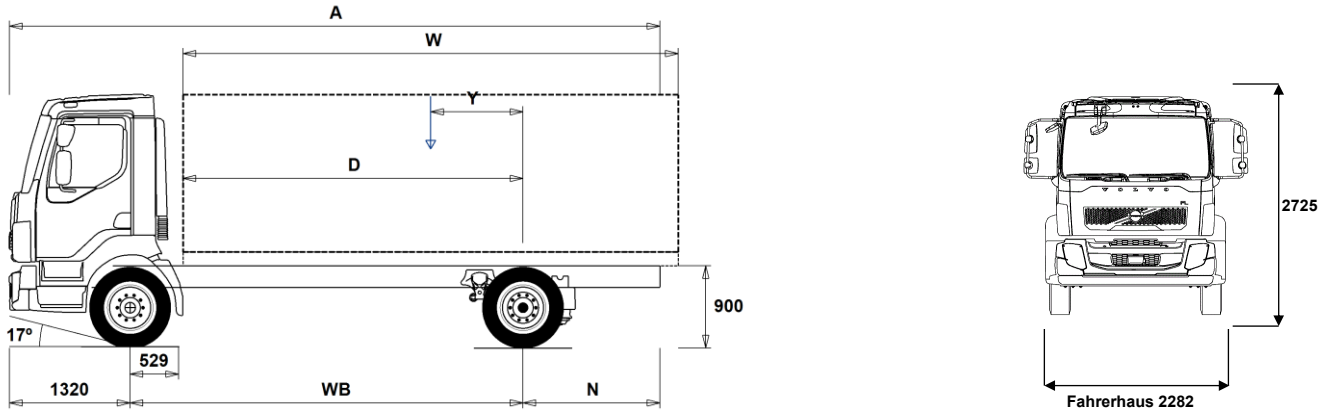

Maße [mm]

WB Radstand		3800	4100	4400	4700	5000	5300	5600	5900	6200	6500
A Gesamtlänge		7825	8125	8425	8725	9025	9915	9625	9925	10225	10525
D Hinterachse bis Vorderkante Aufbau		3221	3521	3821	4121	4421	4721	5021	5321	5621	5921
N Hinterer Überhang (Min.)				2255			2895				
N Hinterer Überhang (Max.)		2705	2705	2705	2705	2705	3295	2705	2705	2705	2705
Y Nutzlast-Schwerpunkt (Min.)		391	401	412	418	427	444	439	447	472	457
Y Nutzlast-Schwerpunkt (Max.)		671	704	737	767	799	840	858	888	955	946
W Aufbauhöhe (Min.)		5100	5634	6168	6709	7244	7762	8327	8861	9331	9821
W Aufbauhöhe (Max.)		5501	5981	6461	6941	7421	7901	8381	8861	9341	9821

Fahrgestellgewichte [kg]

Vorderachse	4120	4170	4215	4260	4295	4315	4365	4390	4415	4445
Hinterachse	2375	2340	2310	2310	2285	2320	2270	2255	2605	2245
Leergewicht	6495	6510	6525	6570	6580	6635	6635	6645	7020	6690
Tragfähigkeit (inkl. Aufbau, Fahrer, Kraftstoff, etc.)	9505	9490	9475	9430	9420	9365	9365	9355	8980	9310

Wendekreis [mm]

Spurkreis	13300	14200	15100	16000	16900	17800	18700	19600	20500	21400
Wendekreis	14600	15500	16400	17300	18200	19100	20000	20900	21800	22700

Gewichte [kg]

	Zulässig	Technisch
Gesamtgewicht	16000	16000
Gesamtzuggewicht	0	16000
Vorderachse	5800	5800
Hinterachse	10900	10900

Wichtige Hinweise

Maße

Vorderachse bis Hinterkante Fhs.: +149 mm für CAB-SSLP.
 D-Maß inklusive Freiraum vorne 50 mm und bei Fahrgestellen auch 120 mm Hilfsrahmen.
 Höhentoleranz ± 20 mm für Blatt- und ± 10 mm für Luftfederung.
 Alle Maße in unbeladenem Zustand, liftbare Achse(n) abgesenkt. Verwendet Fahrgestellhöhe: CHH-MED.

Gewichte und Maße mit folgenden Reifen:
 Reifen VA: 285/70R19.5
 Reifen AA: 285/70R19.5

Fahrgestellgewichte inklusive Öl, Wasser, AdBlue, 0 Liter Kraftstoff, ohne Fahrer. Leergewicht kann um ± 3% variieren.

Die Wendekreise wurden berechnet (theoretisch).

Zulässige Gewichte können in verschiedenen Ländern unterschiedlich sein.

Für detailliertere Gewichtsinformationen, inklusive Gewichte für Sonderausstattungen, wenden Sie sich bitte an Ihren Volvo Verkaufsberater.

Verwenden Sie diese Skizze bitte NICHT für Aufbauberechnungen. Fahrgestellzeichnung FL42RE16 ist über Volvo Bodybuilder Instructions verfügbar.

DATENBLÄTTER

FL 42 R ELECTRIC FL 42 R E 16

Einsatz

- FRFS-BS** Freie Rahmenseiten vorn, beidseitig für Kran-Stützen etc.
- **UNIFORM** Pritschenfahrgerüst ohne Vorbereitungen

Hauptkomponenten

- **CHH-MED** Fahrgestellhöhe: MED (mittel), genaue Höhenmaße bitte aus VBI/WIS entnehmen (abhängig von Reifengröße).
- **RAD-A2V** Hinterachsaufhängung VOAS2, Luftfederung
- **FL-DAY2** Kurzes Fahrerhaus NEW
- FL-SSLP2** Komfortfahrerhaus NEW
- **EMIZERO** Zero Emission
- RSS1125A** Antriebsachse RSS1125A, 10,9 t Achslast/25 t Gesamtzuggewicht. Differentialsperre
- **RSS1132A** Antriebsachse RSS1132A, 11,5 t Achslast/32,5 t Gesamtzuggewicht. Differentialsperre

Ausrüstungspakete

- DRIVEFL** Fahrerpaket FL
- VISIFL** Sichtpaket
- AIRFLOW** Aerodynamikpaket
- AUDIODAB** Audiosystem DAB, Radio DAB/UKW/MW, Antenne, Bluetooth Tel.einbindung, 2 Lautsprecher, USB Anschluß und Line Eingang.
- AUDIOPD** Audio-/Radiovorbereitung für DAB Empfang (Verkabelung und Antenne)

Fahrgestell

- **FST-AIR** Luftfederung vorne
- **FAL5.8** Vorderachslast (technisch) max 5,8 t, mit Bereifung 285/70R19.5 5,6 t.
- **RAL10.9** Hinterachslast (technisch) max 10,9 t
- **EBS-MED** EBS Medium-Paket
- **RST-AIR** Luftfederung hinten
- **SUSPL-E2** Elektrische Höhenverstellung, 2 Sensoren und Fernbedienung
- **FST8080** Rahmenstärke 8,0 mm
- **2BATT170** 2 Batterien, 24V/170 Ah
- **TOWF-NO1** Abschleppanschluss vorne, 1 St
- TOWF-NO2** Abschleppanschluss vorne, 2 St
- TREL15** El. Anschluss 15-polig
- RUP-FIX2** Unterfahrschutz hinten, Stahl, fix

Räder und Reifen

- **RT-AL** Alufelgen gebürstet, Standardlöcher, lange Radbolzen, standard Radmuttern, verchromte Schutzringe
- RT-ALDP** Alufelgen Dura-Bright, Standardlöcher, lange Radbolzen, standard Radmuttern, verchromte Schutzringe
- RT-STEEL** Stahlfelgen
- GAUGE-TP** Reifendruckmesser

Fahrerhaus - Innen

- **STWPOS-L** Linkslenkung
- STWPOS-R** Rechtslenkung
- **TAS-DIG4** Digitaler Tachograph, Generation 4
- **TSRS** Verkehrszeichenerkennung

Fahrerhaus - Außen

- SUNV-B** Sonnenblende aussen
- **SUNV-PK** Vorbereitung für Sonnenblende aussen
- AD-SIDES** Seitenspoiler, kurz
- BEACON-P** Verkabelung für Rundumkennleuchten auf dem Dach
- BEACONA2** Zwei Rundumkennleuchten

- Serienausstattung
- Sonderausstattung

Detailliertere Information zur Ausrüstung von Fahrerhaus und Antriebsstrang werden in separaten Datenblättern angeboten.

Weitere Optionen und Kombinationen nennt Ihnen Ihr Volvo Verkaufsberater.

Der Hersteller behält sich vor, technische oder Designänderungen ohne Vorankündigung vorzunehmen. Die Spezifikation kann landesabhängig unterschiedlich sein.

Aufbau

- FBA-BTF** Untere/vordere Aufbaubefestigungen für verwindungsweicher Aufbau
- **FBA-BTSF** Untere/vordere Aufbaubefestigungen für halbsteifer Aufbau (Koffer, Curtainsider)
- **RBA-T2** Hintere Aufbaubefestigungen, Halterungen
- TAILPREP** Vorbereitung für Ladebordwand

Auslieferungsservice im Werk

- TGW-4G** Telematik-Gateway mit 4G#
- DRUT1** My Truck App (Vorausbezahlt für 1 Jahr)
- DRUT2** My Truck App (Vorausbezahlt für 2 Jahre)
- DRUT3** My Truck App (Vorausbezahlt für 3 Jahre)
- DRUT4** My Truck App (Vorausbezahlt für 4 Jahre)
- DRUT5** My Truck App (Vorausbezahlt für 5 Jahre)
- **WVTA** Genehmigungsart: EU Gesamtbetriebserlaubnis

DATENBLÄTTER

FL 42 R ELECTRIC FL 42 R E 16

Volvo Trucks. Driving Progress