

MODELLSERIE:

FL D8 4x2 jevnlast luftfjæring 18 tonn FL 42 R 819A

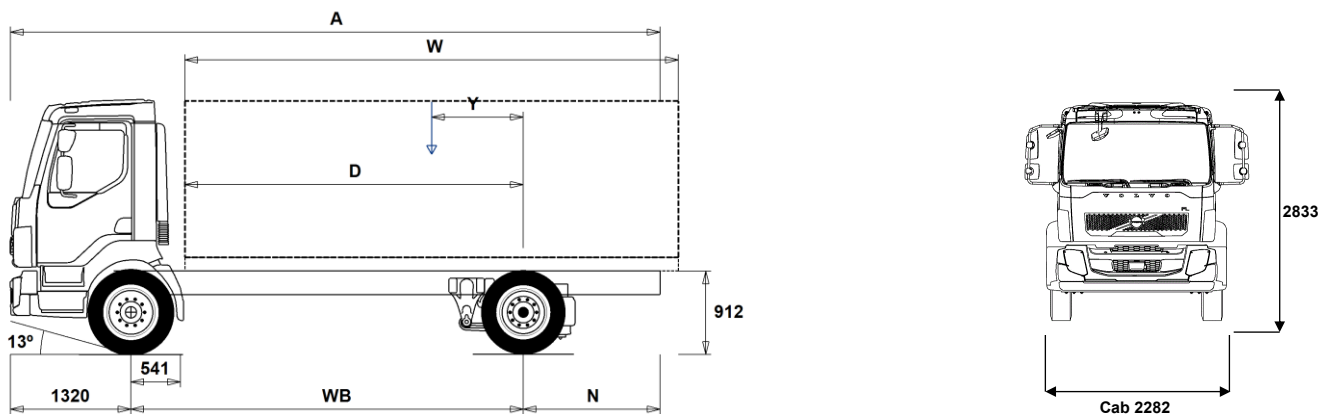

Chassisdimensjoner [mm]

WB Akselavstand	3500	3800	4100	4400	4700	5000	5300	5600	5900	6200	6500	6800
A Total chassislengde	6975	7425	7955	8425	8915	9435	9915	10425	10935	11430	11730	11875
D Senter av bakaksel til forkant av påbygg	2909	3209	3509	3809	4109	4409	4709	5009	5309	5609	5909	6209
N Bakre overheng (Min.)	1310	1310	1475	1475	1475	1975	2155	2305	2535	2705	2835	3025
N Bakre overheng (Max.)	2155	2305	2535	2705	2895	3115	3295	3505	3715	3910	3910	3755
Y Tyngdepunkt for last (Min.)	943	1030	1118	1205	1293	1381	1467	1556	1643	1731	1814	1895
Y Tyngdepunkt for last (Max.)	943	1030	1118	1205	1293	1381	1467	1556	1643	1731	1814	1895
W Lengde påbygg (Min.)	3931	4358	4782	5208	5633	6056	6483	6907	7331	7755	8190	8628
W Lengde påbygg (Max.)	3931	4358	4782	5208	5633	6056	6483	6907	7331	7755	8190	8628

Chassisvekt [kg]

Foraksel	3450	3435	3425	3410	3405	3400	3400	3395	3395	3390	3400	3410
Bakaksel	1605	1645	1690	1725	1760	1795	1835	1860	1900	1925	1945	1945
Egenvekt	5055	5080	5115	5135	5165	5195	5235	5255	5295	5315	5345	5355
Nyttelast (inkludert påbygg, fører, drivstoff etc.)	13545	13520	13485	13465	13435	13405	13365	13345	13305	13285	13255	13245

Svingdiameter [mm]

Svingdiameter mellom fortauskanter	13100	14000	14900	15900	16800	17800	18700	19700	20600	21500	22500	23400
Svingdiameter mellom vegger	14200	15100	16100	17000	18000	18900	19900	20800	21700	22700	23600	24600

Tillatte vekt [kg]

	Tillatt	Teknisk
Tillatt totalvekt	18600	19000
Tillatt vogntogvekt	0	21000
Foraksel	7100	7100
Bakaksel	11500	13000

Viktige merknader

Chassisdimensjoner

Senter av foraksel til bakkant av førerhus +277 mm for CAB-SSLP.
D-målet inkluderer frigang foran på 50 mm og for jevnlastbiler også en hjelperamme på 120 mm.
Høyder kan variere ± 20 mm med bladfjærer og ± 10 mm med luftfjæring.
Alle dimensjoner er ved ubelastet chassis og eventuelle løpeaksler nede.

Vekt og dimensjoner er basert på følgende dekk:
Dekk på forakselen: 315/60R22.5
Dekk på drivakselen: 295/60R22.5

Chassisvekt inkluderer olje, vann, AdBlue, 0 liter drivstoff, men ikke sjåfør.
Egenvekt kan variere ± 3%.

Svingdiameter er teoretisk beregnet

Lovlige vekt kan variere fra land til land

For mer informasjon om vekt, inkludert vekten på tilleggsutstyr, kontakt din lokale Volvo-forhandler.

Bruk IKKE denne tegningen i forbindelse med påbygging. Bruk Volvos påbyggingsinstruksjoner og henvis til chassistegetning FL42R819A.

MODELLSERIE:

FL D8 4x2 jevnlast luftfjæring 18 tonn FL 42 R 819A

Hovedkomponenter

- FL-DAY2**
- FL-SSLP2**

- EU6SCR** Emisjonsnivå Euro 6 med SCR, partikkelfilter og EGR
- D8K250** 8-liters Euro 6 dieselmotor 250 hk (184 kW), 950 Nm, SCR, EGR og dieselpartikkelfilter
- D8K280** 8-liters Euro 6 dieselmotor 280 hk (206 kW), 1050 Nm, SCR, EGR og dieselpartikkelfilter
- ATO1056** I-sync, automatisert 6-trinns girkasse
- ZTO1006** ZTO1106, 6-trinns manuell girkasse, overdrive
- EBR-CEB** Kompresjonsbrems med mottrykksregulator
- EBR-EPG** Eksosbrems (EPG). 130 kW ved 2.800 o/min.

Pakker

- DRIVEFL** Kjørepakke FL
- VISIFL** Siktpakke FL
- AIRFLOW** Spoilerpakke FL
- AUDIODAB** Lyd-pakke med DAB-radio, 24V/12V spenningsomformer, antenne, USB og kabler

Chassis

- FST-PAR** Parabelfjæring foran.
- EBS-MED** EBS medumpakke med anti-spinn og bakkestarthjelp.
- EBS-STD** EBS standardpakke (uten anti-spinn).
- RST-AIR** Luftfjæring bak.
- SUSPL-E2** Nivåregulering for luftfjæring med 2 nivågivere, fjernkontroll ved førerstol (kabel)
- SUSPL-E4** Nivåregulering for luftfjæring med 2 nivågivere, regulering via 3 brytere på dashbordet
- FST7070** Tykkelse på rammeprofil 7.0 mm liv og 7.0 mm flens
- FST8080** Tykkelse på rammeprofil 8.0 mm liv og 8.0 mm flens
- 2BATT170** 2 batterier, kapasitet 170 Ah.
- ADR2** ADR-utrustning, 2 hovedstrømbrytere.
- R80P** Plasttank 80 liter høyre side
Minimumsvolum 80l
Maksimalt volum 430l
- UL-FUEL** Uten tank på venstre side
Minimumsvolum 160l
Maksimalt volum 210l
- ADTP-L** AdBlue-tank på venstre side
- ADTP-R** AdBlue-tank på høyre side
- WHC-FIX1** 1 stk. stoppekloss inkl. holder.
- WHC-FIX2** 2 stk. stoppeklosser inkl. holder.
- TOWMBRH** Høyt montert trekkbjelke i senter av ramme
- C-RO40AG** Trekkobling, Rockinger 400 G-145. Ø=40 mm.
- TOWF-NO1** Ett slepefeste foran
- TOWF-NO2** To slepefester foran
- TOWR-ONE** Ett slepefeste bak
- TREL15** 15-polet el-kontakt for tilhenger
- TBC-EC** EU bremsetilkobling for tilhenger
- RUP-FIX2** Fast EU-godkjent underkjøringsbeskyttelse bak i aluminium
- RFEND-T** Bakskjerm, transportmontert

Dekk og felger

- RT-AL** Børstede aluminiumfelger med standard hull på alle aksler
- RT-ALDP** Dura Bright aluminiumfelger med standard hull på alle aksler
- RT-STEEL** Stålfelger på alle aksler
- SPWT-F** Reservehjul lik forhjul
- SWCP-LF** Reservehjulholder i venstre side, foran bakaksel.

Standardutstyr

Tilvalgsutstyr

For mer detaljert informasjon om førerhus- og drivlinjeutstyr, se separate datablad.

For alle mulige tilvalg og utstyrskombinasjoner, kontakt din Volvo-forhandler, som kan lage en spesifikasjon som møter dine behov.

Fabrikken forbeholder seg retten til endringer i konstruksjon og utstyr uten forutgående varsel. Spesifikasjonene kan variere fra land til land.

- SWCP-R** Reservehjulholder montert under chassisrammen, bak bakaksel.
- SWCP-T** Reservehjulholder for midlertidig transport
- SWCP-TP** Reservehjulholder transportmontert på chassisrammen.
- JACK-10T** Jekk, kapasitet 10 tonn.
- GAUGE-TP** Dekktrykkmåler

Drivlinje utstyr

- CS39A-O** Kobling, enkellamel, 395 mm
- RET-TPT** Retarder til automatgirkasse.
- TC-HWO** Oljekjøler for hydraulisk girkasse, vann/olje
- 1COMP500** 1-sylindret luftkompressor, kapasitet 500 l/min.
- 2COM1080** 2-sylindret luftkompressor, kapasitet 1080 l/min.
- AIRIN-FR** Frontluftinntak
- AIRIN-HI** Høyt luftinntak bak førerhus på høyre side
- AIRIN-RL** Chassismontert luftinntak bak førerhus på høyre side
- ACL1ST** Luftfilter med ett element
- ACL1ST-S** Luftfilter med ett primærfilter pluss sekundærfilter (sikkerhetsfilter)
- 24AL110B** Generator 110 Ampere
- 24AL130B** Generator 130 Ampere
- CCV-C** Lukket veivhusventilasjon.
- CCV-OX** Åpen veivhusventilasjon for kaldt klima
- EST-AID** Elektrisk glødeelement
- PTER-100** Motorkraftuttak bakmontert med flens DIN7646.
- PTER-DIN** Motorkraftuttak direkte montert pumpe DIN5462 (hun-part).
- PTER1400** Motorkraftuttak bakmontert med flens SAE 1410 / ISO 7647.
- PR-HF4S** Kraftuttak, automatgirkasse, maks. moment 400 Nm, sidemontert, flens.
- PR-HF4SH** Kraftuttak, automatgirkasse, maks. moment 400 Nm, sidemontert, flens, høyhastighets.
- PR-HF6S** Kraftuttak, automatgirkasse, maks. moment 600 Nm, sidemontert, flens.
- PR-HP4S** Kraftuttak, automatgirkasse, maks. moment 400 Nm, sidemontert, for hydraulikkpumpe.
- PR-HP4SH** Kraftuttak, automatgirkasse, maks. moment 400 Nm, sidemontert, for hydraulikkpumpe, høyhastighets.
- PR-HP6S** Kraftuttak, automatgirkasse, maks. moment 600 Nm, sideplassert, for hydraulikkpumpe.
- PTR-FH1** Kraftuttak, maks. moment 800 Nm, bakmontert, S81 DIN-flens.
- PTR-FH2** Kraftuttak, maks. moment 800 Nm, bakmontert, S81 DIN-flenskobling.
- PTR-FH5** Kraftuttak, maks. moment 450 Nm, bakmontert, S88 DIN-flens.
- PTR-PH1** Kraftuttak, maks. moment 800 Nm, bakmontert, S81 DIN-pumpekobling.
- PTR-PH2** Kraftuttak, maks. moment 430 Nm, bakmontert, S84 DIN-pumpekobling.
- PTR-PH4** Kraftuttak, maks. moment 450 Nm, bakmontert, S88 DIN-pumpekobling.
- PTR-PK** Forberedt for kraftuttak.
- PTR-ZF2** Kraftuttak, maks. moment 410 Nm, bakmontert, DIN-flens.
- PTR-ZF3** Kraftuttak, maks. moment 410 Nm, bakmontert, for DIN-pumpekobling.
- PTR-ZF4** Kraftuttak, maks. moment 320 Nm, bakmontert, DIN-flens.
- PTR-ZF5** Kraftuttak, maks. moment 320 Nm, bakmontert, DIN-pumpekobling.
- PTR-ZF6** Kraftuttak, maks. moment 270 Nm, bakmontert, DIN-flens.
- HPG-F101** Hydraulikkpumpe Parker F1-101, singel, girkassemontert
- HPG-F41** Hydraulikkpumpe Parker F1-41, singel, girkassemontert
- HPG-F51** Hydraulikkpumpe Parker F1-51, singel, girkassemontert
- HPG-F61** Hydraulikkpumpe Parker F1-61, singel, girkassemontert
- HPG-F81** Hydraulikkpumpe Parker F1-81, singel, girkassemontert
- ETC** Elektronisk turtallsregulering

Førerhus innvendig

- TAS-DIG4**

MODELLSERIE:

FL D8 4x2 jevnlast luftfjæring 18 tonn FL 42 R 819A

Førerhus utvendig

- SUNV-B** Utvendig solskjerm
- SUNV-PK** Forberedt for utvendig solskjerm
- AD-SIDES** Sidespoilere bak førerhus
- BEACON-P** Forberedt for varsellamper på førerhustak med bryter
- BEACONA2** 2 roterende orange varsellamper på førerhustak

Forberedelse påbygg

- FBA-BTF** Fremre fleksible påbyggfester
- FBA-BTSF** Fremre semi-fleksible påbyggfester
- RBA-T2** Bakre påbyggfester (delte)
- TAILPREP** Forberedt for bakløfter.

Leveringsservice

- TGW-4G** Gateway for telematikk med 4G
- WVTA** Godkjent komplett typegodkjenning