

MODELLUTBUD

FL D8 4x2 jevnlast bladfjäring 16 tonn FL 42 R 816L

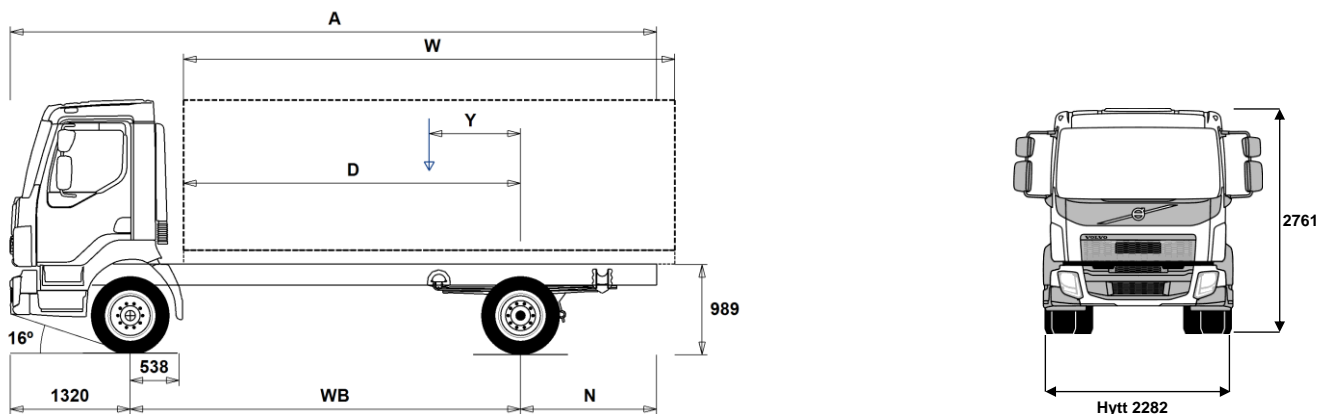

Chassidimensioner [mm]

| WB Hjulbas | 3250 | 3500 | 3800 | 4100 | 4400 | 4700 | 5000 | 5300 | 5600 | 5900 | 6200 | 6500 |
|---|------|------|------|------|------|------|------|------|-------|-------|-------|-------|
| A Totallängd | 6545 | 6975 | 7425 | 7955 | 8425 | 8915 | 9435 | 9915 | 10425 | 10835 | 11430 | 11730 |
| D Centrum bakaxel till framkant påbyggnad | 2662 | 2912 | 3212 | 3512 | 3812 | 4112 | 4412 | 4712 | 5012 | 5312 | 5612 | 5912 |
| N Bakre överhäng (Min.) | 1515 | 1685 | 1615 | 1515 | 1615 | 1615 | 1615 | 1615 | 1615 | 1615 | 1615 | 1615 |
| N Bakre överhäng (Max.) | 1975 | 2155 | 2305 | 2535 | 2705 | 2895 | 3115 | 3295 | 3505 | 3615 | 3910 | 3910 |
| Y Lastens tyngdpunkt (Min.) | 611 | 660 | 717 | 777 | 835 | 893 | 952 | 1008 | 1066 | 1121 | 1181 | 1231 |
| Y Lastens tyngdpunkt (Max.) | 611 | 660 | 717 | 777 | 835 | 893 | 952 | 1008 | 1066 | 1121 | 1181 | 1231 |
| W Påbyggnadslängd (Min.) | 4102 | 4504 | 4990 | 5470 | 5953 | 6439 | 6921 | 7408 | 7891 | 8381 | 8861 | 9361 |
| W Påbyggnadslängd (Max.) | 4102 | 4504 | 4990 | 5470 | 5953 | 6439 | 6921 | 7408 | 7891 | 8381 | 8861 | 9361 |

Chassivikter [kg]

| | | | | | | | | | | | | |
|---|------|------|------|------|------|------|------|------|------|------|------|------|
| Framaxel | 3150 | 3150 | 3155 | 3150 | 3150 | 3160 | 3160 | 3170 | 3170 | 3180 | 3180 | 3195 |
| Bakaxel | 1445 | 1475 | 1510 | 1535 | 1555 | 1580 | 1605 | 1640 | 1660 | 1680 | 1705 | 1725 |
| Tjänstevikt | 4595 | 4625 | 4665 | 4685 | 4705 | 4740 | 4765 | 4810 | 4830 | 4860 | 4885 | 4920 |
| Last (inkl. påbyggnad, förare, bränsle, etc.) | 9845 | 9815 | 9775 | 9755 | 9735 | 9700 | 9675 | 9630 | 9610 | 9580 | 9555 | 9520 |

Vändcirkel [mm]

| | | | | | | | | | | | | |
|----------------------------------|-------|-------|-------|-------|-------|-------|-------|-------|-------|-------|-------|-------|
| Vändcirkel mellan trottoarkanter | 11600 | 12400 | 13300 | 14200 | 15100 | 16000 | 16900 | 17800 | 18700 | 19600 | 20500 | 21400 |
| Vändcirkel mellan väggar | 12900 | 13700 | 14600 | 15500 | 16400 | 17300 | 18200 | 19100 | 20000 | 20900 | 21800 | 22700 |

Tillåtna vikter [kg]

| | Tillåtet | Teknisk |
|-------------------------|----------|---------|
| Bruttovikt | 14440 | 16000 |
| Bruttovikt, kombination | 0 | 21000 |
| Framaxel | 5000 | 5800 |
| Bakaxel | 9440 | 10900 |

Viktiga noteringar

Chassidimensioner

Hytthöjd: +39 mm för CAB-CRW.

Centrum framaxel till bakkant hytt: +1258 mm för CAB-CRW, +280 mm för CAB-SSLP.

D-mått inkluderar ett främre spelrum på 50 mm och för jämnlastbilar också en hjälpram på 120 mm.

Höjden kan variera ± 20 mm för blad och ± 10 mm för luftfjädring.

Alla mått gäller för olastat chassi och eventuella löpaxlar nere. Chassihöjd som använts: CHH-MED.

Vikter och dimensioner är baserade på följande däck:

Däck på framaxeln: 265/70R19.5

Däck på drivaxeln: 265/70R19.5

Chassivikter inkluderar olja, vatten, AdBlue, 0 liter bränsle och utan förare. Tjänstevikt kan variera ± 3%.

Vändcirkelarna är teoretiskt beräknade.

Lagliga vikter kan variera från land till land.

För mer detaljerad information, inklusive vikt för tillvalsutrustning, be din Volvoåterförsäljare att lägga in din specifikation i Volvos viktinformationsprogram (WIS).

Använd inte denna ritning i samband med påbyggnad. Använd Volvos påbyggnadsinstruktioner och chassiritning FL42R816L.

MODELLUTBUD

FL D8 4x2 jevnlast bladfjæring 16 tonn FL 42 R 816L

Bruksområde

- GARB-PRE** Forberedt for renovasjonspåbygg
- UNIFORM** Uten spesialtilpassing for påbygg

Hovedkomponenter

- CHH-HIGH** Høy (normal) chassishøyde
- CHH-MED** Medium chassishøyde
- RAD-L80** 1 drivende bakaksel, bladfjæring
- CAB-CRW** Mannskapsførerhus
- CAB-DAY** Kort førerhus
- CAB-SSLP** Komfortførerhus
- EU6SCR** Emisjonsnivå Euro 6 med SCR, partikkelfilter og EGR
- D8K250** 8-liters Euro 6 dieselmotor 250 hk (184 kW), 950 Nm, SCR, EGR og dieselpartikkelfilter
- D8K280** 8-liters Euro 6 dieselmotor 280 hk (206 kW), 1050 Nm, SCR, EGR og dieselpartikkelfilter
- AL306** AL306, 6-trinns automatisk girkasse
- ATO1056** I-sync, automatisert 6-trinns girkasse
- ZTO1006** ZTO1106, 6-trinns manuell girkasse, overdrive
- EBR-CEB** Kompresjonsbrems med mottrykksregulator
- EBR-EPG** Eksosbrems (EPG). 130 kW ved 2.800 o/min.
- RSS1132A** Bakaksel RSS1132A med enkelutveksling for maksimalt 11,5 tonns akseltrykk og 32 tonns togvekt

Pakker

- DRIVEFL** Kjørepakke FL
- VISIFL** Siktpakke FL
- AIRFLOW** Spoilerpakke FL
- AUDIODAB** Lyd-pakke med DAB-radio, 24V/12V spenningsomformer, antenne, USB og kabler

Chassis

- FST-PAR** Parabelfjæring foran.
- FST-PAR3** Parabelfjæring, forsterket, foraksel.
- FAL5.8** Forakseltrykk 5,8 tonn.
- FAL6.3** Forakseltrykk 6,3 tonn.
- RAL10.9** Bakakseltrykk 10,9 tonn.
- RSTAB1** Krengningsstabilisator bak, normal stivhet
- EBS-MED** EBS medumpakke med anti-spinn og bakkestarthjelp.
- EBS-STD** EBS standardpakke (uten anti-spinn).
- RST-PAR1** Parabelfjæring, normal stivhet, bakaksel.
- RST-PAR3** Parabelfjæring, forsterket, bakaksel.
- RST-PAR4** Parabelfjæring, normal stivhet, kort, bakaksel.
- FST7070** Tykkelse på rammeprofil 7.0 mm liv og 7.0 mm flens
- FST8080** Tykkelse på rammeprofil 8.0 mm liv og 8.0 mm flens
- 2BATT170** 2 batterier, kapasitet 170 Ah.
- ADR2** ADR-utrustning, 2 hovedstrømbrytere.
- R80P** Plasttank 80 liter høyre side
Minvoly 80l
Maxvoly 430l
- UL-FUEL** Uten tank på venstre side
Minvoly 80l
Maxvoly 215l
- ADTP-L** AdBlue-tank på venstre side
- ADTP-R** AdBlue-tank på høyre side
- WHC-FIX1** 1 stk. stoppekloss inkl. holder.
- WHC-FIX2** 2 stk. stoppeklosser inkl. holder.
- TOWMBRH** Høyt montert trekkbjelke i senter av ramme
- C-RO40AG** Trekkobling, Rockinger 400 G-145. Ø=40 mm.
- TOWF-NO1** Ett slepefeste foran
- TOWF-NO2** To slepefester foran
- TOWR-ONE** Ett slepefeste bak
- TREL15** 15-polet el-kontakt for tilhenger
- TBC-EC** EU bremsetilkobling for tilhenger
- RUP-FIX2** Fast EU-godkjent underkjøringsbeskyttelse bak i aluminium
- RFEND-T** Baksjærmer, transportmontert
- 2024GSR** GSR - Sikkerhetspakke - 2024

Dekk og felger

- RT-AL** Børstede aluminiumfelger med standard hull på alle aksler
- RT-ALDP** Dura Bright aluminiumfelger med standard hull på alle aksler
- RT-STEEL** Stålfelger på alle aksler
- SPWT-F** Reservehjul lik forhjul
- SWCP-LF** Reservehjulsholder i venstre side, foran bakaksel.
- SWCP-R** Reservehjulsholder montert under chassisrammen, bak bakaksel.
- SWCP-T** Reservehjulsholder for midlertidig transport
- SWCP-TP** Reservehjulsholder transportmontert på chassisrammen.
- JACK-10T** Jekk, kapasitet 10 tonn.
- JACK-8T** Jekk, kapasitet 8 tonn
- GAUGE-TP** Dekktrykkmåler

Drivlinje utstyr

- CS39A-O** Kobling, enkellamel, 395 mm
- RET-TPT** Retarder til automatgirkasse.
- TC-HWO** Oljekjøler for hydraulisk girkasse, vann/olje
- 1COMP500** 1-sylindret luftkompressor, kapasitet 500 l/min.
- 2COM1080** 2-sylindret luftkompressor, kapasitet 1080 l/min.
- AIRIN-HI** Høyt luftinntak bak førerhus på høyre side
- AIRIN-RL** Chassismontert luftinntak bak førerhus på høyre side
- ACL1ST** Luftfilter med ett element
- ACL1ST-S** Luftfilter med ett primærfilter pluss sekundærfilter (sikkerhetsfilter)
- 24AL110B** Generator 110 Ampere
- 24AL130B** Generator 130 Ampere
- CCV-C** Lukket veivhusventilasjon.
- CCV-OX** Åpen veivhusventilasjon for kaldt klima
- EST-AID** Elektrisk glødeelement
- PTER-100** Motorkraftuttak bakmontert med flens DIN7646.
- PTER-DIN** Motorkraftuttak direktmontert pumpe DIN5462 (hun-part).
- PTER1400** Motorkraftuttak bakmontert med flens SAE1410 / ISO 7647.
- PR-HF4S** Kraftuttak, automatgirkasse, maks. moment 400 Nm, sidemontert, flens.
- PR-HF4SH** Kraftuttak, automatgirkasse, maks. moment 400 Nm, sidemontert, flens, høyhastighets.
- PR-HF6S** Kraftuttak, automatgirkasse, maks. moment 600 Nm, sidemontert, flens.
- PR-HP4S** Kraftuttak, automatgirkasse, maks. moment 400 Nm, sidemontert, for hydraulikkpumpe.
- PR-HP4SH** Kraftuttak, automatgirkasse, maks. moment 400 Nm, sidemontert, for hydraulikkpumpe, høyhastighets.
- PR-HP6S** Kraftuttak, automatgirkasse, maks. moment 600 Nm, sideplassert, for hydraulikkpumpe.
- PTR-FH1** Kraftuttak, maks. moment 800 Nm, bakmontert, S81 DIN-flens.
- PTR-FH2** Kraftuttak, maks. moment 800 Nm, bakmontert, S81 DIN-flens kobling.
- PTR-FH5** Kraftuttak, maks. moment 450 Nm, bakmontert, S88 DIN-flens.
- PTR-PH1** Kraftuttak, maks. moment 800 Nm, bakmontert, S81 DIN-pumpekobling.
- PTR-PH2** Kraftuttak, maks. moment 430 Nm, bakmontert, S84 DIN-pumpekobling.
- PTR-PH4** Kraftuttak, maks. moment 450 Nm, bakmontert, S88 DIN-pumpekobling.

- Standardutrustning
- Tillvalsutrustning

För mer detaljerad information om hytt- och drivlinekomponenter, se separata datablad.

För all möjlig tillvalsutrustning och utrustningskombinatorik, kontakta din Volvoåterförsäljare som kan skapa en specifikation som tillgodoser dina krav med hjälp av Volvos säljstödprogram (VSS).

Fabriken förbehåller sig rätten att modifiera konstruktionen och ändra utrustning utan förvarning. Specifikationen kan variera från land till land.

MODELLUTBUD

FL D8 4x2 jevnlast bladfjæring 16 tonn FL 42 R 816L

- PTR-PK** Forberedt for kraftuttak.
- PTR-ZF2** Kraftuttak, maks. moment 410 Nm, bakmontert, DIN-flens.
- PTR-ZF3** Kraftuttak, maks. moment 410 Nm, bakmontert, for DIN-pumpekobling.
- PTR-ZF4** Kraftuttak, maks. moment 320 Nm, bakmontert, DIN-flens.
- PTR-ZF5** Kraftuttak, maks. moment 320 Nm, bakmontert, DIN-pumpekobling.
- PTR-ZF6** Kraftuttak, maks. moment 270 Nm, bakmontert, DIN-flens.
- HPG-F101** Hydraulikkpumpe Parker F1-101, singel, girkassemontert
- HPG-F41** Hydraulikkpumpe Parker F1-41, singel, girkassemontert
- HPG-F51** Hydraulikkpumpe Parker F1-51, singel, girkassemontert
- HPG-F61** Hydraulikkpumpe Parker F1-61, singel, girkassemontert
- HPG-F81** Hydraulikkpumpe Parker F1-81, singel, girkassemontert
- ETC** Elektronisk turtallsregulering

Førerhus innvendig

■ TAS-DIG4

- SPDU-R** Dobbel hastighetsbegrenser, for eksempel til renovasjonsbil med utvendig plattform bak.

Førerhus utvendig

- SUNV-B** Utvendig solskjerm
- SUNV-PK** Forberedt for utvendig solskjerm
- AD-SIDES** Sidespoilere bak førerhus
- BEACON-P** Forberedt for varsellamper på førerhustak med bryter
- BEACONA2** 2 roterende orange varsellamper på førerhustak

Forberedelse påbygg

- FBA-BTF** Fremre fleksible påbyggfester
- FBA-BTSF** Fremre semi-fleksible påbyggfester
- RBA-T2** Bakre påbyggfester (delte)
- TAILPREP** Forberedt for bakløfter.

Leveringsservice

- TGW-4G** Gateway for telematikk med 4G
- WVTA** Godkjent komplett typegodkjenning