

GAMA DE MODELOS

FL 42 R 816L, FL 42 R 8L MMA16 Suspensión Ballesta FL 42 R 816L

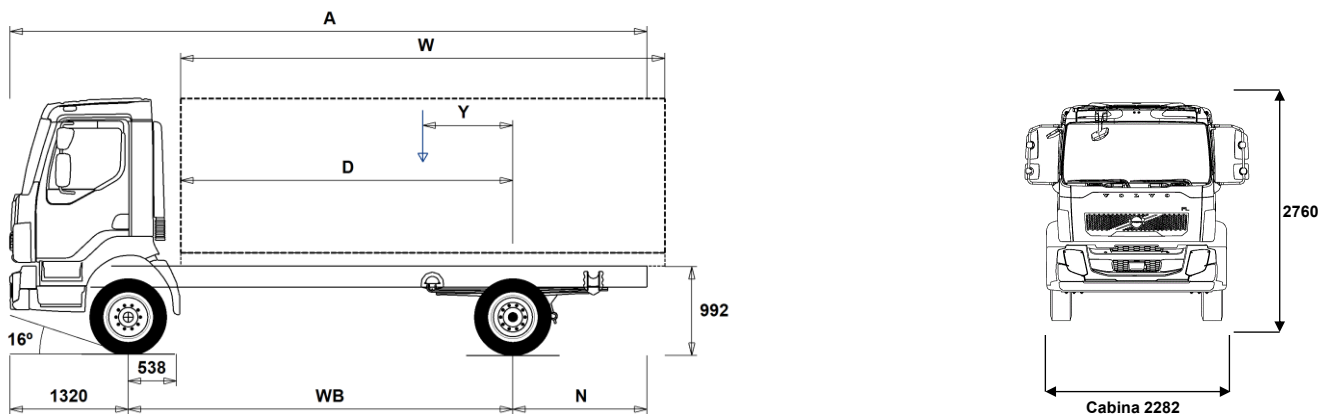

Dimensiones del Chasis [mm]

WB Dist. entre ejes	3250	3500	3800	4100	4400	4700	5000	5300	5600	5900	6200	6500
A Longitud total del chasis	6545	6975	7425	7955	8425	8915	9435	9915	10425	10835	11430	11730
D Centro del eje trasero a inicio de carrocería	2662	2912	3212	3512	3812	4112	4412	4712	5012	5312	5612	5912
N Voladizo trasero (Min.)	1515	1685	1615	1515	1615	1615	1615	1615	1615	1615	1615	1615
N Voladizo trasero (Max.)	1975	2155	2305	2535	2705	2895	3115	3295	3505	3615	3910	3910
Y Centro de Gravedad de la carga util (Min.)	551	593	642	694	745	794	844	892	942	989	1041	1083
Y Centro de Gravedad de la carga util (Max.)	750	808	876	947	1016	1084	1154	1222	1292	1358	1429	1492
W Longitud de carrocería (Min.)	3825	4209	4672	5131	5592	6055	6516	6980	7441	7908	8365	8840
W Longitud de carrocería (Max.)	4222	4637	5139	5636	6135	6637	7136	7640	8139	8646	9142	9657

Pesos del chasis [kg]

Eje delantero	3155	3165	3175	3175	3180	3190	3195	3205	3210	3225	3225	3245
Eje trasero	1385	1410	1435	1460	1475	1495	1515	1545	1565	1580	1605	1625
Peso en orden de marcha	4540	4575	4610	4635	4655	4685	4710	4750	4775	4805	4830	4870
Carga util (incluye carrocería, conductor, combustible, etc.)	11460	11425	11390	11365	11345	11315	11290	11250	11225	11195	11170	11130

Diametro de giro [mm]

Diametro de giro entre bordillos	11600	12400	13300	14200	15100	16000	16900	17800	18700	19600	20500	21400
Diametro de giro entre paredes	12900	13700	14600	15500	16400	17300	18200	19100	20000	20900	21800	22700

Pesos legales [kg]

Peso total del vehículo	16000
Peso total en combinación	21000
Eje delantero	5800
Eje trasero	10900

Tecnico

16000
21000
5800
10900

Notas Importantes

Dimensiones del Chasis

Altura de Cabina: +39 mm para CAB-CRW.
 De eje delantero a trasera de cabina: +1258 mm para CAB-CRW, +280 mm para CAB-SSLP.
 La distancia D incluye un espacio libre frontal de 50 mm y para rígidos también un falso bastidor de 120 mm.
 La altura puede variar ± 20 mm para ballestas y ± 10 mm para suspensión neumática.
 Todas las dimensiones son de chasis sin carga y con eje auxiliar elevado.
 Altura de chasis utilizada: CHH-MED.

Los pesos y dimensiones estan basados de acuerdo a los neumaticos:
 Neumaticos en eje delantero: 265/70R19.5
 Neumaticos en eje motriz: 265/70R19.5

Los pesos de chasis incluyen aceite, agua, AdBlue, 0 litros de gasoil, sin conductor. Peso en orden de marcha puede variar ± 3%.

Diametro de giro calculado teoricamente.

El peso legal puede variar según el país.

Para mayor detalle en la información de pesos, incluyendo equipamiento opcional, pida a su concesionario Volvo que introduzca los datos de su camión en el sistema de información de pesos de Volvo (WIS).

No usen este dibujo para el carrozado. Utilicen las Instrucciones de superestructuras y el dibujo de chasis FL42R816L.

GAMA DE MODELOS

FL 42 R 816L, FL 42 R 8L MMA16 Suspensión Ballesta FL 42 R 816L

USO CAMION

- GARB-PRE** Preparación para basurero
- UNIFORM** Vehículo básico sin adaptaciones

COMPONENTES ESENCIALES

- CHH-HIGH** Altura del chasis Alta
- CHH-MED** Altura del chasis Media
- RAD-L80** Distribución Eje Trasero, 1 eje, 1 Motriz, Suspensión ballesta 2 hojas 80 mm de ancho
- FL-CREW2** Cabina FL Tripulación, nueva versión
- FL-DAY2** Cabina FL Diurna, nueva versión
- FL-SSLP2** Cabina FL Comfort, nueva versión
- EU6SCR** Nivel de Emisiones EURO6, SCR+DPF+EGR
- D8K250** Motor D8K de 250 CV / 900 Nm
- D8K280** Motor D8K de 280 CV / 1.050 Nm
- AL306** Caja de cambios automática Allison de 6 marchas
- ATO1056** Caja cambios automatizada, 6 marchas, 1070 Nm de par motriz máximo
- ZTO1006** Caja cambios ZF, 6 marchas, supermarcha
- EBR-CEB** Freno Motor de Compresión y de Gases de Escape
- EBR-EPG** Freno motor de gases de escape (EPG)
- RSS1125A** Eje trasero con reducción simple, carga vertical 10,9 t, MMC de 25 t
- RSS1132A** Eje trasero con reducción simple, carga vertical 11,5 t, MMC de 32,5 t

PAQUETES

- DRIVEFL** Paquete de conducción FL
- VISIFL** Paquete de visibilidad FL
- AIRFLOW** Paquete aerodinámico FL
- AUDIODAB** Sistema de sonido DAB
- AUDIOPD** Preparación de sistema de sonido DAB

CHASIS

- FST-PAR** Suspensión delantera de ballestas parabólicas
- FST-PAR3** Suspensión delantera de ballestas parabólicas reforzadas
- FAL5.8** Masa Técnica Máxima Autorizada del eje delantero: 5,8 toneladas
- FAL6.3** Masa Técnica Máxima Autorizada del eje delantero: 6,3 toneladas
- RAL10.9** MTMA (Capacidad) eje trasero: 10,9 ton.
- RSTAB1** Barra estabilizadora trasera de rigidez normal
- EBS-MED** EBS Medio, incluye control de tracción y ayuda de arranque en pendiente
- EBS-STD** EBS Estándar
- RST-PAR1** Suspensión trasera de ballestas parabólicas
- RST-PAR3** Suspensión trasera de ballestas parabólicas rígidas
- RST-PAR4** Suspensión trasera de ballestas parabólicas cortas
- FST7070** Espesor de bastidor 7.0 mm
- FST8080** Espesor de bastidor 8.0 mm
- 2BATT170** 2 Baterías de 170 Ah
- ADR2** ADR, 2 interruptores
- R80P** Depósito de combustible dcha. de 80 litros de plástico
Volumen mínimo 80l
Volumen máximo 430l
- UL-FUEL** Sin depósito de combustible a la izda.
Volumen mínimo 80l
Volumen máximo 215l
- ADTP-L** Posición del Tanque de Ad-Blue a la izquierda
- ADTP-R** Posición del Tanque de Ad-Blue a la derecha
- WHC-FIX1** 1 calzo de rueda
- WHC-FIX2** 2 calzoes de rueda

Equipo Estándar

Equipo Opcional

Para información más detallada sobre la cabina o la línea motriz, consulte las hojas de especificaciones separadas.

Para todas las posibles opciones o combinación de opciones, consulte con su concesionario Volvo quien podrá realizar una especificación que se ajuste a sus necesidades (VSS).

La fábrica se reserva el derecho de modificar el diseño y el equipamiento sin previo aviso.
La especificación puede variar en diferentes países.

- TOWMBRH** Travesaño de remolque, posición alta, montado en posición
- C-RO40AG** Enganche de remolque Rockinger 400 G145, para pasador de 40 mm
- TOWF-NO1** Un enganche delantero para remolcado
- TOWF-NO2** Dos enganches delanteros para remolcado
- TREL15** Conector para Remolque 15-POL.EL.
- TBC-EC** Conexión Frenos de Remolque, acorde a Unión Europea
- RUP-FIX2** Antiempotramiento trasero fijo, aluminio
- RFEND-T** Guardabarros trasero posición transporte

LLANTAS Y NEUMATICOS

- RT-AL** Llantas de aluminio cepillado, con agujeros estándar (pernos largos de fijación)
- RT-ALDP** Llantas de aluminio Durabright, con agujeros estándar (pernos largos de fijación)
- RT-STEEL** Llantas de Acero
- SPWT-F** Rueda de repuesto igual a la delantera
- SWCP-LF** Soporte de rueda de repuesto delante del eje trasero a la izquierda
- SWCP-R** Soporte de rueda de repuesto trasero bajo chasis
- SWCP-T** Rueda repuesto (sin soporte) sujeta al chasis con cinchas
- SWCP-TP** Soporte de rueda de repuesto montado en el chasis durante el transporte
- JACK-10T** Gato para 10 toneladas
- JACK-8T** Gato para 8 toneladas
- GAUGE-TP** Indicador presión neumáticos

LINEA MOTRIZ

- CS39A-O** Embrague monodisco de diámetro 395 mm
- RET-TPT** Retarder en caja de cambios automática
- TC-HWO** Enfriador de Aceite hidráulico de la C. Cambios, tipo Agua/Aceite
- 1COMP500** Compresor aire 1 cilindro, 500 L/min.
- 2COM1080** Compresor aire 2 cilindros, 1080 L/min.
- AIRIN-HI** Toma Aire Alta
- AIRIN-RL** Toma Aire Trasera Baja, montaje bajo a altura de guardabarros
- ACL1ST** Filtro de aire con un elemento filtrante
- ACL1ST-S** Filtro aire con dos elementos filtrantes
- 24AL110B** Alternador de 110 Amperios
- 24AL130B** Alternador de 130 Amperios
- CCV-C** Ventilación cerrada del cárter
- CCV-OX** Ventilación del cárter Abierta Ampliada
- EST-AID** Precalentador para arranque de motor
- PTER-100** Toma de fuerza trasera de motor con brida DIN 7647
- PTER-DIN** Toma de fuerza trasera motor para bomba DIN5462
- PTER1400** Toma de fuerza trasera de motor con brida SAE 1410
- PR-HF4S** Toma de fuerza, Allison, 400Nm, brida, posición lateral
- PR-HF4SH** Toma de fuerza, Allison, 400 Nm, brida, posición lateral, velocidad alta
- PR-HF6S** Toma de fuerza, Allison, 600Nm, brida, posición lateral
- PR-HP4S** Toma de fuerza, Allison, 400 Nm, bomba, posición lateral
- PR-HP4SH** Toma de fuerza, Allison, 400Nm, bomba, posición lateral, velocidad alta
- PR-HP6S** Toma de fuerza, Allison, 600 Nm, bomba, posición lateral
- PTR-FH1** Toma de fuerza en caja de cambios, HYDROCAR S81, con brida DIN
- PTR-FH2** Toma de fuerza en caja de cambios, HYDROCAR S84, con brida
- PTR-FH5** Toma de fuerza en caja de cambios, HYDROCAR S88, con conexión DIN para brida
- PTR-PH1** Toma de fuerza en caja de cambios, HYDROCAR S81, con conexión DIN para bomba

GAMA DE MODELOS

FL 42 R 816L, FL 42 R 8L MMA16 Suspensión Ballesta FL 42 R 816L

- **PTR-PH2** Toma de fuerza en caja de cambios, HYDROCAR S84, con conexión DIN para bomba
- **PTR-PH4** Toma de fuerza en caja de cambios, HYDROCAR S88, con conexión DIN para bomba
- **PTR-PK** Kit de preinstalación eléctrica, incluida electroválvula, para toma de fuerza en caja de cambios
- **PTR-ZF2** Toma de fuerza en caja de cambios con brida DIN
- **PTR-ZF3** Toma de fuerza en caja de cambios con conexión DIN para bomba hidráulica
- **PTR-ZF4** Toma de fuerza en caja de cambios de 320 Nm con brida
- **PTR-ZF5** Toma de fuerza en caja de cambios de 320 Nm con conexión para bomba hidráulica
- **PTR-ZF6** Toma de fuerza en caja de cambios con brida y 270 Nm
- **HPG-F101** Bomba hidráulica F1-101, embolada fija, 1 flujo de caudal, montada en caja de cambios
- **HPG-F41** Bomba hidráulica F1-41, embolada fija, 1 flujo de caudal, montada en caja de cambios
- **HPG-F51** Bomba hidráulica F1-51, embolada fija, 1 flujo de caudal, montada en caja de cambios
- **HPG-F61** Bomba hidráulica F1-61, embolada fija, 1 flujo de caudal, montada en caja de cambios
- **HPG-F81** Bomba hidráulica F1-81, embolada fija, 1 flujo de caudal, montada en caja de cambios
- **ETC** Interruptor revoluciones toma de fuerza

INTERIOR CABINA

- **TAS-DIG4** Tacógrafo Digital (GNSS y DSRC) - R(UE) 2020/1054
- **TSRS** Sistema de reconocimiento de señales de tráfico (ISA)
- **SPDU-R** 2º limitador de velocidad para camiones de recogida de basuras trasera

EXTERIOR CABINA

- **SUNV-B** Parasol Exterior Básico
- **SUNV-PK** Kit de preparación, Parasol Exterior
- **AD-SIDES** Deflector aerodinámico lateral de cabina corto
- **BEACON-P** Preparación para 2 luces rotativas
- **BEACONA2** 2 luces LED rotativas ambar en techo cabina

PREINSTALACION CARROCERIA

- **FBA-BTF** Fijación Carrocería delantera, Tipo de Carrocería Flexible
- **FBA-BTSF** Fijación Carrocería delantera, Tipo de Carrocería SemiFlexible
- **RBA-T2** Fijación Carrocería Trasera, Tipo 2 (dividido)
- **TAILPREP** Preparación trampa elevadora trasera

SERVICIOS ENTREGA

- **TGW-4G**
- **WVTA** Homologación Europea aprobada

Volvo Trucks. Driving Progress