

DATENBLÄTTER

FL 4x2, 8L Parabelfederung, 16 t FL 42 R 816L

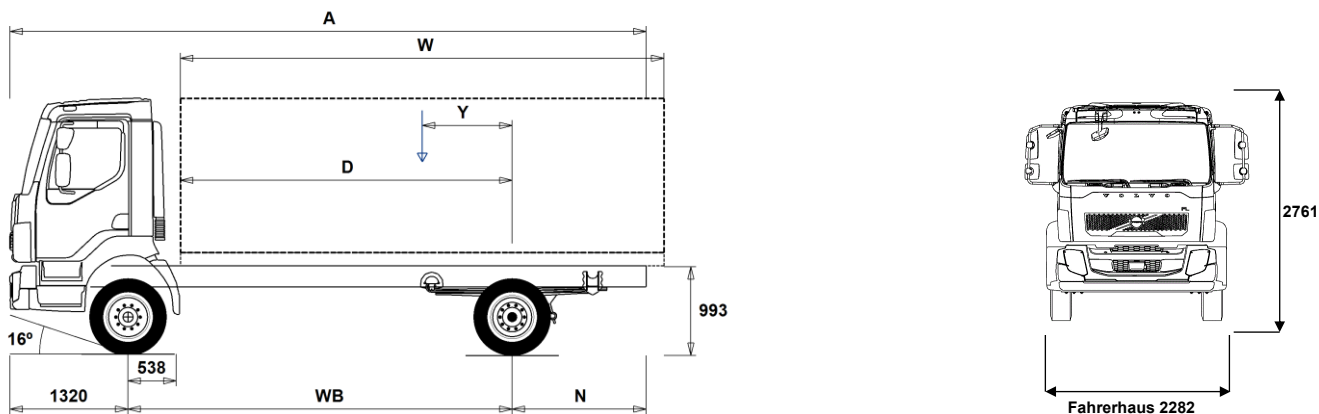

Maße [mm]

WB Radstand	3250	3500	3800	4100	4400	4700	5000	5300	5600	5900	6200	6500
A Gesamtlänge	6545	6975	7425	7955	8425	8915	9435	9915	10425	10835	11430	11730
D Hinterachse bis Vorderkante Aufbau	2662	2912	3212	3512	3812	4112	4412	4712	5012	5312	5612	5912
N Hinterer Überhang (Min.)	1515	1685	1615	1515	1615	1615	1615	1615	1615	1615	1615	1615
N Hinterer Überhang (Max.)	1975	2155	2305	2535	2705	2895	3115	3295	3505	3615	3910	3910
Y Nutzlast-Schwerpunkt (Min.)	602	650	707	766	824	880	938	993	1051	1105	1164	1214
Y Nutzlast-Schwerpunkt (Max.)	602	650	707	766	824	880	938	993	1051	1105	1164	1214
W Aufbaulänge (Min.)	4120	4523	5011	5492	5977	6464	6948	7437	7922	8414	8895	9397
W Aufbaulänge (Max.)	4120	4523	5011	5492	5977	6464	6948	7437	7922	8414	8895	9397

Fahrgestellgewichte [kg]

Vorderachse	3150	3150	3155	3155	3155	3160	3160	3170	3170	3180	3180	3200
Hinterachse	1310	1340	1375	1400	1420	1445	1470	1505	1525	1545	1570	1590
Leergewicht	4460	4490	4530	4555	4575	4605	4630	4675	4695	4725	4750	4790
Tragfähigkeit (inkl. Aufbau, Fahrer, Kraftstoff, etc.)	9980	9950	9910	9885	9865	9835	9810	9765	9745	9715	9690	9650

Wendekreis [mm]

Spurkreis	11600	12400	13300	14200	15100	16000	16900	17800	18700	19600	20500	21400
Wendekreis	12900	13700	14600	15500	16400	17300	18200	19100	20000	20900	21800	22700

Gewichte [kg]

	Zulässig	Technisch
Gesamtgewicht	14440	16000
Gesamtzuggewicht	0	21000
Vorderachse	5000	5800
Hinterachse	9440	10900

Wichtige Hinweise

Maße

Fahrerhaushöhe: +39 mm für CAB-CRW.
 Vorderachse bis Hinterkante Fhs.: +1258 mm für CAB-CRW, +280 mm für CAB-SSLP.
 D-Maß inklusive Freiraum vorne 50 mm und bei Fahrgestellen auch 120 mm Hilfsrahmen.
 Höhentoleranz ± 20 mm für Blatt- und ± 10 mm für Luftfederung.
 Alle Maße in unbeladenem Zustand, liftbare Achse(n) abgesenkt. Verwendet Fahrgestellhöhe: CHH-MED.

Gewichte und Maße mit folgenden Reifen:
 Reifen VA: 265/70R19.5
 Reifen AA: 265/70R19.5

Fahrgestellgewichte inklusive Öl, Wasser, AdBlue, 0 Liter Kraftstoff, ohne Fahrer. Leergewicht kann um ± 3% variieren.

Die Wendekreise wurden berechnet (theoretisch).

Zulässige Gewichte können in verschiedenen Ländern unterschiedlich sein.

Für detailliertere Gewichtsinformationen, inklusive Gewichte für Sonderausstattungen, wenden Sie sich bitte an Ihren Volvo Verkaufsberater.

Verwenden Sie diese Skizze bitte NICHT für Aufbauberechnungen. Fahrgestellzeichnung FL42R816L ist über Volvo Bodybuilder Instructions verfügbar.

DATENBLÄTTER

FL 4x2, 8L Parabelfederung, 16 t FL 42 R 816L

Einsatz

- GARB-PRE** Vorbereitung für Müllaufbau
- UNIFORM** Pritschenfahrgerüst ohne Vorbereitungen

Hauptkomponenten

- CHH-HIGH** Fahrgestellhöhe: HIGH (hoch), genaue Höhenmaße bitte aus VBI/WIS entnehmen (abhängig von Reifengröße).
- CHH-MED** Fahrgestellhöhe: MED (mittel), genaue Höhenmaße bitte aus VBI/WIS entnehmen (abhängig von Reifengröße).
- RAD-L80** Hinterachsufhängung Parabelfeder
- FL-CREW2** Mannschaftskabine, viertürig NEW
- FL-DAY2** Kurzes Fahrerhaus NEW
- FL-SSLP2** Komfortfahrerhaus NEW
- EU6SCR** Abgasemissionen gem. Euro 6, mit SCR, Partikelfilter und Abgasrückführung
- D8K250** Dieselmotor 6 Zyl. 7,7 l, 257 PS/ 188 kW, 969 Nm
- D8K280** Dieselmotor 6 Zyl. 7,7 l, 286 PS/ 210 kW, 1071 Nm
- AL306** 6-Gang-Automatikgetriebe Allison (mit Wandler). Bei Nebenantrieb vorab Machbarkeit&Position prüfen!
- ATO1056** I-Sync, ATO1056, 6-Gang Schaltautomatik mit Overdrive
- ZTO1006** Getriebe ZTO1006, 6-Gang manuell mit Overdrive
- EBR-CEB** Motorbremse verstärkt, Abgas- und Kompressionsbremse, 170 kW/231 PS
- EBR-EPG** Abgasdruckregler, 120 kW/163 PS (D8), 80 kW/109 PS (D5)
- RSS1125A** Antriebsachse RSS1125A, 10,9 t Achslast/25 t Gesamtzuggewicht. Differentialsperre
- RSS1132A** Antriebsachse RSS1132A, 11,5 t Achslast/32,5 t Gesamtzuggewicht. Differentialsperre

Ausrüstungspakete

- DRIVEFL** Fahrerpaket FL
- VISIFL** Sichtpaket
- AIRFLOW** Aerodynamikpaket
- AUDIODAB** Audiosystem DAB, Radio DAB/UKW/MW, Antenne, Bluetooth Tel.einbindung, 2 Lautsprecher, USB Anschluß und Line Eingang.
- AUDIOPD** Audio-/Radiovorbereitung für DAB Empfang (Verkabelung und Antenne)

Fahrgestell

- FST-PAR** Parabelfederung vorn, 2-Blatt (normale Härte)
- FST-PAR3** Parabelfederung vorn, 3-Blatt (größere Härte)
- FAL5.8** Vorderachslast (technisch) max 5,8 t, mit Bereifung 285/70R19.5 5,6 t.
- FAL6.3** Vorderachslast (technisch) max 6,3 t
- RAL10.9** Hinterachslast (technisch) max 10,9 t
- RSTAB1** Stabilisator hinten
- EBS-MED** EBS Medium-Paket
- EBS-STD** EBS Standardpaket
- RST-PAR1** Parabelfederung hinten
- RST-PAR3** Parabelfederung hinten, steifer
- RST-PAR4** Parabelfederung hinten, kurz (asymmetrisch)
- FST7070** Rahmenstärke 7,0 mm
- FST8080** Rahmenstärke 8,0 mm
- 2BATT170** 2 Batterien, 24V/170 Ah
- ADR2** ADR-Ausstattung, 2 Trennschalter, Klasse: AT, EX/II, EX/III, FL
- R80P** 80 Liter Tank rechts, Kunststoff
Min Volumen 80l
Max Volumen 430l
- UL-FUEL** Ohne Tank links
Min Volumen 80l
Max Volumen 215l
- ADTP-L** AdBlue Tank links

- ADTP-R** AdBlue Tank rechts
- WHC-FIX1** 1 Unterlegkeil
- WHC-FIX2** 2 Unterlegkeile
- TOWMBRH** Anhängertraverse zentral montiert
- C-RO40AG** Anhängerkupplung Rockinger 400 G 145
- TOWF-NO1** Abschleppanschluss vorne, 1 St
- TOWF-NO2** Abschleppanschluss vorne, 2 St
- TOWR-ONE** Abschleppvorrichtung hinten
- TREL15** El. Anschluss 15-polig
- TBC-EC** Anhänger/Aufliegeranschluss EU Std.
- RUP-FIX2** Unterfahrerschutz hinten, Stahl, fix
- RFEND-T** Überführungskotflügel

Räder und Reifen

- RT-AL** Alufelgen gebürstet, Standardlöcher, lange Radbolzen, standard Radmuttern, verchromte Schutzringe
- RT-ALDP** Alufelgen Dura-Bright, Standardlöcher, lange Radbolzen, standard Radmuttern, verchromte Schutzringe
- RT-STEEL** Stahlfelgen
- SPWT-F** Ersatzrad mit Reifen wie Vorderachse
- SWCP-LF** Ersatzradhalter links vor AA
- SWCP-R** Ersatzradhalter hinten im Überhang
- SWCP-T** Temporäre Reserveradbefestigung für Überführung
- SWCP-TP** Ersatzradhalter, mitgeliefert
- JACK-10T** Wagenheber 10 t
- JACK-8T** Wagenheber 8 t
- GAUGE-TP** Reifendruckmesser

Antriebsstrang - Ausrüstung

- CS39A-O** Servounterst. Einscheiben-Trockenkupplung, Durchm. 395 mm
- RET-TPT** Retarder für Automatgetriebe
- TC-HWO** Ölkühler (Wasser/Öl) für Automatgetriebe mit hydraul. Kupplung
- 1COMP500** Luftkompressor 1 Zyl. 500 L/min
- 2COM1080** Luftkompressor 2 Zyl. 1080 L/min
- AIRIN-HI** Luftansaugung hoch
- AIRIN-RL** Luftansaugung niedrig, links hinter Kabine
- ACL1ST** Normaler Luftfilter
- ACL1ST-S** Zus. Feinfilter im Luftansaugsystem
- 24AL110B** Lichtmaschine 110A/3080W
- 24AL130B** Lichtmaschine 130A/3640W
- CCV-C** Geschlossene Kurbelgehäuseentlüftung
- CCV-OX** Geschlossene Kurbelgehäuseentlüftung mit Ölabscheider und wartungsfreier Gaszentrifuge
- EST-AID** Starthilfe, Ansaugluftvorwärmung
- PTER-100** Nebenantrieb PTER-100 hinten am Motor mit Flansch DIN 7646.
Max Drehmoment 600 Nm, i=1,00
- PTER-DIN** Vorrüstung für Pumpe nach DIN 5462. Max Drehmoment 600 Nm, i=1,00
- PTER1400** Nebenantrieb PTER1400 hinten am Motor mit Flansch SAE1400.
Max Drehmoment 600 Nm, i=1,00
- PR-HF4S** Nebenantrieb PR-HF4S mit Flansch
- PR-HF4SH** Nebenantrieb PR-HF4SH mit Flansch
- PR-HF6S** Nebenantrieb PR-HF6S mit Flansch
- PR-HP4S** Nebenantrieb PR-HP4S für Pumpe
- PR-HP4SH** Nebenantrieb PR-HP4SH für Pumpe
- PR-HP6S** Nebenantrieb PR-HP6S für Pumpe
- PTR-FH1** Nebenantrieb PTR-FH1 mit Flansch
- PTR-FH2** Nebenantrieb PTR-FH2 mit Flansch
- PTR-FH5** Nebenantrieb PTR-FH5 mit Flansch

- Serienausstattung
- Sonderausstattung

Detailliertere Information zur Ausrüstung von Fahrerhaus und Antriebsstrang werden in separaten Datenblättern angeboten.

Weitere Optionen und Kombinationen nennt Ihnen Ihr Volvo Verkaufsberater.

Der Hersteller behält sich vor, technische oder Designänderungen ohne Vorankündigung vorzunehmen. Die Spezifikation kann landesabhängig unterschiedlich sein.

DATENBLÄTTER

FL 4x2, 8L Parabelfederung, 16 t FL 42 R 816L

- PTR-PH1** Nebenantrieb PTR-PH1 für Pumpe
- PTR-PH2** Nebenantrieb PTR-PH2 für Pumpe
- PTR-PH4** Nebenantrieb PTR-PH4 für Pumpe
- PTR-PK** Vorbereitung für Nebenantrieb, El. und Luft
- PTR-ZF2** Nebenantrieb PTR-ZF2 mit Flansch (ZF Ecomid 109)
- PTR-ZF3** Nebenantrieb PTR-ZF3 für Pumpe (ZF Ecomid 109)
- PTR-ZF4** Nebenantrieb PTR-ZF4 mit Flansch (ZF NL10 B)
- PTR-ZF5** Nebenantrieb PTR-ZF5 für Pumpe (ZF NL10 C)
- PTR-ZF6** Nebenantrieb PTR-ZF6 mit Flansch (ZF NL10 B)

- HPG-F101** Parker F1-101 F1 Plus, Pumpe angeflanscht, für NA hinten am Getriebe
- HPG-F41** Parker F1-41, F1 Plus, Pumpe angeflanscht, für NA hinten am Getriebe
- HPG-F51** Parker F1-51, F1 Plus, Pumpe angeflanscht, für NA hinten am Getriebe
- HPG-F61** Parker F1-61, F1 Plus, Pumpe angeflanscht, für NA hinten am Getriebe
- HPG-F81** Parker F1-81, F1 Plus, Pumpe angeflanscht, für NA hinten am Getriebe

- **ETC** Elektronische Motorsteuerung

Fahrerhaus - Innen

- **STWPOS-L** Linkslenkung
- STWPOS-R** Rechtslenkung

- **TAS-DIG4** Digitaler Tachograph, Generation 4
- **TSRS** Verkehrszeichenerkennung
- SPDU-R** Geschwindigkeitsbegrenzer, 2 Geschwindigkeiten, hinten

Fahrerhaus - Außen

- SUNV-B** Sonnenblende aussen
- **SUNV-PK** Vorbereitung für Sonnenblende aussen

- AD-SIDES** Seitenspoiler, kurz
- BEACON-P** Verkabelung für Rundumkennleuchten auf dem Dach
- BEACONA2** Zwei Rundumkennleuchten

Aufbau

- FBA-BTF** Untere/vordere Aufbaubefestigungen für verwindungsweicher Aufbau
- FBA-BTSF** Untere/vordere Aufbaubefestigungen für halbsteifer Aufbau (Koffer, Curtainsider)

- RBA-T2** Hintere Aufbaubefestigungen, Halterungen
- TAILPREP** Vorbereitung für Ladebordwand

Auslieferungsservice im Werk

- TGW-4G** Telematik-Gateway mit 4G#
- **WVTA** Genehmigungsart: EU Gesamtbetriebserlaubnis