

MODELLSERIE:

FL D8 4x2 jevnlast bladføring 14 tonn FL 42 R 814L

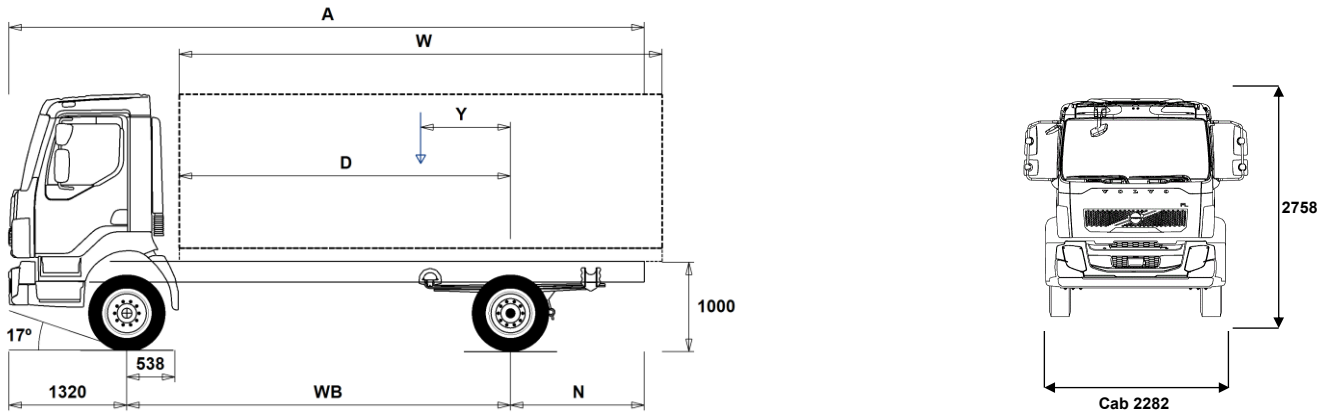

Chassisdimensjoner [mm]

WB Akselavstand	3250	3500	3800	4100	4400	4700	5000	5300	5600	5900	6200	6500
A Total chassislengde	6545	6975	7425	7955	8425	8915	9435	9915	10425	10835	11430	11730
D Senter av bakaksel til forkant av påbygg	2662	2912	3212	3512	3812	4112	4412	4712	5012	5312	5612	5912
N Bakre overheng (Min.)	1515	1685	1615	1515	1615	1615	1615	1615	1615	1615	1615	1615
N Bakre overheng (Max.)	1975	2155	2305	2535	2705	2895	3115	3295	3505	3615	3910	3910
Y Tyngdepunkt for last (Min.)	490	529	575	623	670	716	763	807	853	896	944	982
Y Tyngdepunkt for last (Max.)	642	693	753	816	877	938	1000	1059	1120	1178	1241	1295
W Lengde påbygg (Min.)	4041	4439	4918	5392	5869	6349	6825	7306	7784	8268	8741	9234
W Lengde påbygg (Max.)	4343	4766	5274	5778	6284	6793	7298	7810	8317	8832	9335	9860

Chassisvekt [kg]

Foraksel	3135	3135	3140	3135	3135	3140	3140	3150	3155	3160	3160	3180
Bakaksel	1420	1445	1480	1500	1520	1545	1565	1595	1615	1635	1655	1675
Egenvekt	4555	4580	4620	4635	4655	4685	4705	4745	4770	4795	4815	4855
Nyttelast (inkludert påbygg, fører, drivstoff etc.)	9445	9420	9380	9365	9345	9315	9295	9255	9230	9205	9185	9145

Svingdiameter [mm]

Svingdiameter mellom fortauskanter	11600	12400	13300	14200	15100	16000	16900	17800	18700	19600	20500	21400
Svingdiameter mellom vegger	12900	13700	14600	15500	16400	17300	18200	19100	20000	20900	21800	22700

Tillatte vekt [kg]

	Tillatt	Teknisk
Tillatt totalvekt	14000	14000
Tillatt vogntogvekt	0	15500
Foraksel	5000	5000
Bakaksel	9440	9500

Viktige merknader

Chassisdimensjoner

Førerhushøyde: +39 mm for CAB-CRW.
Senter av foraksel til bakkant av førerhus +1258 mm for CAB-CRW, +280 mm for CAB-SSLP.
D-målet inkluderer frigang foran på 50 mm og for jevnlastbiler også en hjelperamme på 120 mm.
Høyder kan variere ± 20 mm med bladføring og ± 10 mm med luftføring.
Alle dimensjoner er ved ubelastet chassis og eventuelle løpeaksler nede.
Anvendt chassishøyde: CHH-MED.

Vekt og dimensjoner er basert på følgende dekk:
Dekk på forakselen: 265/70R19.5
Dekk på drivakselen: 265/70R19.5

Chassisvekt inkluderer olje, vann, AdBlue, 0 liter drivstoff, men ikke sjåfør. Egenvekt kan variere ± 3%.

Svingdiameter er teoretisk beregnet

Lovlige vekt kan variere fra land til land

For mer informasjon om vekt, inkludert vekten på tilleggsutstyr, kontakt din lokale Volvo-forhandler.

Bruk IKKE denne tegningen i forbindelse med påbygging. Bruk Volvos påbyggingsinstruksjoner og henvis til chassisteegning FL42R814L.

MODELLSERIE:

FL D8 4x2 jevnlast bladføring 14 tonn FL 42 R 814L

Hovedkomponenter

- CHH-HIGH** Høy (normal) chassishøyde
- CHH-MED** Medium chassishøyde
- RAD-L80** 1 drivende bakaksel, bladføring
- FL-CREW2**
- FL-DAY2**
- FL-SSLP2**
- EU6SCR** Emisjonsnivå Euro 6 med SCR, partikkelfilter og EGR
- D8K250** 8-liters Euro 6 dieselmotor 250 hk (184 kW), 950 Nm, SCR, EGR og dieselpartikkelfilter
- D8K280** 8-liters Euro 6 dieselmotor 280 hk (206 kW), 1050 Nm, SCR, EGR og dieselpartikkelfilter
- AL306** AL306, 6-trinns automatisk girkasse
- ATO1056** I-sync, automatisert 6-trinns girkasse
- ZTO1006** ZTO1106, 6-trinns manuell girkasse, overdrive
- EBR-CEB** Kompresjonsbrems med mottrykksregulator
- EBR-EPG** Eksosbrems (EPG). 130 kW ved 2.800 o/min.
- RSS1132A** Bakaksel RSS1132A med enkelutveksling for maksimalt 11,5 tonns akseltrykk og 32 tonns togvekt

Pakker

- DRIVEFL** Kjørepakke FL
- VISIFL** Siktpakke FL
- AIRFLOW** Spoilerpakke FL
- AUDIODAB** Lyd-pakke med DAB-radio, 24V/12V spenningsomformer, antenne, USB og kabler

Chassis

- FST-PAR** Parabelføring foran.
- FST-PAR3** Parabelføring, forsterket, foraksel.
- FAL5.0** Forakseltrykk 5,0 tonn.
- FAL5.6** Forakseltrykk 5,6 tonn.
- FAL5.8** Forakseltrykk 5,8 tonn.
- RAL10.6** Bakakseltrykk 10,6 tonn.
- RAL9.5** Bakakseltrykk 9,5 tonn.
- RSTAB1** Krenningsstabilisator bak, normal stivhet
- EBS-MED** EBS medumpakke med anti-spinn og bakkestarthjelp.
- EBS-STD** EBS standardpakke (uten anti-spinn).
- RST-PAR1** Parabelføring, normal stivhet, bakaksel.
- RST-PAR3** Parabelføring, forsterket, bakaksel.
- FST6060** Tykkelse på rammeprofil 6.0 mm liv og 6.0 mm flens
- FST7070** Tykkelse på rammeprofil 7.0 mm liv og 7.0 mm flens
- FST8080** Tykkelse på rammeprofil 8.0 mm liv og 8.0 mm flens
- 2BATT170** 2 batterier, kapasitet 170 Ah.
- ADR2** ADR-utrustning, 2 hovedstrømbrytere.
- R80P** Plasttank 80 liter høyre side
Minimumsvolum 80l
Maksimalt volum 430l
- UL-FUEL** Uten tank på venstre side
Minimumsvolum 80l
Maksimalt volum 215l
- ADTP-L** AdBlue-tank på venstre side
- ADTP-R** AdBlue-tank på høyre side
- WHC-FIX1** 1 stk. stoppekloss inkl. holder.
- WHC-FIX2** 2 stk. stoppeklosser inkl. holder.
- TOWMBRH** Høyt montert trekkbjelke i senter av ramme
- C-RO40AG** Trekkobling, Rockinger 400 G-145. Ø=40 mm.
- TOWF-NO1** Ett slepefeste foran
- TOWF-NO2** To slepefester foran
- TOWR-ONE** Ett slepefeste bak

Standardutstyr

Tilvalgsutstyr

For mer detaljert informasjon om førerhus- og drivlinjeutstyr, se separate datablad.

For alle mulige tilvalg og utstyrskombinasjoner, kontakt din Volvo-forhandler, som kan lage en spesifikasjon som møter dine behov.

Fabrikken forbeholder seg retten til endringer i konstruksjon og utstyr uten forutgående varsel. Spesifikasjonene kan variere fra land til land.

- TREL15** 15-polet el-kontakt for tilhenger
- TBC-EC** EU bremsetilkobling for tilhenger
- RUP-FIX2** Fast EU-godkjent underkjøringsbeskyttelse bak i aluminium
- RFEND-T** Bakskjerm, transportmontert

Dekk og felger

- RT-AL** Børstede aluminiumfelger med standard hull på alle aksler
- RT-ALDP** Dura Bright aluminiumfelger med standard hull på alle aksler
- RT-STEEL** Stålfelger på alle aksler
- SPWT-F** Reservehjul lik forhjul
- SWCP-LF** Reservehjulsholder i venstre side, foran bakaksel.
- SWCP-R** Reservehjulsholder montert under chassisrammen, bak bakaksel.
- SWCP-T** Reservehjulsholder for midlertidig transport
- SWCP-TP** Reservehjulsholder transportmontert på chassisrammen.
- JACK-10T** Jekk, kapasitet 10 tonn.
- JACK-8T** Jekk, kapasitet 8 tonn
- GAUGE-TP** Dekktrykkmåler

Drivlinje utstyr

- CS39A-O** Kobling, enkellamel, 395 mm
- RET-TPT** Retarder til automatgirkasse.
- TC-HWO** Oljekjøl for hydraulisk girkasse, vann/olje
- 1COMP500** 1-sylindret luftkompressor, kapasitet 500 l/min.
- 2COM1080** 2-sylindret luftkompressor, kapasitet 1080 l/min.
- AIRIN-HI** Høyt luftinntak bak førerhus på høyre side
- AIRIN-RL** Chassismontert luftinntak bak førerhus på høyre side
- ACL1ST** Luftfilter med ett element
- ACL1ST-S** Luftfilter med ett primærfilter pluss sekundærfilter (sikkerhetsfilter)
- 24AL110B** Generator 110 Ampere
- 24AL130B** Generator 130 Ampere
- CCV-C** Lukket veivhusventilasjon.
- CCV-OX** Åpen veivhusventilasjon for kaldt klima
- EST-AID** Elektrisk glødeelement
- PTER-100** Motorkraftuttak bakmontert med flens DIN7646.
- PTER-DIN** Motorkraftuttak direktemontert pumpe DIN5462 (hun-part).
- PTER1400** Motorkraftuttak bakmontert med flens SAE 1410 / ISO 7647.
- PR-HF4S** Kraftuttak, automatgirkasse, maks. moment 400 Nm, sidemontert, flens.
- PR-HF4SH** Kraftuttak, automatgirkasse, maks. moment 400 Nm, sidemontert, flens, høyhastighets.
- PR-HF6S** Kraftuttak, automatgirkasse, maks. moment 600 Nm, sidemontert, flens.
- PR-HP4S** Kraftuttak, automatgirkasse, maks. moment 400 Nm, sidemontert, for hydraulikkpumpe.
- PR-HP4SH** Kraftuttak, automatgirkasse, maks. moment 400 Nm, sidemontert, for hydraulikkpumpe, høyhastighets.
- PR-HP6S** Kraftuttak, automatgirkasse, maks. moment 600 Nm, sideplassert, for hydraulikkpumpe.
- PTR-FH1** Kraftuttak, maks. moment 800 Nm, bakmontert, S81 DIN-flens.
- PTR-FH2** Kraftuttak, maks. moment 800 Nm, bakmontert, S81 DIN-flenskobling.
- PTR-FH5** Kraftuttak, maks. moment 450 Nm, bakmontert, S88 DIN-flens.
- PTR-PH1** Kraftuttak, maks. moment 800 Nm, bakmontert, S81 DIN-pumpekobling.
- PTR-PH2** Kraftuttak, maks. moment 430 Nm, bakmontert, S84 DIN-pumpekobling.
- PTR-PH4** Kraftuttak, maks. moment 450 Nm, bakmontert, S88 DIN-pumpekobling.
- PTR-PK** Forberedt for kraftuttak.
- PTR-ZF2** Kraftuttak, maks. moment 410 Nm, bakmontert, DIN-flens.
- PTR-ZF3** Kraftuttak, maks. moment 410 Nm, bakmontert, for DIN-pumpekobling.

MODELLSERIE:

FL D8 4x2 jevnlast bladfjæring 14 tonn FL 42 R 814L

- PTR-ZF4** Kraftuttak, maks. moment 320 Nm, bakmontert, DIN-flens.
- PTR-ZF5** Kraftuttak, maks. moment 320 Nm, bakmontert, DIN-pumpekobling.
- PTR-ZF6** Kraftuttak, maks. moment 270 Nm, bakmontert, DIN-flens.
- HPG-F101** Hydraulikkpumpe Parker F1-101, singel, girkassemontert
- HPG-F41** Hydraulikkpumpe Parker F1-41, singel, girkassemontert
- HPG-F51** Hydraulikkpumpe Parker F1-51, singel, girkassemontert
- HPG-F61** Hydraulikkpumpe Parker F1-61, singel, girkassemontert
- HPG-F81** Hydraulikkpumpe Parker F1-81, singel, girkassemontert
- **ETC** Elektronisk turtallsregulering

Førerhus innvendig

- **TAS-DIG4**

Førerhus utvendig

- SUNV-B** Utvendig solskjerm
- **SUNV-PK** Forberedt for utvendig solskjerm
- AD-SIDES** Sidespoilere bak førerhus
- BEACON-P** Forberedt for varsellamper på førerhustak med bryter
- BEACONA2** 2 roterende orange varsellamper på førerhustak

Forberedelse påbygg

- FBA-BTF** Fremre fleksible påbyggfester
- FBA-BTSF** Fremre semi-fleksible påbyggfester
- RBA-T2** Bakre påbyggfester (delte)
- TAILPREP** Forberedt for bakløfter.

Leveringsservice

- TGW-4G** Gateway for telematikk med 4G
- **WVTA** Godkjent komplett typegodkjenning