

MODELLUTBUD

FL D5 4x2 jevnlast bladfjæring 14 tonn FL 42 R 514L

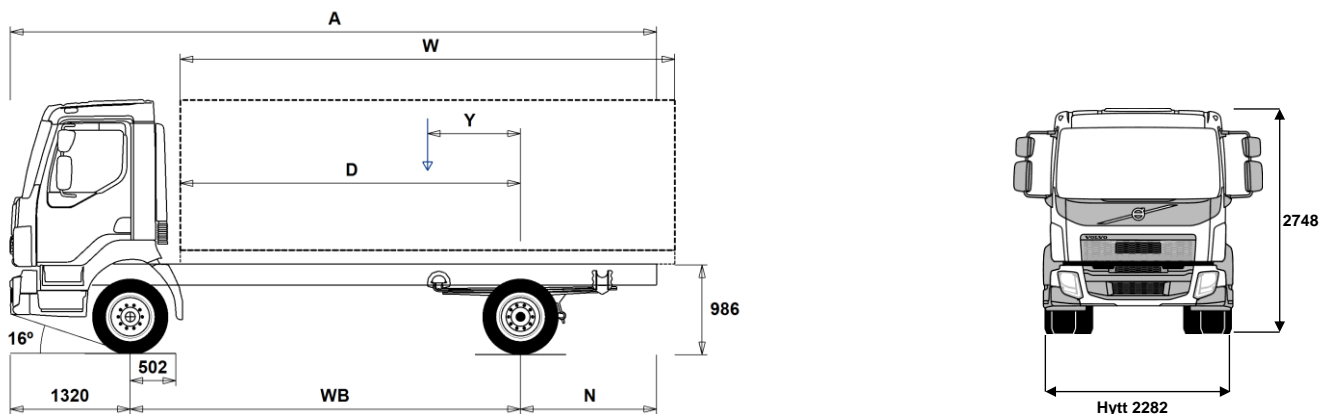

Chassidimensioner [mm]

WB Hjulbas	3250	3500	3800	4100	4400	4700	5000	5300	5600	5900	6200	6500
A Totallängd	6545	6975	7425	7955	8425	8915	9435	9915	10425	10835	11430	11730
D Centrum bakaxel till framkant påbyggnad	2698	2948	3248	3548	3848	4148	4448	4748	5048	5348	5648	5948
N Bakre överhäng (Min.)	1885	2055	1855	2445	2635	2835	2895	2895	3415	3295	3505	3755
N Bakre överhäng (Max.)	1975	2155	2305	2535	2705	2895	3115	3295	3505	3615	3910	3910
Y Lastens tyngdpunkt (Min.)	539	585	640	697	754	807	862	918	974	1023	1081	1131
Y Lastens tyngdpunkt (Max.)	539	585	640	697	754	807	862	918	974	1023	1081	1131
W Påbyggnadslängd (Min.)	4318	4726	5216	5702	6189	6681	7171	7660	8148	8649	9134	9635
W Påbyggnadslängd (Max.)	4318	4726	5216	5702	6189	6681	7171	7660	8148	8649	9134	9635

Chassivikter [kg]

Framaxel	3065	3060	3055	3045	3040	3040	3040	3035	3035	3045	3040	3050
Bakaxel	1375	1415	1450	1480	1505	1530	1565	1590	1615	1640	1670	1680
Tjänstevikt	4440	4475	4505	4525	4545	4570	4605	4625	4650	4685	4710	4730
Last (inkl. påbyggnad, förare, bränsle, etc.)	8520	8485	8455	8435	8415	8390	8355	8335	8310	8275	8250	8230

Vändcirkel [mm]

Vändcirkel mellan trottoarkanter	11600	12400	13300	14200	15100	16000	16900	17700	18600	19500	20400	21300
Vändcirkel mellan väggar	12900	13700	14600	15500	16400	17300	18200	19100	20000	20900	21800	22700

Tillåtna vikter [kg]

	Tillåtet	Teknisk
Bruttovikt	12960	14000
Bruttovikt, kombination	0	15500
Framaxel	4480	5000
Bakaxel	8480	9500

Viktiga noteringar

Chassidimensioner

Hytthöjd: +39 mm för CAB-CRW.

Centrum framaxel till bakkant hytt: +1294 mm för CAB-CRW, +316 mm för CAB-SSLP.

D-mått inkluderar ett främre spelrum på 50 mm och för jämnlastbilar också en hjälpram på 120 mm.

Höjden kan variera ± 20 mm för blad och ± 10 mm för luftfjädring.

Alla mått gäller för olastat chassi och eventuella löpaxlar nere. Chassihöjd som använts: CHH-MED.

Vikter och dimensioner är baserade på följande däck:

Däck på framaxeln: 245/70R19.5

Däck på drivaxeln: 245/70R19.5

Chassivikter inkluderar olja, vatten, AdBlue, 0 liter bränsle och utan förare. Tjänstevikt kan variera ± 3%.

Vändcirkelarna är teoretiskt beräknade.

Lagliga vikter kan variera från land till land.

För mer detaljerad information, inklusive vikt för tillvalsutrustning, be din Volvoåterförsäljare att lägga in din specifikation i Volvos viktinformationsprogram (WIS).

Använd inte denna ritning i samband med påbyggnad. Använd Volvos påbyggnadsinstruktioner och chassiritning FL42R514L.

MODELLUTBUD

FL D5 4x2 jevnlast bladfjæring 14 tonn FL 42 R 514L

Hovedkomponenter

- CHH-HIGH** Høy (normal) chassishøyde
- CHH-MED** Medium chassishøyde
- RAD-L80** 1 drivende bakaksel, bladfjæring
- CAB-CRW** Mannskapsførerhus
- CAB-DAY** Kort førerhus
- CAB-SSLP** Komfortførerhus
- EU6SCR** Emisjonsnivå Euro 6 med SCR, partikkelfilter og EGR
- D5K210** 5-liters Euro 6 dieselmotor 210 hk (154 kW), 800 Nm, SCR, EGR og dieselpartikkelfilter
- D5K240** 5-liters Euro 6 dieselmotor 240 hk (176 kW), 900 Nm, SCR, EGR og dieselpartikkelfilter
- ATO1056** I-sync, automatisert 6-trinns girkasse
- ATO8006** I-sync automatisert 6-trinns girkasse
- STO8006** 6-trinns manuell girkasse
- ZTO1006** ZTO1106, 6-trinns manuell girkasse, overdrive
- EBR-EPG** Eksosbrems (EPG). 130 kW ved 2.800 o/min.
- RSS1132A** Bakaksel RSS1132A med enkelutveksling for maksimalt 11,5 tonns akseltrykk og 32 tonns togvekt

Pakker

- DRIVEFL** Kjørepakke FL
- VISIFL** Siktpakke FL
- AIRFLOW** Spoilerpakke FL
- AUDIODAB** Lyd-pakke med DAB-radio, 24V/12V spenningsomformer, antenne, USB og kabler

Chassis

- FST-PAR** Parabelfjæring foran.
- FST-PAR3** Parabelfjæring, forsterket, foraksel.
- FAL5.0** Forakseltrykk 5,0 tonn.
- FAL5.6** Forakseltrykk 5,6 tonn.
- FAL5.8** Forakseltrykk 5,8 tonn.
- RAL10.6** Bakakseltrykk 10,6 tonn.
- RAL9.5** Bakakseltrykk 9,5 tonn.
- RSTAB1** Krenningsstabilisator bak, normal stivhet
- EBS-MED** EBS medumpakke med anti-spinn og bakkestarthjelp.
- EBS-STD** EBS standardpakke (uten anti-spinn).
- RST-PAR1** Parabelfjæring, normal stivhet, bakaksel.
- RST-PAR3** Parabelfjæring, forsterket, bakaksel.
- FST6060** Tykkelse på rammeprofil 6.0 mm liv og 6.0 mm flens
- FST7070** Tykkelse på rammeprofil 7.0 mm liv og 7.0 mm flens
- FST8080** Tykkelse på rammeprofil 8.0 mm liv og 8.0 mm flens
- 2BATT170** 2 batterier, kapasitet 170 Ah.
- ADR2** ADR-utrustning, 2 hovedstrømbrytere.
- R80P** Plasttank 80 liter høyre side
Minvolym 80l
Maxvolym 430l
- UL-FUEL** Uten tank på venstre side
Minvolym 80l
Maxvolym 215l
- ADTP-L** AdBlue-tank på venstre side
- ADTP-R** AdBlue-tank på høyre side
- WHC-FIX1** 1 stk. stoppekloss inkl. holder.
- WHC-FIX2** 2 stk. stoppeklosser inkl. holder.
- TOWMBRH** Høyt montert trekkbjelke i senter av ramme
- C-RO40AG** Trekkobling, Rockinger 400 G-145. Ø=40 mm.
- TOWF-NO1** Ett slepefeste foran
- TOWF-NO2** To slepefester foran
- TOWR-ONE** Ett slepefeste bak

Standardutrustning

Tillvalsutrustning

Før mer detaljerad informasjon om hytt- og drivlinekomponenter, se separata datablad.

Før all mulig tillvalsutrustning og utrustningskombinatorik, kontakta din Volvoåterforsjeller som kan skapa en spesifikasjon som tillgodoser dina krav med hjelp av Volvos seljstødprogram (VSS).

Fabriken förbehåller sig rätten att modifiera konstruktionen och ändra utrustning utan förvarning. Specifikationen kan variera från land till land.

- TREL15** 15-polet el-kontakt for tilhenger
- TBC-EC** EU bremsetilkobling for tilhenger
- RUP-FIX2** Fast EU-godkjent underkjøringsbeskyttelse bak i aluminium
- RFEND-T** Bakskjærmer, transportmontert
- 2024GSR** GSR - Sikkerhetspakke - 2024

Dekk og felger

- RT-AL** Børstede aluminiumfelger med standard hull på alle aksler
- RT-ALDP** Dura Bright aluminiumfelger med standard hull på alle aksler
- RT-STEEL** Ståfelger på alle aksler
- SPWT-F** Reservehjul lik forhjul
- SWCP-LF** Reservehjulsholder i venstre side, foran bakaksel.
- SWCP-R** Reservehjulsholder montert under chassisrammen, bak bakaksel.
- SWCP-T** Reservehjulsholder for midlertidig transport
- SWCP-TP** Reservehjulsholder transportmontert på chassisrammen.
- JACK-10T** Jekk, kapasitet 10 tonn.
- JACK-8T** Jekk, kapasitet 8 tonn
- GAUGE-TP** Dekktrykkmåler

Drivlinje utstyr

- CS39A-O** Kobling, enkellamel, 395 mm
- RET-TPT** Retarder til automatgirkasse.
- TC-HWO** Oljekjølør for hydraulisk girkasse, vann/olje
- 1COMP500** 1-sylindret luftkompressor, kapasitet 500 l/min.
- AIRIN-FR** Frontluftinntak
- AIRIN-HI** Høyt luftinntak bak førerhus på høyre side
- AIRIN-RL** Chassismontert luftinntak bak førerhus på høyre side
- ACL1ST** Luftfilter med ett element
- ACL1ST-S** Luftfilter med ett primærfilter pluss sekundærfilter (sikkerhetsfilter)
- 24AL110B** Generator 110 Ampere
- 24AL130B** Generator 130 Ampere
- CCV-C** Lukket veivhusventilasjon.
- CCV-OX** Åpen veivhusventilasjon for kaldt klima
- EST-AID** Elektrisk glødeelement
- PTER-100** Motorkraftuttak bakmontert med flens DIN7646.
- PTER-DIN** Motorkraftuttak direktmontert pumpe DIN5462 (hun-part).
- PTER1400** Motorkraftuttak bakmontert med flens SAE1410 / ISO 7647.
- PR-HF4S** Kraftuttak, automatgirkasse, maks. moment 400 Nm, sidemontert, flens.
- PR-HF4SH** Kraftuttak, automatgirkasse, maks. moment 400 Nm, sidemontert, flens, høyhastighets.
- PR-HF6S** Kraftuttak, automatgirkasse, maks. moment 600 Nm, sidemontert, flens.
- PR-HP4S** Kraftuttak, automatgirkasse, maks. moment 400 Nm, sidemontert, for hydraulikkpumpe.
- PR-HP4SH** Kraftuttak, automatgirkasse, maks. moment 400 Nm, sidemontert, for hydraulikkpumpe, høyhastighets.
- PR-HP6S** Kraftuttak, automatgirkasse, maks. moment 600 Nm, sideplassert, for hydraulikkpumpe.
- PTR-FH1** Kraftuttak, maks. moment 800 Nm, bakmontert, S81 DIN-flens.
- PTR-FH2** Kraftuttak, maks. moment 800 Nm, bakmontert, S81 DIN-flens.
- PTR-FH5** Kraftuttak, maks. moment 450 Nm, bakmontert, S88 DIN-flens.
- PTR-PH1** Kraftuttak, maks. moment 800 Nm, bakmontert, S81 DIN-pumpekobling.
- PTR-PH2** Kraftuttak, maks. moment 430 Nm, bakmontert, S84 DIN-pumpekobling.
- PTR-PH4** Kraftuttak, maks. moment 450 Nm, bakmontert, S88 DIN-pumpekobling.
- PTR-PK** Forberedt for kraftuttak.
- PTR-ZF2** Kraftuttak, maks. moment 410 Nm, bakmontert, DIN-flens.

MODELLUTBUD

FL D5 4x2 jevnlast bladfjæring 14 tonn FL 42 R 514L

- PTR-ZF3** Kraftuttak, maks. moment 410 Nm, bakmontert, for DIN-pumpekobling.
- PTR-ZF4** Kraftuttak, maks. moment 320 Nm, bakmontert, DIN-flens.
- PTR-ZF5** Kraftuttak, maks. moment 320 Nm, bakmontert, DIN-pumpekobling.
- PTR-ZF6** Kraftuttak, maks. moment 270 Nm, bakmontert, DIN-flens.
- HPG-F101** Hydraulikkpumpe Parker F1-101, singel, girkassemontert
- HPG-F41** Hydraulikkpumpe Parker F1-41, singel, girkassemontert
- HPG-F51** Hydraulikkpumpe Parker F1-51, singel, girkassemontert
- HPG-F61** Hydraulikkpumpe Parker F1-61, singel, girkassemontert
- HPG-F81** Hydraulikkpumpe Parker F1-81, singel, girkassemontert
- ETC** Elektronisk turtallsregulering

Førerhus innvendig

- **TAS-DIG4**

Førerhus utvendig

- SUNV-B** Utvendig solskjerm
- **SUNV-PK** Forberedt for utvendig solskjerm
- AD-SIDES** Sidespoilere bak førerhus
- BEACON-P** Forberedt for varsellamper på førerhustak med bryter
- BEACONA2** 2 roterende orange varsellamper på førerhustak

Forberedelse påbygg

- FBA-BTF** Fremre fleksible påbyggfester
- FBA-BTSF** Fremre semi-fleksible påbyggfester
- RBA-T2** Bakre påbyggfester (delte)
- TAILPREP** Forberedt for bakløfter.

Leveringsservice

- TGW-4G** Gateway for telematikk med 4G
- **WVTA** Godkjent komplett typegodkjenning