

# MODELLUTBUD

FL D5 4x2 jevnlast bladfjäring 12 tonn FL 42 R 512L

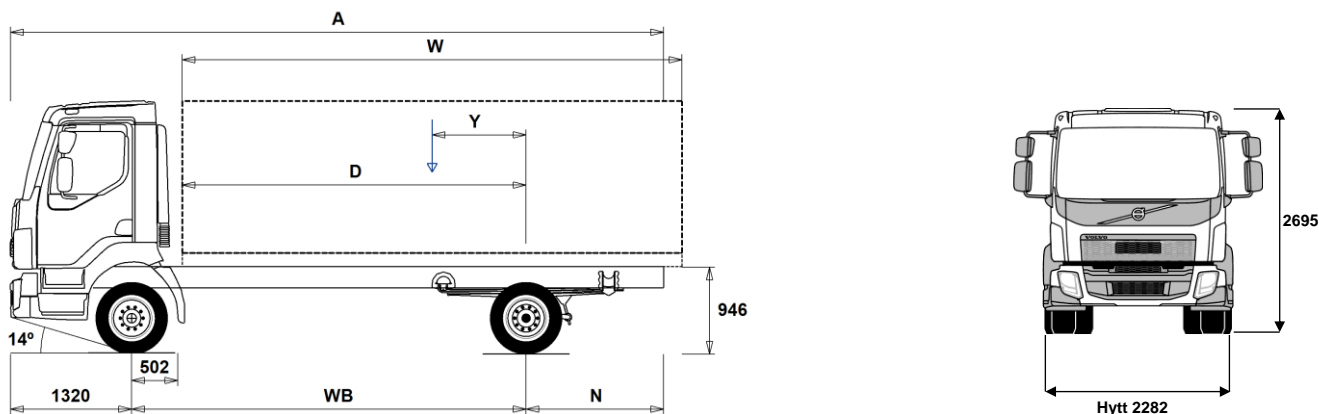

## Chassidimensioner [mm]

WB Hjulbas	3250	3500	3800	4100	4400	4700	5000	5300	5600	5900	6200	6500
A Totallängd	6545	6975	7425	7955	8425	8915	9435	9915	10425	10835	11430	11730
D Centrum bakaxel till framkant påbyggnad	2698	2948	3248	3548	3848	4148	4448	4748	5048	5348	5648	5948
N Bakre överhäng (Min.)	1885	2055	1855	2445	2635	2835	2895	2895	3415	3295	3505	3755
N Bakre överhäng (Max.)	1975	2155	2305	2535	2705	2895	3115	3295	3505	3615	3910	3910
Y Lastens tyngdpunkt (Min.)	273	296	316	343	368	392	414	439	463	480	505	525
Y Lastens tyngdpunkt (Max.)	659	713	771	834	897	958	1019	1081	1144	1201	1265	1322
W Påbyggnadslängd (Min.)	4078	4471	4954	5427	5903	6380	6858	7333	7809	8295	8767	9251
W Påbyggnadslängd (Max.)	4851	5303	5863	6410	6928	7438	7948	8458	8968	9478	9793	10049

## Chassivikter [kg]

Framaxel	2840	2835	2850	2850	2850	2855	2865	2865	2865	2880	2880	2890
Bakaxel	1080	1090	1120	1140	1155	1180	1205	1220	1235	1260	1280	1285
Tjänstevikt	3920	3925	3970	3990	4005	4035	4070	4085	4100	4140	4160	4175
Last (inkl. påbyggnad, förare, bränsle, etc.)	8080	8075	8030	8010	7995	7965	7930	7915	7900	7860	7840	7825

## Vändcirkel [mm]

Vändcirkel mellan trottoarkanter	11600	12400	13300	14200	15000	15900	16800	17700	18600	19500	20400	21300
Vändcirkel mellan väggar	12900	13700	14600	15500	16400	17300	18200	19100	20000	20900	21800	22700

## Tillåtna vikter [kg]

	Tillåtet	Teknisk
Bruttovikt	12000	12000
Bruttovikt, kombination	0	15500
Framaxel	4480	4500
Bakaxel	8480	8500

## Viktiga noteringar

### Chassidimensioner

Hytthöjd: +39 mm för CAB-CRW.

Centrum framaxel till bakkant hytt: +1294 mm för CAB-CRW, +316 mm för CAB-SSLP.

D-mått inkluderar ett främre spelrum på 50 mm och för jämnlastbilar också en hjälpram på 120 mm.

Höjden kan variera ± 20 mm för blad och ± 10 mm för luftfjädring.

Alla mått gäller för olastat chassi och eventuella löpaxlar nere. Chassihöjd som använts: CHH-LOW.

Vikter och dimensioner är baserade på följande däck:

Däck på framaxeln: 245/70R17.5

Däck på drivaxeln: 245/70R17.5

Chassivikter inkluderar olja, vatten, AdBlue, 0 liter bränsle och utan förare. Tjänstevikt kan variera ± 3%.

Vändcirkelarna är teoretiskt beräknade.

Lagliga vikter kan variera från land till land.

För mer detaljerad information, inklusive vikt för tillvalsutrustning, be din Volvoåterförsäljare att lägga in din specifikation i Volvos viktinformationsprogram (WIS).

Använd inte denna ritning i samband med påbyggnad. Använd Volvos påbyggnadsinstruktioner och chassiritning FL42R512L.

# MODELLUTBUD

FL D5 4x2 jevnlast bladfjæring 12 tonn FL 42 R 512L

## Hovedkomponenter

- **CHH-LOW** Lav chassishøyde
- **CHH-MED** Medium chassishøyde
- **RAD-L80** 1 drivende bakaksel, bladfjæring
- **CAB-CRW** Mannskapsførerhus
- **CAB-DAY** Kort førerhus
- **CAB-SSLP** Komfortførerhus
- **EU6SCR** Emisjonsnivå Euro 6 med SCR, partikkelfilter og EGR
- **D5K210** 5-liters Euro 6 dieselmotor 210 hk (154 kW), 800 Nm, SCR, EGR og dieselpartikkelfilter
- **D5K240** 5-liters Euro 6 dieselmotor 240 hk (176 kW), 900 Nm, SCR, EGR og dieselpartikkelfilter
- **ATO1056** I-sync, automatisert 6-trinns girkasse
- **ATO8006** I-sync automatisert 6-trinns girkasse
- **STO8006** 6-trinns manuell girkasse
- **ZTO1006** ZTO1106, 6-trinns manuell girkasse, overdrive
- **EBR-EPG** Eksosbrems (EPG). 130 kW ved 2.800 o/min.
- **RSS0819A** Bakaksel med enkelutveksling og differensialspærre
- **RSS1132A** Bakaksel RSS1132A med enkelutveksling for maksimalt 11,5 tonns akseltrykk og 32 tonns togvekt

## Pakker

- **DRIVEFL** Kjørepakke FL
- **VISIFL** Siktpakke FL
- **AIRFLOW** Spoilerpakke FL
- **AUDIODAB** Lyd-pakke med DAB-radio, 24V/12V spenningsomformer, antenne, USB og kabler

## Chassis

- **FST-PAR** Parabelfjæring foran.
- **FST-PAR3** Parabelfjæring, forsterket, foraksel.
- **FAL4.5** Forakseltrykk 4,5 tonn.
- **FAL5.0** Forakseltrykk 5,0 tonn.
- **RAL10.6** Bakakseltrykk 10,6 tonn.
- **RAL10.9** Bakakseltrykk 10,9 tonn.
- **RAL8.5** Bakakseltrykk 8,5 tonn.
- **RAL9.2** Bakakseltrykk 9,2 tonn.
- **RAL9.5** Bakakseltrykk 9,5 tonn.
- **RSTAB1** Krenningsstabilisator bak, normal stivhet
- **EBS-MED** EBS medumpakke med anti-spinn og bakkestarthjelp.
- **EBS-STD** EBS standardpakke (uten anti-spinn).
- **RST-PAR1** Parabelfjæring, normal stivhet, bakaksel.
- **RST-PAR3** Parabelfjæring, forsterket, bakaksel.
- **FST5050** Tykkelse på rammepofil 5.0 mm liv og 5.0 mm flens
- **FST6060** Tykkelse på rammepofil 6.0 mm liv og 6.0 mm flens
- **FST7070** Tykkelse på rammepofil 7.0 mm liv og 7.0 mm flens
- **FST8080** Tykkelse på rammepofil 8.0 mm liv og 8.0 mm flens
- **2BATT170** 2 batterier, kapasitet 170 Ah.
- **ADR2** ADR-utrustning, 2 hovedstrømbrytere.
- **R80P** Plasttank 80 liter høyre side  
Minvolum 80l  
Maxvolum 430l
- **UL-FUEL** Uten tank på venstre side
- **ADTP-R** AdBlue-tank på høyre side
- **WHC-FIX1** 1 stk. stoppekloss inkl. holder.
- **WHC-FIX2** 2 stk. stoppeklosser inkl. holder.
- **TOWMBRH** Høyt montert trekkbjelke i senter av ramme
- **C-RO40AG** Trekkobling, Rockinger 400 G-145. Ø=40 mm.
- **TOWF-NO1** Ett slepefeste foran
- **TOWF-NO2** To slepefester foran

■ Standardutrustning

□ Tillvalsutrustning

Før mer detaljerad informasjon om hytt- og drivlinekomponenter, se separata datablad.

Før all mulig tillvalsutrustning og utrustningskombinatorik, kontakta din Volvoåterforsjeller som kan skapa en spesifikasjon som tillgodoser dina krav med hjelp av Volvos seljstødprogram (VSS).

Fabriken förbehåller sig rätten att modifiera konstruktionen och ändra utrustning utan förvarning. Specifikationen kan variera från land till land.

- **TOWR-ONE** Ett slepefeste bak
- **TREL15** 15-polet el-kontakt for tilhenger
- **TBC-EC** EU bremsetilkobling for tilhenger
- **RUP-FIX2** Fast EU-godkjent underkjøringsbeskyttelse bak i aluminium
- **RFEND-T** Baksjærmer, transportmontert
- **2024GSR** GSR - Sikkerhetspakke - 2024

## Dekk og felger

- **RT-AL** Børstede aluminiumfelger med standard hull på alle aksler
- **RT-ALDP** Dura Bright aluminiumfelger med standard hull på alle aksler
- **RT-STEEL** Stålfelger på alle aksler
- **SPWT-F** Reservehjul lik forhjul
- **SWCP-LF** Reservehjulsholder i venstre side, foran bakaksel.
- **SWCP-R** Reservehjulsholder montert under chassisrammen, bak bakaksel.
- **SWCP-T** Reservehjulsholder for midlertidig transport
- **SWCP-TP** Reservehjulsholder transportmontert på chassisrammen.
- **JACK-6T** Jekk, kapasitet 6 tonn
- **JACK-8T** Jekk, kapasitet 8 tonn
- **GAUGE-TP** Dekktrykkmåler

## Drivlinje utstyr

- **CS39A-O** Kobling, enkellamel, 395 mm
- **TC-HWO** Oljekjøler for hydraulisk girkasse, vann/olje
- **1COMP500** 1-sylindret luftkompressor, kapasitet 500 l/min.
- **AIRIN-FR** Frontluftinntak
- **AIRIN-HI** Høyt luftinntak bak førerhus på høyre side
- **AIRIN-RL** Chassismontert luftinntak bak førerhus på høyre side
- **ACL1ST** Luftfilter med ett element
- **ACL1ST-S** Luftfilter med ett primærfilter pluss sekundærfilter (sikkerhetsfilter)
- **24AL110B** Generator 110 Ampere
- **24AL130B** Generator 130 Ampere
- **CCV-C** Lukket veivhusventilasjon.
- **CCV-OX** Åpen veivhusventilasjon for kaldt klima
- **EST-AID** Elektrisk glødeelement
- **PTER-100** Motorkraftuttak bakmontert med flens DIN7646.
- **PTER-DIN** Motorkraftuttak direkte montert pumpe DIN5462 (hun-part).
- **PTER1400** Motorkraftuttak bakmontert med flens SAE1410 / ISO 7647.
- **PR-HF4S** Kraftuttak, automatgirakasse, maks. moment 400 Nm, sidemontert, flens.
- **PR-HF4SH** Kraftuttak, automatgirakasse, maks. moment 400 Nm, sidemontert, flens, høyhastighets.
- **PR-HF6S** Kraftuttak, automatgirakasse, maks. moment 600 Nm, sidemontert, flens.
- **PR-HP4S** Kraftuttak, automatgirakasse, maks. moment 400 Nm, sidemontert, for hydraulikkpumpe.
- **PR-HP4SH** Kraftuttak, automatgirakasse, maks. moment 400 Nm, sidemontert, for hydraulikkpumpe, høyhastighets.
- **PR-HP6S** Kraftuttak, automatgirakasse, maks. moment 600 Nm, sideplassert, for hydraulikkpumpe.
- **PTR-FH5** Kraftuttak, maks. moment 450 Nm, bakmontert, S88 DIN-flens.
- **PTR-PH4** Kraftuttak, maks. moment 450 Nm, bakmontert, S88 DIN-pumpekobling.
- **HPG-F101** Hydraulikkpumpe Parker F1-101, singel, girkassemontert
- **HPG-F41** Hydraulikkpumpe Parker F1-41, singel, girkassemontert
- **HPG-F51** Hydraulikkpumpe Parker F1-51, singel, girkassemontert
- **HPG-F61** Hydraulikkpumpe Parker F1-61, singel, girkassemontert
- **HPG-F81** Hydraulikkpumpe Parker F1-81, singel, girkassemontert
- **ETC** Elektronisk turtallsregulering

## Førerhus innvendig

- **TAS-DIG4**

# MODELLUTBUD

FL D5 4x2 jevnlast bladfjæring 12 tonn FL 42 R 512L

---

## Førerhus utvendig

- SUNV-B** Utvendig solskjerm
- SUNV-PK** Forberedt for utvendig solskjerm
- AD-SIDES** Sidespoilere bak førerhus
- BEACON-P** Forberedt for varsellamper på førerhustak med bryter
- BEACONA2** 2 roterende orange varsellamper på førerhustak

## Forberedelse påbygg

- FBA-BTF** Fremre fleksible påbyggfester
- FBA-BTSF** Fremre semi-fleksible påbyggfester
- RBA-T2** Bakre påbyggfester (delte)
- TAILPREP** Forberedt for bakløfter.

## Leveringsservice

- TGW-4G** Gateway for telematikk med 4G
- WVTA** Godkjent komplett typegodkjenning