

MODELLSERIE:

FL D5 4x2 jevnlast luftfjæring 12 tonn FL 42 R 512A

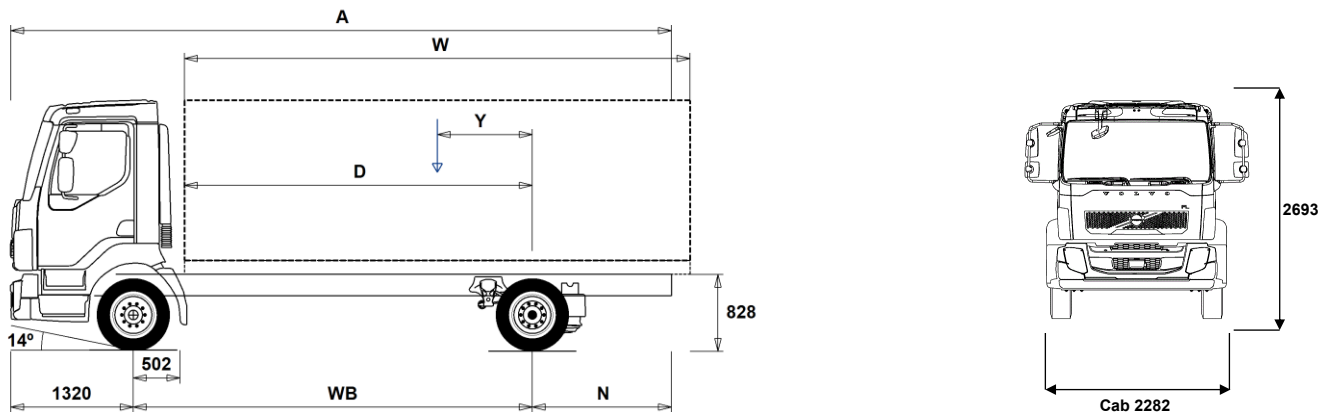

Chassisdimensjoner [mm]

WB Akselavstand	3500	3800	4100	4400	4700	5000	5300	5600	5900	6200	6500
A Total chassislengde	6975	7425	7955	8425	8915	9615	9915	10425	10835	11430	11730
D Senter av bakaksel til forkant av påbygg	2948	3248	3548	3848	4148	4448	4748	5048	5348	5648	5948
N Bakre overheng (Min.)	2055	1885	2445	2635	2835	2895	2895	3415	3295	3505	3755
N Bakre overheng (Max.)	2155	2305	2535	2705	2895	3295	3295	3505	3615	3910	3910
Y Tyngdepunkt for last (Min.)	276	299	324	347	370	391	411	432	462	477	495
Y Tyngdepunkt for last (Max.)	697	758	819	880	941	1004	1060	1121	1187	1244	1300
W Lengde påbygg (Min.)	4502	4981	5457	5936	6413	6889	7375	7855	8322	8808	9295
W Lengde påbygg (Max.)	5345	5897	6418	6928	7438	7948	8458	8968	9478	9793	10049

Chassisvekt [kg]

Foraksel	2890	2895	2895	2895	2900	2905	2915	2915	2905	2920	2930
Bakaksel	1135	1150	1165	1180	1205	1250	1255	1270	1275	1315	1320
Egenvekt	4025	4045	4060	4075	4105	4155	4170	4185	4180	4235	4250
Nyttelast (inkludert påbygg, fører, drivstoff etc.)	7975	7955	7940	7925	7895	7845	7830	7815	7820	7765	7750

Svingdiameter [mm]

Svingdiameter mellom fortauskanter	12400	13300	14200	15000	15900	16800	17700	18600	19500	20400	21300
Svingdiameter mellom vegger	13700	14600	15500	16400	17300	18200	19100	20000	20900	21800	22700

Tillatte vekt [kg]

	Tillatt	Teknisk
Tillatt totalvekt	12000	12000
Tillatt vogntogvekt	0	15500
Foraksel	4480	4500
Bakaksel	8480	8500

Viktige merknader

Chassisdimensjoner

Førerhushøyde: +39 mm for CAB-CRW.
Senter av foraksel til bakkant av førerhus +1294 mm for CAB-CRW, +316 mm for CAB-SSLP.
D-målet inkluderer frigang foran på 50 mm og for jevnlastbiler også en hjelperamme på 120 mm.
Høyder kan variere ± 20 mm med bladfjærer og ± 10 mm med luftfjæring.
Alle dimensjoner er ved ubelastet chassis og eventuelle løpeaksler nede.
Anvendt chassishøyde: CHH-LOW.

Vekt og dimensjoner er basert på følgende dekk:
Dekk på forakselen: 245/70R17.5
Dekk på drivakselen: 245/70R17.5

Chassisvekt inkluderer olje, vann, AdBlue, 0 liter drivstoff, men ikke sjåfør.
Egenvekt kan variere ± 3%.

Svingdiameter er teoretisk beregnet

Lovlige vekt kan variere fra land til land

For mer informasjon om vekt, inkludert vekten på tilleggsutstyr, kontakt din lokale Volvo-forhandler.

Bruk IKKE denne tegningen i forbindelse med påbygging. Bruk Volvos påbyggingsinstruksjoner og henvis til chassistegetning FL42R512A.

MODELLSERIE:

FL D5 4x2 jevnlast luftfjæring 12 tonn FL 42 R 512A

Hovedkomponenter

- **CHH-LOW** Lav chassishøyde
- **CHH-MED** Medium chassishøyde
- **RAD-A2V** 1 drivende bakaksel, luftfjæring
- **FL-CREW2**
- **FL-DAY2**
- **FL-SSLP2**
- **EU6SCR** Emisjonsnivå Euro 6 med SCR, partikkelfilter og EGR
- **D5K210** 5-liters Euro 6 dieselmotor 210 hk (154 kW), 800 Nm, SCR, EGR og dieselpartikkelfilter
- **D5K240** 5-liters Euro 6 dieselmotor 240 hk (176 kW), 900 Nm, SCR, EGR og dieselpartikkelfilter
- **ATO1056** I-sync, automatisert 6-trinns girkasse
- **ATO8006** I-sync automatisert 6-trinns girkasse
- **STO8006** 6-trinns manuell girkasse
- **ZTO1006** ZTO1106, 6-trinns manuell girkasse, overdrive
- **EBR-EPG** Eksosbrems (EPG). 130 kW ved 2.800 o/min.
- **RSS0819A** Bakaksel med enkelutveksling og differensialspærre
- **RSS1132A** Bakaksel RSS1132A med enkelutveksling for maksimalt 11,5 tonns akseltrykk og 32 tonns togvekt

Pakker

- **DRIVEFL** Kjørepakke FL
- **VISIFL** Siktpakke FL
- **AIRFLOW** Spoilerpakke FL
- **AUDIODAB** Lyd-pakke med DAB-radio, 24V/12V spenningsomformer, antenne, USB og kabler

Chassis

- **FST-PAR** Parabelfjæring foran.
- **FAL4.5** Forakseltrykk 4,5 tonn.
- **FAL5.0** Forakseltrykk 5,0 tonn.
- **RAL10.6** Bakakseltrykk 10,6 tonn.
- **RAL10.9** Bakakseltrykk 10,9 tonn.
- **RAL8.5** Bakakseltrykk 8,5 tonn.
- **RAL9.2** Bakakseltrykk 9,2 tonn.
- **RAL9.5** Bakakseltrykk 9,5 tonn.
- **EBS-MED** EBS medumpakke med anti-spinn og bakkestarthjelp.
- **EBS-STD** EBS standardpakke (uten anti-spinn).
- **RST-AIR** Luftfjæring bak.
- **SUSPL-E1** Nivåregulering for luftfjæring med 1 nivågiver, fjernkontroll ved førerstol (kabel)
- **SUSPL-E3** Nivåregulering for luftfjæring med 1 nivågiver, regulering via 3 brytere på dashbordet
- **FST6060** Tykkelse på rammeprofil 6.0 mm liv og 6.0 mm flens
- **FST7070** Tykkelse på rammeprofil 7.0 mm liv og 7.0 mm flens
- **FST8080** Tykkelse på rammeprofil 8.0 mm liv og 8.0 mm flens
- **2BATT170** 2 batterier, kapasitet 170 Ah.
- **ADR2** ADR-utrustning, 2 hovedstrømbrytere.
- **R80P** Plasttank 80 liter høyre side
Minimumsvolum 80l
Maksimalt volum 430l
- **UL-FUEL** Uten tank på venstre side
- **ADTP-R** AdBlue-tank på høyre side
- **WHC-FIX1** 1 stk. stoppekloss inkl. holder.
- **WHC-FIX2** 2 stk. stoppeklosser inkl. holder.
- **TOWMBRH** Høyt montert trekkbjelke i senter av ramme
- **C-RO40AG** Trekkobling, Rockinger 400 G-145. Ø=40 mm.
- **TOWF-NO1** Ett slepefeste foran
- **TOWF-NO2** To slepefester foran

■ Standardutstyr

□ Tilvalgsutstyr

For mer detaljert informasjon om førerhus- og drivlinjeutstyr, se separate datablad.

For alle mulige tilvalg og utstyrskombinasjoner, kontakt din Volvo-forhandler, som kan lage en spesifikasjon som møter dine behov.

Fabrikken forbeholder seg retten til endringer i konstruksjon og utstyr uten forutgående varsel. Spesifikasjonene kan variere fra land til land.

- **TOWR-ONE** Ett slepefeste bak
- **TREL15** 15-polet el-kontakt for tilhenger
- **TBC-EC** EU bremsetilkobling for tilhenger
- **RUP-FIX2** Fast EU-godkjent underkjøringsbeskyttelse bak i aluminium
- **RFEND-T** Baksjærmer, transportmontert

Dekk og felger

- **RT-AL** Børstede aluminiumfelger med standard hull på alle aksler
- **RT-ALDP** Dura Bright aluminiumfelger med standard hull på alle aksler
- **RT-STEEL** Stålfelger på alle aksler
- **SPWT-F** Reservehjul lik forhjul
- **SWCP-LF** Reservehjulsholder i venstre side, foran bakaksel.
- **SWCP-R** Reservehjulsholder montert under chassisrammen, bak bakaksel.
- **SWCP-T** Reservehjulsholder for midlertidig transport
- **SWCP-TP** Reservehjulsholder transportmontert på chassisrammen.
- **JACK-6T** Jekk, kapasitet 6 tonn
- **JACK-8T** Jekk, kapasitet 8 tonn
- **GAUGE-TP** Dekktrykkmåler

Drivlinje utstyr

- **CS39A-O** Kobling, enkellamel, 395 mm
- **TC-HWO** Oljekjøler for hydraulisk girkasse, vann/olje
- **1COMP500** 1-sylindret luftkompressor, kapasitet 500 l/min.
- **AIRIN-FR** Frontluftinntak
- **AIRIN-HI** Høyt luftinntak bak førerhus på høyre side
- **AIRIN-RL** Chassismontert luftinntak bak førerhus på høyre side
- **ACL1ST** Luftfilter med ett element
- **ACL1ST-S** Luftfilter med ett primærfilter pluss sekundærfilter (sikkerhetsfilter)
- **24AL110B** Generator 110 Ampere
- **24AL130B** Generator 130 Ampere
- **CCV-C** Lukket veivhusventilasjon.
- **CCV-OX** Åpen veivhusventilasjon for kaldt klima
- **EST-AID** Elektrisk glødeelement
- **PTER-100** Motorkraftuttak bakmontert med flens DIN7646.
- **PTER-DIN** Motorkraftuttak direkte montert pumpe DIN5462 (hun-part).
- **PTER1400** Motorkraftuttak bakmontert med flens SAE1410 / ISO 7647.
- **PR-HF4S** Kraftuttak, automatgirkasse, maks. moment 400 Nm, sidemontert, flens.
- **PR-HF4SH** Kraftuttak, automatgirkasse, maks. moment 400 Nm, sidemontert, flens, høyhastighets.
- **PR-HF6S** Kraftuttak, automatgirkasse, maks. moment 600 Nm, sidemontert, flens.
- **PR-HP4S** Kraftuttak, automatgirkasse, maks. moment 400 Nm, sidemontert, for hydraulikkpumpe.
- **PR-HP4SH** Kraftuttak, automatgirkasse, maks. moment 400 Nm, sidemontert, for hydraulikkpumpe, høyhastighets.
- **PR-HP6S** Kraftuttak, automatgirkasse, maks. moment 600 Nm, sideplassert, for hydraulikkpumpe.
- **PTR-FH5** Kraftuttak, maks. moment 450 Nm, bakmontert, S88 DIN-flens.
- **PTR-PH4** Kraftuttak, maks. moment 450 Nm, bakmontert, S88 DIN-pumpekobling.
- **HPG-F101** Hydraulikkpumpe Parker F1-101, singel, girkassemontert
- **HPG-F41** Hydraulikkpumpe Parker F1-41, singel, girkassemontert
- **HPG-F51** Hydraulikkpumpe Parker F1-51, singel, girkassemontert
- **HPG-F61** Hydraulikkpumpe Parker F1-61, singel, girkassemontert
- **HPG-F81** Hydraulikkpumpe Parker F1-81, singel, girkassemontert
- **ETC** Elektronisk turtallsregulering

Førerhus innvendig

- **TAS-DIG4**

MODELLSERIE:

FL D5 4x2 jevnlast luftfjæring 12 tonn FL 42 R 512A

Førerhus utvendig

- SUNV-B** Utvendig solskjerm
- SUNV-PK** Forberedt for utvendig solskjerm
- AD-SIDES** Sidespoilere bak førerhus
- BEACON-P** Forberedt for varsellamper på førerhustak med bryter
- BEACONA2** 2 roterende orange varsellamper på førerhustak

Forberedelse påbygg

- FBA-BTF** Fremre fleksible påbyggfester
- FBA-BTSF** Fremre semi-fleksible påbyggfester
- RBA-T2** Bakre påbyggfester (delte)
- TAILPREP** Forberedt for bakløfter.

Leveringsservice

- TGW-4G** Gateway for telematikk med 4G
- WVTA** Godkjent komplett typegodkjenning