

GAMA DE MODELOS

FL 42 R 512A, FL 42 R 5L MMA12 Suspensión Neumática FL 42 R 512A

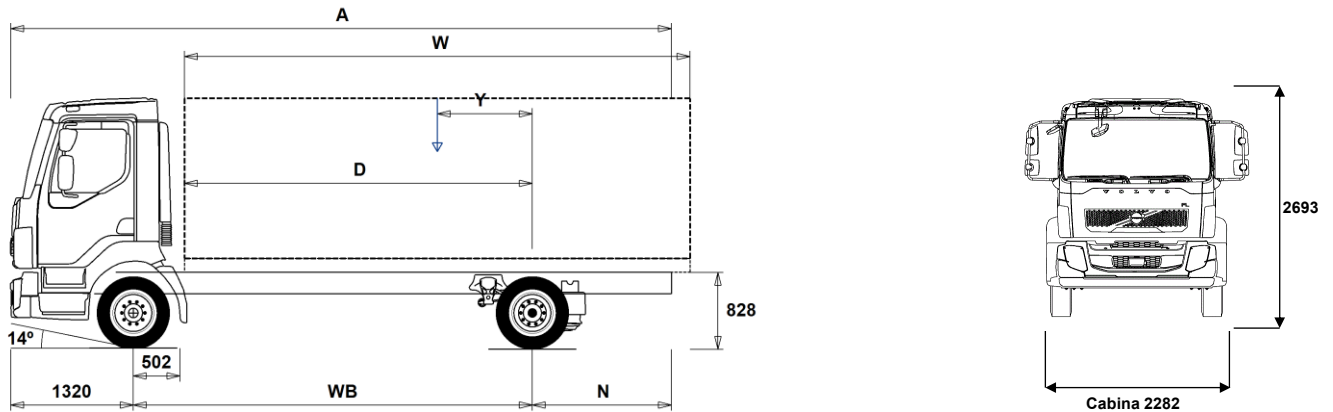

Dimensiones del Chasis [mm]

WB Dist. entre ejes	3500	3800	4100	4400	4700	5000	5300	5600	5900	6200	6500
A Longitud total del chasis	6975	7425	7955	8425	8915	9615	9915	10425	10835	11430	11730
D Centro del eje trasero a inicio de carrocería	2948	3248	3548	3848	4148	4448	4748	5048	5348	5648	5948
N Voladizo trasero (Min.)	2055	1885	2445	2635	2835	2895	2895	3415	3295	3505	3755
N Voladizo trasero (Max.)	2155	2305	2535	2705	2895	3295	3295	3505	3615	3910	3910
Y Centro de Gravedad de la carga util (Min.)	265	285	306	326	346	364	380	397	424	435	450
Y Centro de Gravedad de la carga util (Max.)	708	767	828	886	947	1007	1063	1121	1186	1241	1297
W Longitud de carrocería (Min.)	4480	4962	5441	5923	6403	6881	7370	7854	8324	8813	9303
W Longitud de carrocería (Max.)	5048	5528	6008	6488	6968	7448	7928	8408	8888	9368	9848

Pesos del chasis [kg]

Eje delantero	2900	2910	2910	2920	2925	2935	2945	2950	2945	2960	2970
Eje trasero	1195	1205	1220	1235	1255	1295	1295	1310	1310	1350	1350
Peso en orden de marcha	4095	4115	4130	4155	4180	4230	4240	4260	4255	4310	4320
Carga util (incluye carrocería, conductor, combustible, etc.)	7905	7885	7870	7845	7820	7770	7760	7740	7745	7690	7680

Diametro de giro [mm]

Diametro de giro entre bordillos	12400	13300	14200	15000	15900	16800	17700	18600	19500	20400	21300
Diametro de giro entre paredes	13700	14600	15500	16400	17300	18200	19100	20000	20900	21800	22700

Pesos legales [kg]

Peso total del vehículo	12000
Peso total en combinación	15500
Eje delantero	4500
Eje trasero	8500

Tecnico

12000
15500
4500
8500

Notas Importantes

Dimensiones del Chasis

Altura de Cabina: +39 mm para CAB-CRW.
 De eje delantero a trasera de cabina: +1294 mm para CAB-CRW, +316 mm para CAB-SSLP.
 La distancia D incluye un espacio libre frontal de 50 mm y para rígidos también un falso bastidor de 120 mm.
 La altura puede variar ± 20 mm para ballestas y ± 10 mm para suspensión neumática.
 Todas las dimensiones son de chasis sin carga y con eje auxiliar elevado.
 Altura de chasis utilizada: CHH-LOW.

Los pesos y dimensiones estan basados de acuerdo a los neumaticos:
 Neumaticos en eje delantero: 245/70R17.5
 Neumaticos en eje motriz: 245/70R17.5

Los pesos de chasis incluyen aceite, agua, AdBlue, 0 litros de gasoil, sin conductor. Peso en orden de marcha puede variar ± 3%.

Diametro de giro calculado teoricamente.

El peso legal puede variar según el país.

Para mayor detalle en la información de pesos, incluyendo equipamiento opcional, pida a su concesionario Volvo que introduzca los datos de su camión en el sistema de información de pesos de Volvo (WIS).

No usen este dibujo para el carrozado. Utilicen las Instrucciones de superestructuras y el dibujo de chasis FL42R512A.

GAMA DE MODELOS

FL 42 R 512A, FL 42 R 5L MMA12 Suspensión Neumática FL 42 R 512A

COMPONENTES ESENCIALES

- **CHH-LOW** Altura del chasis Baja
- **CHH-MED** Altura del chasis Media
- **RAD-A2V** Distribución Eje Trasero, 1 eje, 1 Motriz, Suspensión neumática 2 fuelles
- **FL-CREW2** Cabina FL Tripulación, nueva versión
- **FL-DAY2** Cabina FL Diurna, nueva versión
- **FL-SSLP2** Cabina FL Comfort, nueva versión
- **EU6SCR** Nivel de Emisiones EURO6, SCR+DPF+EGR
- **D5K210** Motor D5K de 210HP
- **D5K240** Motor D5K de 240HP
- **ATO1056** Caja cambios automatizada, 6 marchas, 1070 Nm de par motriz máximo
- **ATO8006** Caja cambios automatizada, 6 marchas, 850 Nm de par motriz máximo
- **STO8006** Caja cambios manual, 6 marchas, supermarcha
- **ZTO1006** Caja cambios ZF, 6 marchas, supermarcha
- **EBR-EPG** Freno motor de gases de escape (EPG)
- **RSS0819A** Eje tras., reduc. simple, 8 t, MMC 18,75 t
- **RSS1125A** Eje trasero con reduccion simple, carga vertical 10,9 t, MMC de 25 t
- **RSS1132A** Eje trasero con reduccion simple, carga vertical 11,5 t, MMC de 32,5 t

PAQUETES

- **DRIVEFL** Paquete de conducción FL
- **VISIFL** Paquete de visibilidad FL
- **AIRFLOW** Paquete aerodinámico FL
- **AUDIODAB** Sistema de sonido DAB
- **AUDIOPD** Preparación de sistema de sonido DAB

CHASIS

- **FST-PAR** Suspension delantera de ballestas parabolicas
- **FAL4.5** Masa Tecnica Maxima Autorizada del eje delantero: 4,5 toneladas
- **FAL5.0** Masa Tecnica Maxima Autorizada del eje delantero: 5 toneladas
- **RAL10.6** MTMA (Capacidad) eje trasero: 10, 6 ton.
- **RAL10.9** MTMA (Capacidad) eje trasero: 10,9 ton.
- **RAL8.5** MTMA (Capacidad) eje trasero: 8,5 ton.
- **RAL9.2** MTMA (Capacidad) eje trasero: 9,2 ton.
- **RAL9.5** MTMA (Capacidad) eje trasero: 9,5 ton.
- **EBS-MED** EBS Medio, incluye control de traccion y ayuda de arranque en pendiente
- **EBS-STD** EBS Estandar
- **RST-AIR** Suspension neumatica trasera
- **SUSPL-E1** Suspension neumatica trasera, con mando de maniobra. Tiene un sensor de nivel.
- **SUSPL-E3** Suspension neumatica trasera con un sensor de nivel y 3 interruptores en el salpicadero
- **FST6060** Espesor de bastidor 6.0 mm
- **FST7070** Espesor de bastidor 7.0 mm
- **FST8080** Espesor de bastidor 8.0 mm
- **2BATT170** 2 Baterias de 170 Ah
- **ADR2** ADR, 2 interruptores
- **R80P** Depósito de combustible dcha. de 80 litros de plástico Volumen mínimo 80l Volumen máximo 430l
- **UL-FUEL** Sin deposito de combustible a la izda.
- **ADTP-R** Posición del Tanque de Ad-Blue a la derecha
- **WHC-FIX1** 1 calzo de rueda
- **WHC-FIX2** 2 calzos de rueda

- **TOWMBRH** Travesaño de remolque, posición alta, montado en posición
- **C-RO40AG** Enganche de remolque Rockinger 400 G145, para pasador de 40 mm
- **TOWF-NO1** Un enganche delantero para remolcado
- **TOWF-NO2** Dos enganches delanteros para remolcado
- **TREL15** Conector para Remolque 15-POL.EL.
- **TBC-EC** Conexión Frenos de Remolque, acorde a Unión Europea
- **RUP-FIX2** Antiepotramiento trasero fijo, aluminio
- **RFEND-T** Guardabarros trasero posición transporte

LLANTAS Y NEUMATICOS

- **RT-AL** Llantas de aluminio cepillado, con agujeros estándar (pernos largos de fijación)
- **RT-ALDP** Llantas de aluminio Durabright, con agujeros estándar (pernos largos de fijación)
- **RT-STEEL** Llantas de Acero
- **SPWT-F** Rueda de repuesto igual a la delantera
- **SWCP-LF** Soporte de rueda de repuesto delante del eje trasero a la izquierda
- **SWCP-R** Soporte de rueda de repuesto trasero bajo chasis
- **SWCP-T** Rueda repuesto (sin soporte) sujeta al chasis con cinchas
- **SWCP-TP** Soporte de rueda de repuesto montado en el chasis durante el transporte
- **JACK-6T** Gato para 6 toneladas
- **JACK-8T** Gato para 8 toneladas
- **GAUGE-TP** Indicador presión neumáticos

LINEA MOTRIZ

- **CS39A-O** Embrague monodisco de diámetro 395 mm
- **TC-HWO** Enfriador de Aceite hidráulico de la C. Cambios, tipo Agua/Aceite
- **1COMP500** Compresor aire 1 cilindro, 500 L/min.
- **AIRIN-FR** Toma Aire delantera, debajo de cabina lado derecho
- **AIRIN-HI** Toma Aire Alta
- **AIRIN-RL** Toma Aire Trasera Baja, montaje bajo a altura de guardabarros
- **ACL1ST** Filtro de aire con un elemento filtrante
- **ACL1ST-S** Filtro aire con dos elementos filtrantes
- **24AL110B** Alternador de 110 Amperios
- **24AL130B** Alternador de 130 Amperios
- **CCV-C** Ventilacion cerrada del carter
- **CCV-OX** Ventilación del cárter Abierta Ampliada
- **EST-AID** Pre calentador para arranque de motor
- **PTER-100** Toma de fuerza trasera de motor con brida DIN 7647
- **PTER-DIN** Toma de fuerza trasera motor para bomba DIN5462
- **PTER1400** Toma de fuerza trasera de motor con brida SAE 1410
- **PR-HF4S** Toma de fuerza, Allison, 400Nm, brida, posición lateral
- **PR-HF4SH** Toma de fuerza, Allison, 400 Nm, brida, posición lateral, velocidad alta
- **PR-HF6S** Toma de fuerza, Allison, 600Nm, brida, posición lateral
- **PR-HP4S** Toma de fuerza, Allison, 400 Nm, bomba, posición lateral
- **PR-HP4SH** Toma de fuerza, Allison, 400Nm, bomba, posición lateral, velocidad alta
- **PR-HP6S** Toma de fuerza, Allison, 600 Nm, bomba, posición lateral
- **PTR-FH5** Toma de fuerza en caja de cambios, HYDROCAR S88, con conexion DIN para brida
- **PTR-PH4** Toma de fuerza en caja de cambios, HYDROCAR S88, con conexion DIN para bomba
- **HPG-F101** Bomba hidráulica F1-101, embolada fija, 1 flujo de caudal, montada en caja de cambios
- **HPG-F41** Bomba hidráulica F1-41, embolada fija, 1 flujo de caudal, montada en caja de cambios
- **HPG-F51** Bomba hidráulica F1-51, embolada fija, 1 flujo de caudal, montada en caja de cambios

■ Equipo Estándar

□ Equipo Opcional

Para información mas detallada sobre la cabina o la línea motriz, consulte las hojas de especificaciones separadas.

Para todas las posibles opciones o combinación de opciones, consulte con su concesionario Volvo quien podrá realizar una especificación que se ajuste a sus necesidades (VSS).

La fabrica se reserva el derecho de modificar el diseño y el equipamiento sin previo aviso. La especificación puede variar en diferentes paises.

GAMA DE MODELOS

FL 42 R 512A, FL 42 R 5L MMA12 Suspensión Neumática FL 42 R 512A

- **HPG-F61** Bomba hidráulica F1-61, embolada fija, 1 flujo de caudal, montada en caja de cambios
- **HPG-F81** Bomba hidráulica F1-81, embolada fija, 1 flujo de caudal, montada en caja de cambios
- **ETC** Interruptor revoluciones toma de fuerza

INTERIOR CABINA

- **TAS-DIG4** Tacógrafo Digital (GNSS y DSRC) - R(UE) 2020/1054
- **TSRS** Sistema de reconocimiento de señales de tráfico (ISA)

EXTERIOR CABINA

- **SUNV-B** Parasol Exterior Básico
- **SUNV-PK** Kit de preparación, Parasol Exterior
- **AD-SIDES** Deflector aerodinámico lateral de cabina corto
- **BEACON-P** Preparación para 2 luces rotativas
- **BEACONA2** 2 luces LED rotativas ambar en techo cabina

PREINSTALACION CARROCERIA

- **FBA-BTF** Fijación Carrocería delantera, Tipo de Carrocería Flexible
- **FBA-BTSF** Fijación Carrocería delantera, Tipo de Carrocería SemiFlexible
- **RBA-T2** Fijación Carrocería Trasera, Tipo 2 (dividido)
- **TAILPREP** Preparación trampa elevadora trasera

SERVICIOS ENTREGA

- **TGW-4G**
- **WVTA** Homologación Europea aprobada