

# MODELLUTBUD

FL D5 4x2 jevnlast bladfjäring 10 tonn FL 42 R 510L

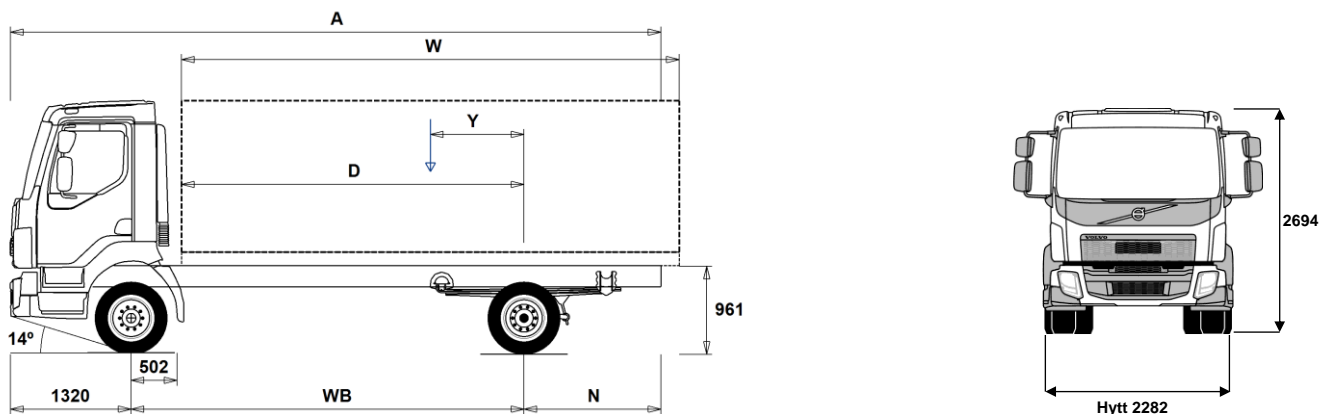

## Chassidimensioner [mm]

WB Hjulbas	3250	3500	3800	4100	4400	4700	5000	5300	5600	5900	6200	6500
A Totallängd	6545	6975	7425	7955	8425	8915	9435	9915	10425	10835	11430	11730
D Centrum bakaxel till framkant påbyggnad	2698	2948	3248	3548	3848	4148	4448	4748	5048	5348	5648	5948
N Bakre överhäng (Min.)	1885	2055	1855	2445	2635	2835	2895	2895	3415	3295	3505	3755
N Bakre överhäng (Max.)	1975	2155	2305	2535	2705	2895	3115	3295	3505	3615	3910	3910
Y Lastens tyngdpunkt (Min.)	-230	-244	-278	-299	-322	-350	-380	-406	-432	-472	-498	-531
Y Lastens tyngdpunkt (Max.)	622	673	727	788	847	905	962	1021	1080	1132	1194	1246
W Påbyggnadslängd (Min.)	4152	4549	5042	5520	6001	6486	6971	7453	7935	8431	8909	9403
W Påbyggnadslängd (Max.)	4973	5398	5908	6418	6928	7438	7948	8458	8968	9478	9793	10049

## Chassivikter [kg]

Framaxel	2830	2825	2840	2840	2840	2845	2855	2855	2855	2870	2870	2880
Bakaxel	1065	1075	1105	1125	1140	1160	1190	1205	1220	1245	1265	1270
Tjänstevikt	3895	3900	3945	3965	3980	4005	4045	4060	4075	4115	4135	4150
Last (inkl. påbyggnad, förare, bränsle, etc.)	6105	6100	6055	6035	6020	5995	5955	5940	5925	5885	5865	5850

## Vändcirkel [mm]

Vändcirkel mellan trottoarkanter	11600	12300	13200	14100	15000	15900	16800	17700	18600	19500	20400	21300
Vändcirkel mellan väggar	12900	13700	14600	15500	16400	17300	18200	19100	20000	20900	21800	22700

## Tillåtna vikter [kg]

	Tillåtet	Teknisk
Bruttovikt	10000	10000
Bruttovikt, kombination	0	15500
Framaxel	4000	4000
Bakaxel	7600	7600

## Viktiga noteringar

### Chassidimensioner

Hytthöjd: +39 mm för CAB-CRW.  
Centrum framaxel till bakkant hytt: +1294 mm för CAB-CRW, +316 mm för CAB-SSLP.  
D-mått inkluderar ett främre spelrum på 50 mm och för jämnlastbilar också en hjälpram på 120 mm.  
Höjden kan variera ± 20 mm för blad och ± 10 mm för luftfjädring.  
Alla mått gäller för olastat chassi och eventuella löpaxlar nere.

Vikter och dimensioner är baserade på följande däck:  
Däck på framaxeln: 235/75R17.5  
Däck på drivaxeln: 235/75R17.5

Chassivikter inkluderar olja, vatten, AdBlue, 0 liter bränsle och utan förare.  
Tjänstevikt kan variera ± 3%.

Vändcirkelarna är teoretiskt beräknade.

Lagliga vikter kan variera från land till land.

För mer detaljerad information, inklusive vikt för tillvalsutrustning, be din Volvoåterförsäljare att lägga in din specifikation i Volvos viktinformationsprogram (WIS).

Använd inte denna ritning i samband med påbyggnad. Använd Volvos påbyggnadsinstruktioner och chassiritning FL42R510L.

# MODELLUTBUD

FL D5 4x2 jevnlast bladfjæring 10 tonn FL 42 R 510L

## Hovedkomponenter

- **CHH-LOW** Lav chassishøyde
- **RAD-L80** 1 drivende bakaksel, bladfjæring
- **CAB-CRW** Mannskapsførerhus
- **CAB-DAY** Kort førerhus
- **CAB-SSLP** Komfortførerhus
- **EU6SCR** Emisjonsnivå Euro 6 med SCR, partikkelfilter og EGR
- **D5K210** 5-liters Euro 6 dieselmotor 210 hk (154 kW), 800 Nm, SCR, EGR og dieselpartikkelfilter
- **D5K240** 5-liters Euro 6 dieselmotor 240 hk (176 kW), 900 Nm, SCR, EGR og dieselpartikkelfilter
- **ATO1056** I-sync, automatisert 6-trinns girkasse
- **ATO8006** I-sync automatisert 6-trinns girkasse
- **STO8006** 6-trinns manuell girkasse
- **ZTO1006** ZTO1106, 6-trinns manuell girkasse, overdrive
- **EBR-EPG** Eksosbrems (EPG). 130 kW ved 2.800 o/min.
- **RSS0819A** Bakaksel med enkelutveksling og differensialspærre

## Pakker

- **DRIVEFL** Kjørepakke FL
- **VISIFL** Sikkepakke FL
- **AIRFLOW** Spoilerpakke FL
- **AUDIODAB** Lyd-pakke med DAB-radio, 24V/12V spenningsomformer, antenne, USB og kabler

## Chassis

- **FST-PAR** Parabelfjæring foran.
  - **FST-PAR3** Parabelfjæring, forsterket, foraksel.
  - **RSTAB1** Krenningsstabilisator bak, normal stivhet
  - **EBS-MED** EBS medumpakke med anti-spinn og bakkestarthjelp.
  - **EBS-STD** EBS standardpakke (uten anti-spinn).
  - **RST-PAR1** Parabelfjæring, normal stivhet, bakaksel.
  - **FST5050** Tykkelse på rammeprofil 5.0 mm liv og 5.0 mm flens
  - **FST6060** Tykkelse på rammeprofil 6.0 mm liv og 6.0 mm flens
  - **FST7070** Tykkelse på rammeprofil 7.0 mm liv og 7.0 mm flens
  - **FST8080** Tykkelse på rammeprofil 8.0 mm liv og 8.0 mm flens
  - **2BATT170** 2 batterier, kapasitet 170 Ah.
  - **ADR2** ADR-utrustning, 2 hovedstrømbrytere.
  - **R80P** Plasttank 80 liter høyre side  
Minvolym 80l  
Maxvolym 430l
  - **UL-FUEL** Uten tank på venstre side
  - **ADTP-R** AdBlue-tank på høyre side
  - **WHC-FIX1** 1 stk. stoppekloss inkl. holder.
  - **WHC-FIX2** 2 stk. stoppeklosser inkl. holder.
  - **TOWMBRH** Høyt montert trekkbjelke i senter av ramme
  - **C-RO40AG** Trekkobling, Rockinger 400 G-145. Ø=40 mm.
  - **TOWF-NO1** Ett slepefeste foran
  - **TOWF-NO2** To slepefester foran
  - **TOWR-ONE** Ett slepefeste bak
  - **TREL15** 15-polet el-kontakt for tilhenger
  - **TBC-EC** EU bremsetilkobling for tilhenger
  - **RUP-FIX2** Fast EU-godkjent underkjøringsbeskyttelse bak i aluminium
  - **RFEND-T** Bakskjerm, transportmontert
  - **2024GSR** GSR - Sikkerhetspakke - 2024
- ## Dekk og felger
- **RT-ALDP** Dura Bright aluminiumfelger med standard hull på alle aksler

■ Standardutrustning      □ Tillvalsutrustning

Før mer detaljerad informasjon om hytt- og drivlinekomponenter, se separata datablad.

Før all mulig tillvalsutrustning og utrustningskombinatorik, kontakta din Volvoåterforsjeller som kan skape en spesifikasjon som tillgodoser dina krav med hjelp av Volvos seljstødprogram (VSS).

Fabriken förbehåller sig rätten att modifiera konstruktionen och ändra utrustning utan förvarning. Specifikationen kan variera från land till land.

- **RT-STEEL** Stålfelger på alle aksler
- **SPWT-F** Reservehjul lik forhjul
- **SWCP-LF** Reservehjulsholder i venstre side, foran bakaksel.
- **SWCP-R** Reservehjulsholder montert under chassisrammen, bak bakaksel.
- **SWCP-T** Reservehjulsholder for midlertidig transport
- **SWCP-TP** Reservehjulsholder transportmontert på chassisrammen.
- **JACK-6T** Jekk, kapasitet 6 tonn
- **GAUGE-TP** Dekktrykkmåler

## Drivlinje utstyr

- **CS39A-O** Kobling, enkellamel, 395 mm
- **TC-HWO** Oljekjøl for hydraulisk girkasse, vann/olje
- **1COMP500** 1-sylindret luftkompressor, kapasitet 500 l/min.
- **AIRIN-FR** Frontluftinntak
- **AIRIN-HI** Høyt luftinntak bak førerhus på høyre side
- **AIRIN-RL** Chassismontert luftinntak bak førerhus på høyre side
- **ACL1ST** Luftfilter med ett element
- **ACL1ST-S** Luftfilter med ett primærfilter pluss sekundærfilter (sikkerhetsfilter)
- **24AL110B** Generator 110 Ampere
- **24AL130B** Generator 130 Ampere
- **CCV-C** Lukket veivhusventilasjon.
- **CCV-OX** Åpen veivhusventilasjon for kaldt klima
- **EST-AID** Elektrisk glødeelement
- **PTER-100** Motorkraftuttak bakmontert med flens DIN7646.
- **PTER-DIN** Motorkraftuttak direktemontert pumpe DIN5462 (hun-part).
- **PTER1400** Motorkraftuttak bakmontert med flens SAE1410 / ISO 7647.
- **PR-HF4S** Kraftuttak, automatgirkasse, maks. moment 400 Nm, sidemontert, flens.
- **PR-HF4SH** Kraftuttak, automatgirkasse, maks. moment 400 Nm, sidemontert, flens, høyhastighets.
- **PR-HF6S** Kraftuttak, automatgirkasse, maks. moment 600 Nm, sidemontert, flens.
- **PR-HP4S** Kraftuttak, automatgirkasse, maks. moment 400 Nm, sidemontert, for hydraulikkpumpe.
- **PR-HP4SH** Kraftuttak, automatgirkasse, maks. moment 400 Nm, sidemontert, for hydraulikkpumpe, høyhastighets.
- **PR-HP6S** Kraftuttak, automatgirkasse, maks. moment 600 Nm, sideplassert, for hydraulikkpumpe.
- **PTR-FH5** Kraftuttak, maks. moment 450 Nm, bakmontert, S88 DIN-flens.
- **PTR-PH4** Kraftuttak, maks. moment 450 Nm, bakmontert, S88 DIN-pumpekobling.
- **HPG-F101** Hydraulikkpumpe Parker F1-101, singel, girkassemontert
- **HPG-F41** Hydraulikkpumpe Parker F1-41, singel, girkassemontert
- **HPG-F51** Hydraulikkpumpe Parker F1-51, singel, girkassemontert
- **HPG-F61** Hydraulikkpumpe Parker F1-61, singel, girkassemontert
- **HPG-F81** Hydraulikkpumpe Parker F1-81, singel, girkassemontert
- **ETC** Elektronisk turtallsregulering

## Førerhus innvendig

- **TAS-DIG4**

## Førerhus utvendig

- **SUNV-B** Utvendig solskjerm
- **SUNV-PK** Forberedt for utvendig solskjerm
- **AD-SIDES** Sidespoilere bak førerhus
- **BEACON-P** Forberedt for varsellamper på førerhustak med bryter
- **BEACONA2** 2 roterende orange varsellamper på førerhustak

## Forberedelse påbygg

- **FBA-BTF** Fremre fleksible påbyggfester
- **FBA-BTSF** Fremre semi-fleksible påbyggfester
- **RBA-T2** Bakre påbyggfester (delte)

# MODELLUTBUD

FL D5 4x2 jevnlast bladfjæring 10 tonn FL 42 R 510L

---

**TAILPREP** Forberedt for bakløfter.

## Leveringsservice

**TGW-4G** Gateway for telematikk med 4G

**WVTA** Godkjent komplett typegodkjenning