

MODELE

Podwozie FL 4x2 Poduszki 10t 5L FL 42 R 510A

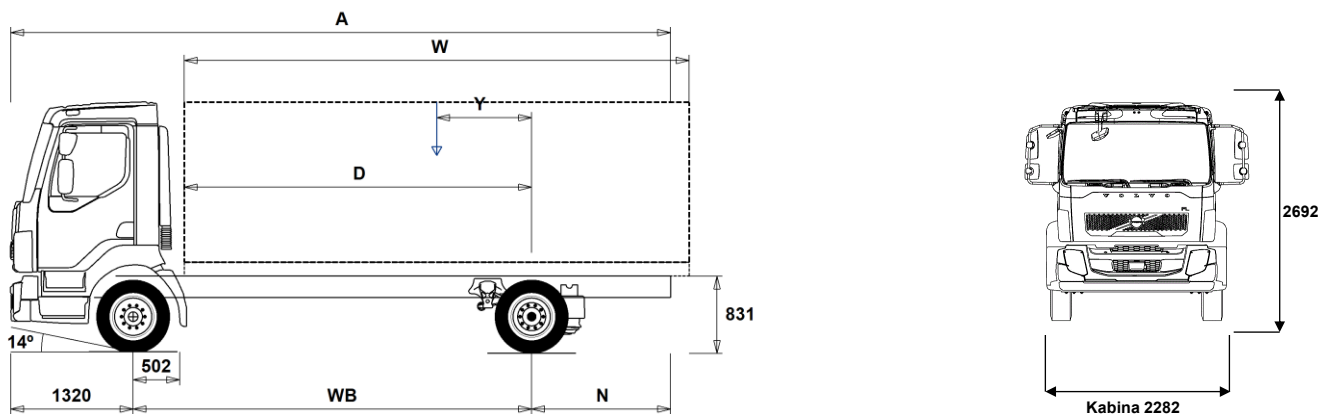

Wymiary podwozia [mm]

WB Rozstaw osi	3500	3800	4100	4400	4700	5000	5300	5600	5900	6200	6500
A Całkowita długość podwozia	6975	7425	7955	8425	8915	9435	9915	10425	10835	11430	11730
D Oś napędowa – początek zabudowy	2948	3248	3548	3848	4148	4448	4748	5048	5348	5648	5948
N Tylny zwis (min.)	2055	1885	2445	2635	2835	2895	2895	3415	3295	3505	3755
N Tylny zwis (maks.)	2155	2305	2535	2705	2895	3115	3295	3505	3615	3910	3910
Y Środek ciężkości zabudowy z ładunkiem (min.)	-280	-306	-331	-358	-387	-424	-454	-484	-499	-546	-582
Y Środek ciężkości zabudowy z ładunkiem (maks.)	654	711	770	826	884	939	995	1052	1117	1168	1219
W Długość zabudowy (min.)	4589	5074	5557	6044	6527	7019	7506	7992	8462	8960	9458
W Długość zabudowy (maks.)	5048	5528	6008	6488	6968	7448	7928	8408	8888	9368	9848

Masy podwozia [kg]

Nacisk osi przedniej	2880	2880	2880	2885	2885	2900	2900	2905	2895	2910	2915
Nacisk osi napędowej	1125	1140	1160	1175	1200	1230	1245	1265	1265	1305	1310
Masa własna podwozia	4005	4020	4040	4060	4085	4130	4145	4170	4160	4215	4225
Ładowność (łącznie z masą zabudowy, kierowcą, paliwem itp.)	5995	5980	5960	5940	5915	5870	5855	5830	5840	5785	5775

Średnice zawracania [mm]

Najmniejsza średnica zawracania	12300	13200	14100	15000	15900	16800	17700	18600	19500	20400	21300
Najmniejsza obrysowa średnica zawracania	13700	14600	15500	16400	17300	18200	19100	20000	20900	21800	22700

Masy i naciski [kg]

	Dopuszczalne	Konstrukcyjne
Masa całkowita podwozia	10000	10000
Masa zespołu pojazdów	0	15500
Nacisk osi przedniej	4000	4000
Nacisk osi napędowej	7600	7600

Uwagi

Wymiary podwozia

Wysokość kabiny: +39 mm dla CAB-CRW.
Odległość przednia oś - filtr powietrza: +1294 mm dla CAB-CRW, +316 mm dla CAB-SSLP.

Wymiar - D uwzględnia 50 mm przestrzeń za kabiną. Dla podwozi również 120 mm ramę pośrednią.

Wysokości mogą się różnić ± 20 mm dla zawieszenia mechanicznego, ± 10 mm dla zawieszenia pneumatycznego.

Wszystkie wymiary podano dla podwozia bez ładunku, z opuszczoną osią wleczoną.

Masy i wymiary zostały podane dla poniższych opon:

Opony na osi przedniej: 235/75R17.5

Opony na osi napędowej: 235/75R17.5

Masa podwozia uwzględnia płyny i oleje w układach, AdBlue, 0 litrów paliwa, bez kierowcy. Masa własna podwozia może się różnić $\pm 3\%$.

Średnice zawracania zostały wyliczone teoretycznie.

Dopuszczalne masy i naciski mogą różnić się w zależności od przepisów obowiązujących w danym kraju.

W celu obliczenia masy podwozia przy użyciu programu WIS (Volvo Weight Information System) zgodnie z Państwa specyfikacją uwzględniającą wyposażenie dodatkowo prosimy o kontakt z lokalnym przedstawicielem Volvo Polska Sp. z o.o., Samochody Ciężarowe.

Powyższy rysunek nie może być używany do projektowania zabudowy. Dokładne informacje w instrukcjach Volvo dla firm zabudowujących, rysunek podwozia FL42R510A.

MODELE

Podwozie FL 4x2 Poduszki 10t 5L FL 42 R 510A

Główne elementy pojazdu

- **CHH-LOW** Rama LOW, wysokość ramy od podłoża NIE MNIEJ niż 850 mm.
- **RAD-A2V** Zawieszenie tylne pneumatyczne RAD-A2V
- **FL-CREW2**
- **FL-DAY2** Nowa kabina dzienna FL
- **FL-SSLP2** Nowa kabina komfortowa FL
- **EU6SCR** Norma emisji spalin EURO 6 z SCR, DPF oraz EGR
- **D5K210** Silnik 5 litrowy 210 KM wersja K
- **D5K240** Silnik 5 litrowy 240 KM wersja K
- **ATO1056** Skrzynia biegów I-Sync ATO1056, 1070 Nm
- **ATO8006** Skrzynia biegów I-Sync ATO8006, 850 Nm
- **STO8006** Skrzynia biegów manualna STO8006, 850 Nm
- **ZTO1006** Skrzynia biegów manualna ZTO1006, 1050 Nm
- **EBR-EPG** Hamulec silnikowy - klapowy na wydechu
- **RSS0819A** Tylny most RSS0819A pojedynczy most napędowy, bez zwolnic
Max GCW: 18.75 t

Pakiety

- **DRIVEFL** Pakiet wyposażenia kabiny FL Drive
- **VISIFL** Pakiet poprawiający widoczność "VISIBILITY"
- **AIRFLOW** Pakiet Ospoilerowania FL
- **AUDIODAB** System audio z tunerem DAB (Digital Audio Broadcasting) - radio z możliwością odbioru cyfrowego sygnału radiowego.
- **AUDIOPD** Przygotowanie do systemu AUDIO, przygotowanie zawiera wzmacniacz do odbioru sygnału radiowego DAB.

Elementy podwozia

- **FST-PAR** Przednie zawieszenie resory paraboliczne
- **EBS-MED** Pakiet EBS Medium
- **EBS-STD** Pakiet EBS Standard
- **RST-AIR** Tylne zawieszenie pneumatyczne
- **SUSPL-E1** Sterowanie zawieszeniem pneumatycznym z pilota
- **SUSPL-E3** Sterowanie zawieszeniem pneumatycznym z tablicy rozdzielczej
- **FST6060** Grubość profilu ramy 6.0 mm
- **FST7070** Grubość profilu ramy 7.0 mm
- **FST8080** Grubość profilu ramy 8.0 mm
- **2BATT170** 2 akumulatory, 170 Ah
- **ADR2** Przystosowanie do przepisów ADR, 2 wyłączniki
- **R80P** Zbiornik paliwa z prawej str. 80 l, tworzący Minimalna pojemność 80l
Maksymalna pojemność 430l
- **UL-FUEL** Bez zbiornika paliwa z lewej strony
- **ADTP-R** Zbiornik AdBlue po prawej stronie
- **WHC-FIX1** Jeden klin pod koła
- **WHC-FIX2** Dwa kliny pod koła
- **TOWMBRH** Tylna belka mocowana na wysokości ramy
- **C-RO40AG** Zaczep holowniczy Rockinger 400 G-145
- **TOWF-NO1** Przedni zaczep do holowania
- **TOWF-NO2** Dwa przednie zaczepy do holowania
- **TOWR-ONE** Tylny zaczep holowniczy
- **TREL15** Gnieszdo elektryczne przyczepy 15-polowe.
- **TBC-EC** Złącza pneumatyczne przyczepy, zgodne z wymogami EU
- **RUP-FIX2** Stała belka przeciwnajzdowa
- **RFEND-T** Tylne błotniki transportowe

■ Wyposażenie standardowe □ Wyposażenie opcjonalne

Szczegółowe informacje dotyczące kabin oraz układu napędowego podano w osobnych specyfikacjach.

W celu uzyskania informacji na temat dostępnych opcji i pakietów wyposażenia prosimy o kontakt z lokalnym przedstawicielem Volvo Polska Sp. zo. o., Samochody Ciężarowe który przy użyciu programu Volvo Sales Support (VSS) przygotowuje specyfikacje zgodną z Państwa wymaganiami.

Producent zastrzega sobie prawo do wprowadzenia zmian w konstrukcji i wyposażeniu bez uprzedniego powiadomienia. Niektóre opcje mogą być niedostępne na rynku polskim.

Koła i opony

- **RT-ALDP** Aluminiowe obręcze kół Dura Bright
- **RT-STEEL** Stalowe obręcze kół
- **SPWT-F** Koło zapasowe oś przednia
- **SWCP-LF** Winda koła zapasowego, przed osią napędową lewa strona
- **SWCP-R** Winda koła zapasowego pod tylnym zwisem
- **SWCP-T** Koło zapasowe mocowane tymczasowo na ramie
- **SWCP-TP** Winda koła zapasowego wraz z kołem zapasowym zamontowane na czas transportu na ramie.
- **JACK-6T** Podnośnik 6 tonowy
- **GAUGE-TP** Ciśnieniomierz

Elementy układu napędowego

- **CS39A-O** Sprzęgło jednotarczowe 395 mm
- **TC-HWO** Chłodnica oleju autom. skrzyni biegów
- **1COMP500** Kompresor 500 L/min
- **AIRIN-FR** Wlot powietrza z przodu kabiny
- **AIRIN-HI** Wlot powietrza wysoki z boku kabiny
- **AIRIN-RL** Wlot powietrza za kabiną poniżej ramy
- **ACL1ST** Jednostopniowy filtr powietrza
- **ACL1ST-S** Dwustopniowy filtr powietrza
- **24AL110B** Alternator 24V, 110 A
- **24AL130B** Alternator 24V, 130 A
- **CCV-C** Zamknięty układ odpowietrzania skrzyni korbowej
- **CCV-OX** Zamkn. ukl. odpow. skrzyni korb. niskie temp
- **EST-AID** Podgrzewacz powietrza dolotowego - Urządzenie wspomagające rozruch silnika przy niskich temperaturach otoczenia (ułatwia odparowywanie paliwa za pomocą podgrzania powietrza w kolektorze dolotowym)
- **PTER-100** Przystawka odbioru mocy PTER-100 (flansza)
- **PTER-DIN** Przystawka odbioru mocy PTER-DIN (złącze pompy)
- **PTER1400** Przystawka odbioru mocy PTER1400 (flansza)
- **PR-HF4S** Przystawka odbioru mocy PR-HF4S
- **PR-HF4SH** Przystawka odbioru mocy PR-HF4SH
- **PR-HF6S** Przystawka odbioru mocy PR-HF6S
- **PR-HP4S** Przystawka odbioru mocy PR-HP4S
- **PR-HP4SH** Przystawka odbioru mocy PR-HP4SH
- **PR-HP6S** Przystawka odbioru mocy PR-HP6S
- **PTR-FH5** Przystawka odbioru mocy PTR-FH5
- **PTR-PH4** Przystawka odbioru mocy PTR-PH4
- **HPG-F101** Pompa hydrauliczna PARKER F1-101
- **HPG-F41** Pompa hydrauliczna PARKER F1-41
- **HPG-F51** Pompa hydrauliczna PARKER F1-51
- **HPG-F61** Pompa hydrauliczna PARKER F1-61
- **HPG-F81** Pompa hydrauliczna PARKER F1-81
- **ETC** Elektroniczne sterowanie przepustnicą. Przycisk w desce rozdzielczej do sterowania prędkością obrotową PTO

Wewnętrzne wyposażenie kabiny

- **TAS-DIG4** Inteligentny Tachograf cyfrowy 1 dniowy zgodny z EC, wersja II - Automatykna rejestracja przekroczenia granicy, zgodny z systemami GPS/Galileo /GLONASS
- **TSRS** System rozpoznawania znaków drogowych

Zewnętrzne wyposażenie kabiny

- **SUNV-B** Zewnętrzna osłona przeciwsłoneczna, standardowa
- **SUNV-PK** Przygotowanie do zewnętrznej osłony przeciwsłonecznej
- **AD-SIDES** Spoilery boczne kabiny wąskie
- **BEACON-P** Okablowanie do lamp rotacyjnych
- **BEACONA2** 2 pomarańczowe lampy rotacyjne

Dodatkowe elementy podwozia

- **FBA-BTF** Zamocowania przednie zabudowy, zabudowa sprężysta
- **FBA-BTSP** Zamocowania przednie zabudowy, zabudowa półsprężysta

MODELE

Podwozie FL 4x2 Poduszki 10t 5L FL 42 R 510A

- **RBA-T2** Tylne zamocowania zabudowy, kątowe zamocowanie sztywne.
- **TAILPREP** Przygotowanie pod windę

Warianty uzupełniające

- **TGW-4G** Bramka komunikacyjna z łącznością 4G/LTE i WLAN
- **WVTA** Homologacja całopojazdowa