

MODELLUTBUD

FL D5 4x2 jevnlast luftfjæring 10 tonn FL 42 R 510A

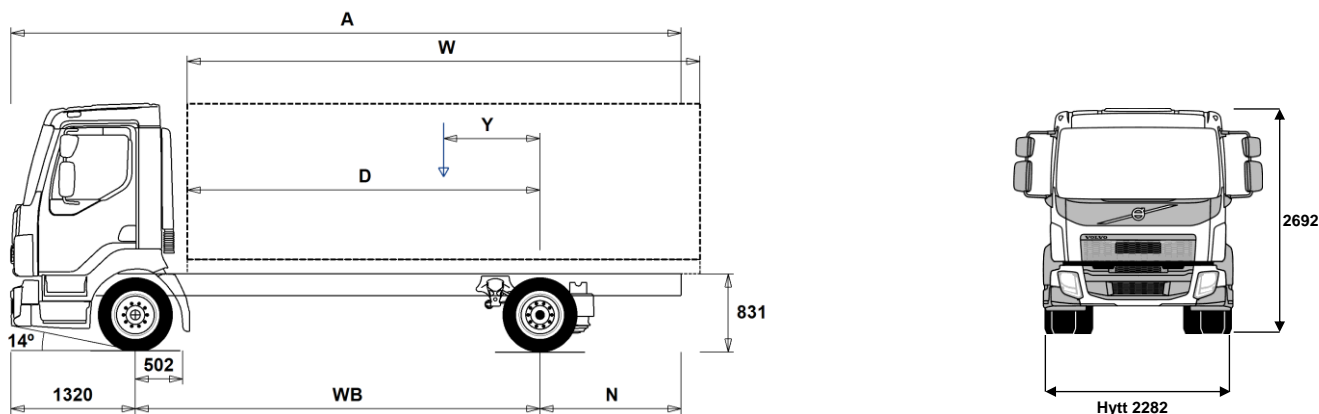

Chassidimensioner [mm]

WB Hjulbas	3500	3800	4100	4400	4700	5000	5300	5600	5900	6200	6500
A Totallängd	6975	7425	7955	8425	8915	9435	9915	10425	10835	11430	11730
D Centrum bakaxel till framkant påbyggnad	2948	3248	3548	3848	4148	4448	4748	5048	5348	5648	5948
N Bakre överhäng (Min.)	2055	1885	2445	2635	2835	2895	2895	3415	3295	3505	3755
N Bakre överhäng (Max.)	2155	2305	2535	2705	2895	3115	3295	3505	3615	3910	3910
Y Lastens tyngdpunkt (Min.)	-281	-307	-332	-360	-388	-426	-455	-485	-501	-548	-584
Y Lastens tyngdpunkt (Max.)	652	709	768	824	882	936	993	1050	1114	1165	1216
W Påbyggnadslängd (Min.)	4592	5078	5560	6048	6532	7024	7511	7997	8468	8966	9464
W Påbyggnadslängd (Max.)	5398	5908	6418	6928	7438	7948	8458	8968	9478	9793	10049

Chassivikter [kg]

Framaxel	2880	2885	2885	2885	2890	2900	2905	2905	2895	2910	2920
Bakaxel	1115	1130	1150	1165	1190	1225	1240	1255	1260	1295	1300
Tjänstevikt	3995	4015	4035	4050	4080	4125	4145	4160	4155	4205	4220
Last (inkl. påbyggnad, förare, bränsle, etc.)	6005	5985	5965	5950	5920	5875	5855	5840	5845	5795	5780

Vändcirkel [mm]

Vändcirkel mellan trottoarkanter	12300	13200	14100	15000	15900	16800	17700	18600	19500	20400	21300
Vändcirkel mellan väggar	13700	14600	15500	16400	17300	18200	19100	20000	20900	21800	22700

Tillåtna vikter [kg]

	Tillåtet	Teknisk
Bruttovikt	10000	10000
Bruttovikt, kombination	0	15500
Framaxel	4000	4000
Bakaxel	7600	7600

Viktiga noteringar

Chassidimensioner

Hytthöjd: +39 mm för CAB-CRW.
Centrum framaxel till bakkant hytt: +1294 mm för CAB-CRW, +316 mm för CAB-SSLP.
D-mått inkluderar ett främre spelrum på 50 mm och för jämnlastbilar också en hjälpram på 120 mm.
Höjden kan variera ± 20 mm för blad och ± 10 mm för luftfjädring.
Alla mått gäller för olastat chassi och eventuella löpaxlar nere.

Vikter och dimensioner är baserade på följande däck:
Däck på framaxeln: 235/75R17.5
Däck på drivaxeln: 235/75R17.5

Chassivikter inkluderar olja, vatten, AdBlue, 0 liter bränsle och utan förare.
Tjänstevikt kan variera ± 3%.

Vändcirkelarna är teoretiskt beräknade.

Lagliga vikter kan variera från land till land.

För mer detaljerad information, inklusive vikt för tillvalsutrustning, be din Volvoåterförsäljare att lägga in din specifikation i Volvos viktinformationsprogram (WIS).

Använd inte denna ritning i samband med påbyggnad. Använd Volvos påbyggnadsinstruktioner och chassiritning FL42R510A.

MODELLUTBUD

FL D5 4x2 jevnlast luftfjæring 10 tonn FL 42 R 510A

Hovedkomponenter

- **CHH-LOW** Lav chassishøyde
- **RAD-A2V** 1 drivende bakaksel, luftfjæring
- **CAB-CRW** Mannskapsførerhus
- **CAB-DAY** Kort førerhus
- **CAB-SSLP** Komfortførerhus
- **EU6SCR** Emisjonsnivå Euro 6 med SCR, partikkelfilter og EGR
- **D5K210** 5-liters Euro 6 dieselmotor 210 hk (154 kW), 800 Nm, SCR, EGR og dieselpartikkelfilter
- **D5K240** 5-liters Euro 6 dieselmotor 240 hk (176 kW), 900 Nm, SCR, EGR og dieselpartikkelfilter
- **ATO1056** I-sync, automatisert 6-trinns girkasse
- **ATO8006** I-sync automatisert 6-trinns girkasse
- **STO8006** 6-trinns manuell girkasse
- **ZTO1006** ZTO1106, 6-trinns manuell girkasse, overdrive
- **EBR-EPG** Eksosbrems (EPG). 130 kW ved 2.800 o/min.
- **RSS0819A** Bakaksel med enkelutveksling og differensialspærre

Pakker

- **DRIVEFL** Kjørepakke FL
- **VISIFL** Siktpakke FL
- **AIRFLOW** Spoilerpakke FL
- **AUDIODAB** Lyd-pakke med DAB-radio, 24V/12V spenningsomformer, antenne, USB og kabler

Chassis

- **FST-PAR** Parabelfjæring foran.
- **EBS-MED** EBS mediumpakke med anti-spinn og bakkestarthjelp.
- **EBS-STD** EBS standardpakke (uten anti-spinn).
- **RST-AIR** Luftfjæring bak.
- **SUSPL-E1** Nivåregulering for luftfjæring med 1 nivå giver, fjernkontroll ved førerstol (kabel)
- **SUSPL-E3** Nivåregulering for luftfjæring med 1 nivå giver, regulering via 3 brytere på dashbordet
- **FST6060** Tykkelse på rammeprofil 6.0 mm liv og 6.0 mm flens
- **FST7070** Tykkelse på rammeprofil 7.0 mm liv og 7.0 mm flens
- **FST8080** Tykkelse på rammeprofil 8.0 mm liv og 8.0 mm flens
- **2BATT170** 2 batterier, kapasitet 170 Ah.
- **ADR2** ADR-utrustning, 2 hovedstrømbrytere.
- **R80P** Plasttank 80 liter høyre side
Minvolym 80l
Maxvolym 430l
- **UL-FUEL** Uten tank på venstre side
- **ADTP-R** AdBlue-tank på høyre side
- **WHC-FIX1** 1 stk. stoppekloss inkl. holder.
- **WHC-FIX2** 2 stk. stoppeklosser inkl. holder.
- **TOWMBRH** Høyt montert trekkbjelke i senter av ramme
- **C-RO40AG** Trekkobling, Rockinger 400 G-145. Ø=40 mm.
- **TOWF-NO1** Ett slepefeste foran
- **TOWF-NO2** To slepefester foran
- **TOWR-ONE** Ett slepefeste bak
- **TREL15** 15-polet el-kontakt for tilhenger
- **TBC-EC** EU bremsetilkobling for tilhenger
- **RUP-FIX2** Fast EU-godkjent underkjøringsbeskyttelse bak i aluminium
- **RFEND-T** Bakskjerm, transportmontert
- **2024GSR** GSR - Sikkerhetspakke - 2024

Dekk og felger

- Standardutrustning
- Tillvalsutrustning

Før mer detaljerad informasjon om hytt- og drivlinekomponenter, se separata datablad.

Før all mulig tillvalsutrustning og utrustningskombinatorik, kontakta din Volvoåterforsjeller som kan skapa en spesifikasjon som tillgodoser dina krav med hjelp av Volvos seljstødprogram (VSS).

Fabriken förbehåller sig rätten att modifiera konstruktionen och ändra utrustning utan förvarning. Specifikationen kan variera från land till land.

- **RT-ALDP** Dura Bright aluminiumfelger med standard hull på alle aksler
- **RT-STEEL** Stålfelger på alle aksler
- **SPWT-F** Reservehjul lik forhjul
- **SWCP-LF** Reservehjulholder i venstre side, foran bakaksel.
- **SWCP-R** Reservehjulholder montert under chassisrammen, bak bakaksel.
- **SWCP-T** Reservehjulholder for midlertidig transport
- **SWCP-TP** Reservehjulholder transportmontert på chassisrammen.
- **JACK-6T** Jekk, kapasitet 6 tonn
- **GAUGE-TP** Dekktrykkmåler

Drivlinje utstyr

- **CS39A-O** Kobling, enkellamel, 395 mm
- **TC-HWO** Oljekjøler for hydraulisk girkasse, vann/olje
- **1COMP500** 1-sylindret luftkompressor, kapasitet 500 l/min.
- **AIRIN-FR** Frontluftinntak
- **AIRIN-HI** Høyt luftinntak bak førerhus på høyre side
- **AIRIN-RL** Chassismontert luftinntak bak førerhus på høyre side
- **ACL1ST** Luftfilter med ett element
- **ACL1ST-S** Luftfilter med ett primærfilter pluss sekundærfilter (sikkerhetsfilter)
- **24AL110B** Generator 110 Ampere
- **24AL130B** Generator 130 Ampere
- **CCV-C** Lukket veivhusventilasjon.
- **CCV-OX** Åpen veivhusventilasjon for kaldt klima
- **EST-AID** Elektrisk glødeelement
- **PTER-100** Motorkraftuttak bakmontert med flens DIN7646.
- **PTER-DIN** Motorkraftuttak direkte montert pumpe DIN5462 (hun-part).
- **PTER1400** Motorkraftuttak bakmontert med flens SAE1410 / ISO 7647.
- **PR-HF4S** Kraftuttak, automatgirkasse, maks. moment 400 Nm, sidemontert, flens.
- **PR-HF4SH** Kraftuttak, automatgirkasse, maks. moment 400 Nm, sidemontert, flens, høyhastighets.
- **PR-HF6S** Kraftuttak, automatgirkasse, maks. moment 600 Nm, sidemontert, flens.
- **PR-HP4S** Kraftuttak, automatgirkasse, maks. moment 400 Nm, sidemontert, for hydraulikkpumpe.
- **PR-HP4SH** Kraftuttak, automatgirkasse, maks. moment 400 Nm, sidemontert, for hydraulikkpumpe, høyhastighets.
- **PR-HP6S** Kraftuttak, automatgirkasse, maks. moment 600 Nm, sideplassert, for hydraulikkpumpe.
- **PTR-FH5** Kraftuttak, maks. moment 450 Nm, bakmontert, S88 DIN-flens.
- **PTR-PH4** Kraftuttak, maks. moment 450 Nm, bakmontert, S88 DIN-pumpekobling.
- **HPG-F101** Hydraulikkpumpe Parker F1-101, singel, girkassemontert
- **HPG-F41** Hydraulikkpumpe Parker F1-41, singel, girkassemontert
- **HPG-F51** Hydraulikkpumpe Parker F1-51, singel, girkassemontert
- **HPG-F61** Hydraulikkpumpe Parker F1-61, singel, girkassemontert
- **HPG-F81** Hydraulikkpumpe Parker F1-81, singel, girkassemontert
- **ETC** Elektronisk turtallsregulering

Førerhus innvendig

- **TAS-DIG4**

Førerhus utvendig

- **SUNV-B** Utvendig solskjerm
- **SUNV-PK** Forberedt for utvendig solskjerm
- **AD-SIDES** Sidespoilere bak førerhus
- **BEACON-P** Forberedt for varsellamper på førerhustak med bryter
- **BEACONA2** 2 roterende orange varsellamper på førerhustak

Forberedelse påbygg

- **FBA-BTF** Fremre fleksible påbyggfester
- **FBA-BTSF** Fremre semi-fleksible påbyggfester

MODELLUTBUD

FL D5 4x2 jevnlast luftfjæring 10 tonn FL 42 R 510A

RBA-T2 Bakre påbyggfester (delte)

TAILPREP Forberedt for bakløfter.

Leveringservice

TGW-4G Gateway for telematikk med 4G

WVTA Godkjent komplett typegodkjenning