

MODELLUTBUD

FH 8x4 jämnlastare bladfrädrad med dubbla framaxlar FH 84RF 3L

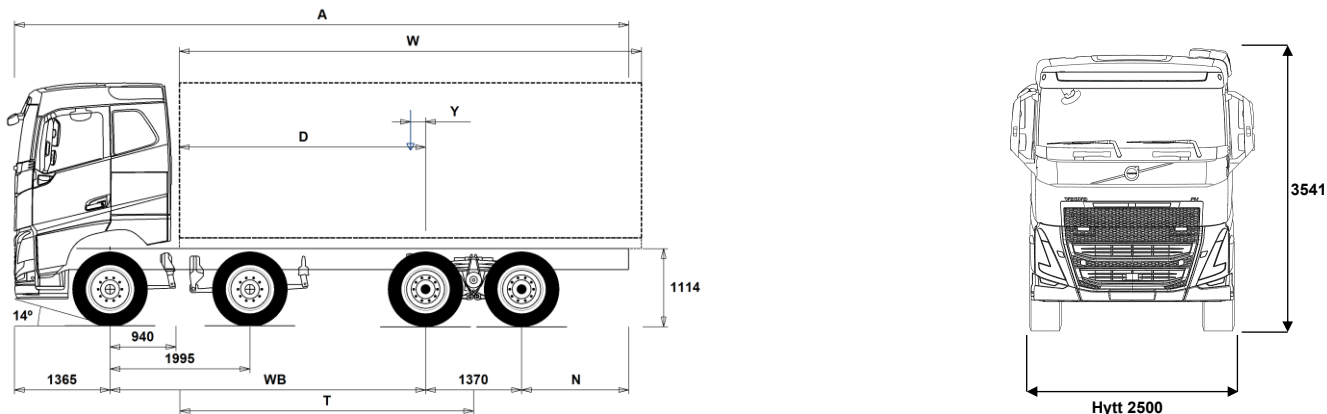

Chassidimensioner [mm]

| WB Hjulbas | 4300 | 4350 | 4600 | 4900 | 5100 | 5600 | 6000 | 6200 | 6400 |
|---|------|------|------|-------|-------|-------|-------|-------|-------|
| A Totallängd | 9410 | 9510 | 9860 | 10310 | 10660 | 11410 | 12060 | 12060 | 11610 |
| D Centrum bakaxel till framkant påbyggnad | 3310 | 3360 | 3610 | 3910 | 4110 | 4610 | 5010 | 5210 | 5410 |
| N Bakre överhäng (Min.) | 825 | 825 | 825 | 825 | 715 | 715 | 1225 | 1225 | 1225 |
| N Bakre överhäng (Max.) | 2375 | 2425 | 2525 | 2675 | 2825 | 3075 | 3325 | 3125 | 2475 |
| T Teoretisk hjulbas | 3988 | 4038 | 4288 | 4588 | 4788 | 5288 | 5688 | 5888 | 6088 |
| Y Lastens tyngdpunkt (Min.) | -193 | -185 | -146 | -96 | -65 | 18 | 86 | 114 | 127 |
| Y Lastens tyngdpunkt (Max.) | 1234 | 1261 | 1393 | 1553 | 1660 | 1928 | 2144 | 2244 | 2333 |
| W Påbyggnadslängd (Min.) | 4156 | 4202 | 4437 | 4717 | 4904 | 5368 | 5735 | 5934 | 6156 |
| W Påbyggnadslängd (Max.) | 6986 | 7066 | 7466 | 7946 | 8266 | 9066 | 9645 | 9645 | 9645 |

Chassivikter [kg]

| | | | | | | | | | |
|---|-------|-------|-------|-------|-------|-------|-------|-------|-------|
| Framaxlar | 7065 | 7055 | 7025 | 6980 | 6965 | 6905 | 6865 | 6860 | 6910 |
| Bakre boggin | 2700 | 2720 | 2795 | 2870 | 2925 | 3030 | 3110 | 3115 | 3095 |
| Tjänstevikt | 9765 | 9775 | 9820 | 9850 | 9890 | 9935 | 9975 | 9975 | 10005 |
| Last (inkl. påbyggnad, förare, bränsle, etc.) | 18585 | 18575 | 18530 | 18500 | 18460 | 18415 | 18375 | 18375 | 18345 |

Vändcirkel [mm]

| | | | | | | | | | |
|----------------------------------|-------|-------|-------|-------|-------|-------|-------|-------|-------|
| Vändcirkel mellan trottoarkanter | 18100 | 18200 | 19000 | 20000 | 20600 | 22200 | 23500 | 24200 | 24800 |
| Vändcirkel mellan väggar | 19400 | 19500 | 20300 | 21300 | 22000 | 23600 | 24800 | 25500 | 26100 |

Tillåtna vikter [kg]

| | Tillåtet | Teknisk |
|-------------------------|----------|---------|
| Bruttovikt | 28350 | 37000 |
| Bruttovikt, kombination | 64000 | 65000 |
| Framaxlar | 16000 | 16000 |
| Bakre boggin | 19000 | 21000 |

Viktiga noteringar

Chassidimensioner

Hytt höjd: +305 mm för CAB-HSLP, -285 mm för CAB-LSLP, +450 mm för CAB-XHSL.

Centrum framaxel till bakkant hytt: +141 mm för CAB-LSLP.

D-mått inkluderar ett främre spelrum på 50 mm och för jämnlastbilar också en hjälpram på 100 mm.

Höjden kan variera ± 20 mm för blad och ± 10 mm för luftfrädring.

Alla mått gäller för olastat chassi och eventuella löpaxlar nere.

Bakre överhäng använt för fordonsviktberäkning är det maximala överhänget (N Max.) för given hjulbas.

Vikter och dimensioner är baserade på följande däck:

Däck på framaxeln: 315/80R22.5

Däck på drivaxeln: 315/80R22.5

Chassivikter inkluderar olja, vatten, AdBlue, 0 liter bränsle och utan förare. Tjänstevikt kan variera ± 3%.

Vändcirkelarna är teoretiskt beräknade.

Lagliga vikter kan variera från land till land.

För mer detaljerad information, inklusive vikt för tillvalsutrustning, be din Volvoåterförsäljare att lägga in din specifikation i Volvos viktinformationsprogram (WIS).

Använd inte denna ritning i samband med påbyggnad. Använd Volvos påbyggnadsinstruktioner och chassiritning FH84RF3L.

MODELLUTBUD

FH 8x4 jämnlastare bladfjädrad med dubbla framaxlar FH 84RF 3L

Användningsområde

- TIPP-PRE** Tippvagns anpassning
- UNIFORM** Standard chassi

Huvudkomponenter

- RADD-BR** Parabelfjädrad B-ride tandemboggi
- RADD-TR1** Bladfjädrad T-ride
- RADD-TR2** Bladfjädrad T-ride bred
- RADD-TR3** 6x4/8x4 bladfjädrad bred T-ride tandemboggi extra förstärkt
- FH-HSLP6** Hög sovhytt FH
- FH-LSLP6** Låg sovhytt FH
- FH-SLP6** Sovhytt FH
- FH-XHSL6** Extra hög sovhytt FH
- EU5EEV** EEV motor Euro 5
- EU6SCR** Euro 6 emissionsnivå med SCR partikelfilter och EGR
- D13S420A** 420 Hk med 2100 Nm
- D13S460A** 460 Hk med 2300 Nm
- D13S500A** 500 Hk med 2500 Nm
- D13S540A** 540 Hk med 2600 Nm
- D13K420** D13K420, 13 liters dieselmotor, 420 Hk
- D13K460** D13K460, 13 liters dieselmotor, 460 Hk
- D13K500** D13K500, 13 liters dieselmotor, 500 Hk
- D13K540** D13K540, 13 liters dieselmotor, 540 Hk
- DIESEL** Diesel
- DIESEL-B** Biodiesel/RME
- EBR-EPG** Avgasttrycksregulator
- EBR-EPGC** EBR-EPGC Kompressionbroms
- EBR-VEB+** VEB+; motor och kompressionsbroms med avgasttrycksregulator inklusive Exhaust Pressure Governor (EPG) Effekt beroende på motortyp
- AT2612** Växellåda I-SHIFT AT2612 12-växlad, 2600 Nm
- AT2812** Växellåda I-SHIFT AT2812 12-växlad, 2800 Nm
- ATO2612** Växellåda I-SHIFT ATO2612 12-växlad, 2600 Nm (Överväxlad)
- SPO2812** Växellåda SPO2812 I-Shift DC 12-växlad 2800 Nm (Överväxlad)
- ASO-C** Krypväxel
- ASO-ULC** Ultra låg krypväxel
- RTH2610B** 4-planets bakaxel, tandemdrift, enkelväxlar med navreduktion, diff.spärrar för hjul och axlar, 100 ton tågvikt
- RTH2610F** Bakaxel RTH2610F, Navreduktion 26 axeltryck med 100 tons tågvikt
- RTH3210F** Bakaxel RTH3210F Navreduktion med tre planthjul
- RTH3212F**
- RTH3312** Bakaxel RTH3312 Navreduktion 33 ton
- RTH3815** Bakaxel RTH3815, Navreduktion 38 axeltryck med 150 tons tågvikt
- RTS2310A** Bakaxel RTS2310A, Enkelväxel 23 tons axeltryck och 100 tons tågvikt
- RTS2370A** Bakaxel RTS2370A, tandemdrift med enkelväxlar och differentialspärrar för hjul och axlar, 60-tons totalvikt

Paketval

- FP-D13** Bränslepaket för D13
- DRIV-EXT** Förarpaket utökad
- DRIV-SEL** Förarpaket
- 1LIVING** Vil- och sovpaket FH, enkel
- 1LIVING+** Vil- och sovpaket+ FH, enkel
- 2LIVING** Vil- och sovpaket FH, dubbel
- 2LIVING+** Vil- och sovpaket+ FH, dubbel
- INFOHIGH** Infotainment paket
- CHASPAC** Chassipaket för jämnlastare

Chassi Layout

- FST-PAR** Parabelfjädring fram
- FST-PAR3** Framfjädrar 3-bladig parabel, styv
- FST-PAR5** Parabel framfjädring extra hård
- FAL16.0** Framaxeltryck 2 x 8.0 ton. 16 ton

- FAL18.0** Framaxeltryck 2 x 9 ton. 18 ton
- FAL20.0** Framaxeltryck på dubbla framaxlar 20 ton
- FSM-LUB** Smorda framfjäderfästen
- FSTAB** Krängningshämmare främre
- FSTAB2** Krängningshämmare främre medium styv
- FSTAB3** Krängningshämmare främre styv
- RAL21** Boggitryck 21 ton
- RAL23** Boggitryck 23 ton
- RAL26** Boggitryck 26 ton
- RAL32** Boggitryck 32 ton. Max. Bromsbestyckning för 26 Ton
- RAL38** Bakaxeltryck 38 ton
- RSTAB1** Krängningshämmare bakre
- RSAP2** Förstärkt boggieinstallation för tungdragare
- ACTST-TO** Dynamisk styrervo (VDS)
- ASFE-BAS** VDS med basfunktion
- ASFE-PS** VDS med Personliga inställningar
- PSS-DUAL** Med dubbelt sevosystem för dubbla framaxlar
- PSS-SING** Styrssystem, enkelt
- PSP-VAR** Servostyrning variabelt flöde
- PSP-VAR2** Servostyrningspump (variabelt flöde, elektroniskt kontrollerat)
- EBS-MED** EBS medium paket med "brake blending" (om tillstatsbroms finns), strömmställare för hjälp vid start i backe, varning för hög bromstemperatur samt dålig bromsprestanda
- Automatisk diffspärr
- AUXPARK** Extra parkeringsbroms 2 st extra bromsklockor
- RST-MUL** Bakfjädrar konventionella
- RST-PAR1** Bakfjädrar Parabel normal
- RST-PAR5** Bakfjädrar.Progresiv parabel
- FST8080** Ramprofil godstjocklek 8 mm
- FIL-EEEB** Innerline från motorns bakkant till bogglisul
- FIL-EEEF** Innerline från motor till ramslut
- FIL-FBEB** Innerline över boggie
- FIL-FBEF** Innerline från framkant boggi till bakre ramslut
- FIL-TXEB** Innerline från växellåds tvärbalk till bak boggie
- FIL-TXEF** Innerline från växellåds tvärbalk till ramslut
- BBOX-L** Batterilåda på vänster ramsida
- 2BAT210B** Gelbatterier 2x210 Ah
- 2BAT210C** AGM batterier 2x210 Ah
- BATTAMP** Volt och amperemätare
- BATTIND** Batteriindikator för laddnivå
- ADR2** ADR utrustning med 2 st huvudströmbrytare varav en monterad i hytt och en monterad utvändigt på hyttrygg höger sida
- MSWI-A** Huvudströmbrytare för ADR
- MSWI-R** Huvudströmbrytare fjärrmanövrerat
- UR-FUEL** Utan Bränsletank H-sida
Minvolym 255l
Maxvolym 810l
- UL-FUEL** Utan bränsletank på vänster sida
Minvolym 160l
Maxvolym 450l
- ADTP-L** AdBlue tank vänster sida
- ADTP-R** AdBlue tank höger sida
- ADB032** 32 liters AdBlue tank monterad mellan framaxlar
- ADB048** 48 liters AdBlue tank
- ADB064** 64 liters AdBlue tank
- FCAP-L** Bränsletanklock, läsbart
- FUFF-AS** Bränslepåfyllningsystem med anti spillsystem
- FUFF-ATS** Bränslepåfyllningsystem med antispill och antistöldsystem
- ESH-LEFT** Ljuddämpare horisontellt monterad med vänsterriktat utblås

- Standardutrustning
- Tillvalsutrustning

För mer detaljerad information om hytt- och drivlinekomponenter, se separata datablad.

För all möjlig tillvalsutrustning och utrustningskombinatorik, kontakta din Volvoåterförsäljare som kan skapa en specifikation som tillgodoser dina krav med hjälp av Volvos säljstödprogram (VSS).

Fabriken förbehåller sig rätten att modifiera konstruktionen och ändra utrustning utan förvarning. Specifikationen kan variera från land till land.

MODELLUTBUD

FH 8x4 jämnlastare bladfrädrad med dubbla framaxlar FH 84RF 3L

| | | | |
|---|--|---|---|
| <input checked="" type="checkbox"/> ESH-REAR | Ljuddämpare horisontellt monterad med bakåtriktat utblås | <input type="checkbox"/> RT-ALDU | Aluminiumfälgar kompatibla hål |
| <input type="checkbox"/> ESH-RIGH | Ljuddämpare horisontellt monterad med högerriktat utblås | <input checked="" type="checkbox"/> RT-STEEL | Stålfälgar |
| <input type="checkbox"/> ESH-VERT | Ljuddämpare horisontellt monterad med uppåtriktat avgasrör | <input type="checkbox"/> WCAP | Navkapslar i polamidplast |
| <input type="checkbox"/> EXST-SSP | Värmeskydd ljuddämpare i högljansigt rostfrött | <input type="checkbox"/> SPWT-D | Komplett reservhjul lika drivaxel |
| <input type="checkbox"/> EXST-ST | Värmeskydd ljuddämpare i stål | <input type="checkbox"/> SPWT-F | Komplett reservhjul lika framaxel |
| <input type="checkbox"/> WHC-FIX2 | Stoppklossar, 2 st. | <input type="checkbox"/> SWCP-LF | Reservhjulshållare vänster sida framför drivaxel |
| <input type="checkbox"/> WHC-FOL2 | Stoppklossar, 2 st. vikbara | <input type="checkbox"/> SWCP-T | Reservhjulshållare, transportmontering |
| <input type="checkbox"/> WHCP-F | Stoppklossar monterad bakom hytt | <input type="checkbox"/> SWCP-TP | Reservhjulshållare + däck, transportmontering |
| <input type="checkbox"/> WHCP-R | Stoppklossar monterad i bakkant på chassiramen | <input type="checkbox"/> JACK-12T | 12 tons domkraft |
| <input type="checkbox"/> WHCP-T | Stoppklossar transportmonterade | <input type="checkbox"/> JACK-15T | 15 tons domkraft |
| <input type="checkbox"/> TB-L80 | Verktygslåda i svart plast vänster sida, läsbar, 800 mm bred, maxlast 130 kg | <input type="checkbox"/> JACK-20T | 20 tons domkraft |
| <input type="checkbox"/> TB-R80 | Verktygslåda i svart plast monterad höger sida, läsbar, 800 mm bred Maxlast 130 kg | <input checked="" type="checkbox"/> TOOLKIT | Verktygssats |
| <input type="checkbox"/> SUP-BAS | Underkörningsskydd, sidomonterat | <input type="checkbox"/> INFLAHOS | Luftpåfyllnings slang för däck 10 - 20 m |
| <input type="checkbox"/> CHAIN-S | Snökedjor | <input type="checkbox"/> GAUGE-TP | Lufttrycksmätare däck |
| <input type="checkbox"/> HOOK-SC | Krok för snökedjor | Utrustning Drivlina | |
| <input type="checkbox"/> TOWF-NO1 | 1 dragsprint i front | <input checked="" type="checkbox"/> TRAP-HD | Förstärkt växellåda |
| <input checked="" type="checkbox"/> TOWF-NO2 | 2 dragsprintar i front | <input checked="" type="checkbox"/> DRM-BE | Kör lägen för drivlinan. Standard och ekonomiskt |
| <input type="checkbox"/> TOWMBRHH | Dragbalk, centralmonterad | <input type="checkbox"/> DRM-E | Kör läge, Ekonomiskt |
| <input type="checkbox"/> TOWMBRL1 | Prestanda efter W409 Max:D=190 kN Dc=141 kN V=63 kN | <input type="checkbox"/> PVT-MAP | I-See med Information om topografi via karta, GPS och centralt sparad data |
| <input type="checkbox"/> TOWMBRL1 | Dragbalk, låg monterad | <input checked="" type="checkbox"/> PVT-MTM | I-See med Information om topografi via karta, GPS och centralt sparad data och trafikmeddelanden |
| <input type="checkbox"/> TOWMBRM | Prestanda efter W409 Max:D=190 kN Dc=141 kN V=63 kN | <input checked="" type="checkbox"/> CRUIS-E | Farthållare med ECO roll och I-cruise |
| <input type="checkbox"/> TOWMBRM | Dragbalk, halvt undermonterad | <input type="checkbox"/> AMSO-AUT | I-shift med "kick-down", funktion ger även möjlighet att justera växelvalet med växelspakens knappar under start och körning i automatläge |
| <input type="checkbox"/> TOWMBRM | Prestanda Max:D=190 kN Dc=141 kN V=63 kN | <input type="checkbox"/> AVO-ENH | Välj detta alternativ för att få bättre startförmåga och körbarhet vid körning på dåliga vägar: – Förbättrad funktionalitet i P-mode (P+); färre växlingar och växlingar vid högre motorvarvtal – Kräver inte lika mycket körning i manuellt läge • Förbättrat manuellt läge, kan ligga kvar längre på valda växlar • Bättre start/igångkörande när fordonet har fastnat – Gunga loss funktion tack vare snabbare i och urkoppling av växlar – Extra moment vid start (1:ans växel) |
| <input checked="" type="checkbox"/> RFEC-S | Rakt ramavslut | <input type="checkbox"/> APF-ENH | Utökade kraftuttagsfunktioner för I-shift |
| <input type="checkbox"/> RFEC-U | Ramavslut för tippvagnar utan | <input type="checkbox"/> RET-TH | Retarder, växellådsmonterad hydraulisk kompakretarder |
| <input type="checkbox"/> C-RI4040 | Dragkrok Ringfeder typ 4040 G-150 | <input type="checkbox"/> TC-MAOH2 | Oljekylare för växellåda, luft/vatten/olja med extra hög prestanda Växellådsmonterad |
| <input type="checkbox"/> C-RI4045 | Dragkrok Ringfeder typ 4045 G-150 | <input type="checkbox"/> TC-MWO | Oljekylare för växellåda. Normal prestanda, vatten/olja. Rammonterad |
| <input type="checkbox"/> C-RI5050 | Dragkrok Ringfeder, typ 5050 G-150 | <input type="checkbox"/> TC-MWOH2 | Oljekylare vatten/olja för växellåda med extra hög prestanda Växellådsmonterad |
| <input type="checkbox"/> C-RO400G | Dragkrok Rockinger typ 400 G-150 | <input type="checkbox"/> 2COM1100 | Luftkompressor 2 cylindrig, max kapacitet 1100 l/min |
| <input type="checkbox"/> C-VBG520 | Dragkrok VBG, typ VBG5200D | <input type="checkbox"/> 2COMP870 | Luftkompressor 2 cylindrig, max kapacitet 870 l/min |
| <input type="checkbox"/> C-VBG795 | Dragkrok VBG795V (för luftservostyrning, begär fritext CA) | <input checked="" type="checkbox"/> 2COMP900 | Luftkompressor, 2 cylindrig med maxkapacitet 900 l/min |
| <input type="checkbox"/> TOWR-ONE | Bogserbygel, bakre | <input type="checkbox"/> CLU-AIRC | In- och urkopplingsbar luftkompressor |
| <input type="checkbox"/> TREL-PK | Förberedd för el till släp | <input type="checkbox"/> AIRIN-FR | Luftintag för motor, front utförande insug vid grillen |
| <input type="checkbox"/> TREL14 | 14-polig VBG elektrisk släpvagnskoppling | <input checked="" type="checkbox"/> AIRIN-HI | Luftintag för motor, högt utförande |
| <input type="checkbox"/> TREL15 | 15 polig kabel för elektrisk släpvagnskoppling | <input type="checkbox"/> AIRIN-LO | Luftintag för motor, lågt utförande |
| <input type="checkbox"/> TREL7 | 1 st. 7-polig elektrisk släpvagnskoppling (24N) | <input type="checkbox"/> ACL1ST-S | Luftrenare med två filter, primär och sekundärfilter |
| <input checked="" type="checkbox"/> TREL7-7 | 2 st. 7-poliga elektriska släpvagnskopplingar | <input checked="" type="checkbox"/> 24A150BL | Generator 24v 150 Ampere |
| <input type="checkbox"/> TBC-DUO | Duomatic anslutning för släpvagnsbroms | <input type="checkbox"/> 24A180BL | Generator 24v 180 Ampere |
| <input type="checkbox"/> TBC-EC | Bosch anslutning för släpvagnsbroms | <input type="checkbox"/> 24AL150B | Generator med 150 A kapacitet |
| <input type="checkbox"/> TRBR-STA | Släpvagnsbroms | <input checked="" type="checkbox"/> PRIM-EL | Elektrisk pump för avluftning av bränslesystemet |
| <input type="checkbox"/> TRB-STRE | Släpvagnsbroms "Stretch" utökad bromsförmåga förhindrar "fällknivs" effekt | <input type="checkbox"/> PRIM-MAN | Manuell pump för avluftning av bränslesystemet |
| <input type="checkbox"/> FFEND-B | Stänkskärm andra framaxeln | <input type="checkbox"/> FUEQ-EH | Elektriskt uppvärmda bränsleledningar |
| <input type="checkbox"/> FFEND-T | Transportmonterad stänkskärm andra framaxel | <input type="checkbox"/> AF-E | Bränslefilter med bränslevärmare |
| <input type="checkbox"/> RFEND-B | Bakskärm, tredelad | <input type="checkbox"/> AF-R | Bränslefilter med bränslevärmare |
| <input type="checkbox"/> RFEND-T | Transportmonterad bakskärmar | | |
| <input type="checkbox"/> RFH-BAS | Std. höjd på bakskärmstopp | | |
| <input type="checkbox"/> RFH-HIG | Högsta möjliga bakskärmstopp | | |
| <input type="checkbox"/> RFH-LOW | Lägst möjliga bakskärmstopp | | |
| <input type="checkbox"/> ATANK-AL | Lufttankar i aluminium | | |
| <input checked="" type="checkbox"/> ATANK-ST | Lufttankar i stål | | |
| <input checked="" type="checkbox"/> TL-LED | Bakljus, LED | | |
| <input checked="" type="checkbox"/> BLIGHT-E | Bromsljus blinkande utförande | | |
| Fälgar och däck | | | |
| <input type="checkbox"/> RT-AL | Aluminiumfälgar standardhål | | |
| <input type="checkbox"/> RT-AL1 | | | |
| <input type="checkbox"/> RT-AL1DU | | | |
| <input type="checkbox"/> RT-ALDP | Aluminiumfälgar Dura Bright standardhål | | |
| <input type="checkbox"/> RT-ALDPD | Aluminiumfälgar Dura Bright kompatibla hål | | |

Standardutrustning

Tillvalsutrustning

För mer detaljerad information om hytt- och drivlinekomponenter, se separata datablad.

För all möjlig tillvalsutrustning och utrustningskombinatorik, kontakta din Volvoåterförsäljare som kan skapa en specifikation som tillgodoser dina krav med hjälp av Volvos säljstödprogram (VSS).

Fabriken förbehåller sig rätten att modifiera konstruktionen och ändra utrustning utan förvarning. Specifikationen kan variera från land till land.

MODELLUTBUD

FH 8x4 jämnlastare bladfjädrad med dubbla framaxlar FH 84RF 3L

| | | | |
|----------------------------------|---|-------------------|---|
| ■ FUEFE2LW | Stort dubbelt bränslefilter med vattenseparering | ■ CU-ECC | Luftkonditionering med automatisk temperaturkontroll |
| ■ EST-AID | EL-startelement motor | □ CU-ECC2 | Luftkonditionering med automatisk temperaturkontroll inkl solsenor, dimsensör luftkvalite sensor samt filter |
| ■ 220EBH15 | Elektrisk motordoppvärmare 220 volt, 1,5 kW | ■ IGT-BUT | Tändningstyp, knapp |
| □ PTER-100 | PTER-100, Kraftuttag, motormonterad med fläns DIN 100/ISO7646 | □ ALARM-E | Stöldlarm för hytt, påbyggnad och trailer |
| □ PTER-DIN | DIN koppling på motorkraftuttag DIN5462 för direktmonterad pump | □ AUD-EXT | Uttökat ljudpaket |
| □ PTER1400 | Kraftuttag motormonterat med fläns SAE1410 | □ PHONE-PK | Förberedd för telefonmontage. GSM-Antenn, kablage, |
| □ HPE-F101 | F1-101 motormonterad Hydraulpump | ■ ISUNS-BS | Invändigt solskydd båda sidor |
| □ HPE-F41 | Motormonterat kraftuttag med hydraulpump Parker F1-41 | ■ ISUNS-DS | Invändigt solskydd förarsida |
| □ HPE-F51 | F1-51 motormonterad hydraulpump | □ ISUNF-RE | Elektrisk manövrerad solskyddsskärm i textil intrigerad i övre radiohylla |
| □ HPE-F61 | F1-61 motormonterad hydraulpump | ■ ISUNF-RM | Manuellt manövrerad solskyddsskärm i textil intrigerad i övre radiohylla |
| □ HPE-F81 | F1-81 motormonterad hydraulpump | ■ CSPL-BXD | Draglåda i "hajgap" |
| □ HPE-T53 | F2 53/53 motor monterad hydraulpump | □ ADFS | Två DIN fack |
| □ HPE-T70 | F2 70/35 motor monterad hydraulpump | □ BUPALARM | Akustiskt backvarning |
| □ HPE-V45 | VP1-45 Motormonterad variabel hydraulisk pump | □ RTOLL-PK | Förberedelse för vägtullsdebitering Tyskland, så kallad Mauten Mauten box ingår inte i prepareringen |
| □ HPE-V75 | VP1-75 Motormont variabel hydraulisk pump | □ REMC-MF | Multifunktionell fjärrkontroll |
| □ PTR-D | Bakre lågvarvigt kraftuttag för direktmontering av hydraulpump Max effektuttag 65 kW, max 600 Nm totalt | ■ FIREXT3S | Brandsläckare 3 kg placerad i hytt |
| □ PTR-DH | Bakre högvarvigt kraftuttag för direktmontering av hydraulpump Max effektuttag 65 kW, max 400 Nm totalt | ■ WARNVEST | Varningsväst |
| □ PTR-DM | Bakre medelvarvigt kraftuttag för direktmontering av hydraulpump Max tillåtet effektuttag totalt 65 kW, max 400 Nm totalt | ■ AIDKIT | Första hjälpen-sats |
| □ PTR-F | Bakmont. lågvarvigt kraftuttaget, 1 bak SAE Fläns anslutning för (max. 1000 Nm) | □ WARNLAMP | Portabel batteridriven varningslampa (blytjus) |
| □ PTRD-D | Bakre kraftuttag för direktmontering av dubbla hydraulpumpar Max tillåtet effektuttag totalt: Framre yttre; 75 kW (90) Bakre inre; 75 kW (100) Max 550 Nm totalt på respektive då båda är inkopplade, eller max 1000 Nm endast bakre inre inkopplat | □ LAMP-IN | Inspektionslampa |
| □ PTRD-F | Dubbelt bakre kraftuttag med en medbringare riktat bakåt Max tillåtet effektuttag 75 kW (90) Max 870 Nm totalt | □ BULBKIT | Lamp- och säkringskit |
| □ HPG-F101 | Hydraulpump F1-101 för växellådsmonterade kraftuttag | ■ WRITEPAD | Skrivplatta |
| □ HPG-F41 | Hydraulpump F1-41 för växellådsmonterade kraftuttag | ■ DST-CF5 | Förarstol, komfort, luftfjädrad samt el. uppvärmd. Säkerhetsbälte inbyggt i stol. |
| □ HPG-F51 | Hydraulpump F1-51 för växellådsmonterade kraftuttag | □ DST-CF6 | Klädsel på stolar beroende på val av interiör Förarstol, komfort, luftfjädrad samt el. uppvärmd. Ventilrad sittdyna. Säkerhetsbälte inbyggt i stol. |
| □ HPG-F61 | Hydraulpump F1-61 för växellådsmonterade kraftuttag | □ DST-LUX1 | Klädsel på stolar beroende på val av interiör Förarstol, lyx, luftfjädrad samt el. uppvärmd. Ventilrad sittdyna, säkerhetsbälte inbyggt i stol. Minnesfunktion. |
| □ HPG-F81 | Hydraulpump F1-81 för växellådsmonterade kraftuttag | □ DST-LUX2 | Klädsel på stolar beroende på val av interiör Förarstol, lyx, luftfjädrad samt el. uppvärmd. Säkerhetsbälte inbyggt i stol. Minnesfunktion. |
| □ HPG-F81 | Hydraulpump F1-81 för växellådsmonterade kraftuttag | □ SBD-RED | Säkerhetsbälte Rött, Förare och passagerare |
| Hytt invändigt förarmiljö | | □ SBPRE-DS | Förspännare för säkerhetsbälte, förarstol |
| ■ STWPOS-L | Vänsterstyrd | □ PST-CF5 | Passagerar stol, komfort, luftfjädrad och eluppvärmd Säkerhetsbälte inbyggt i stol |
| □ STWM-LE | Lädderrätt | □ PST-RX1 | Vilstol, sväng- och fällbar |
| ■ STGW-AD2 | Övre rattjustering med "neck tilt" | ■ PST-STD2 | Passagerarstol, Standard |
| ■ STGW-ADJ | Rattjustering | □ SBPRE-PS | Förspännare för säkerhetsbälte, passagerarstol |
| □ AIRBAG | Airbag på förarsidan (måste kombineras med påtaget säkerhetsbälte) | □ ARMRE-BB | Armstöd båda sidor förar- och passagerarstol |
| ■ DRC-AMI | Automatisk regenerering med möjlighet att avbryta processen | □ ARMRE-DB | Armstöd på båda sidor av förarstol |
| ■ 1DAYDIG4 | | □ ARMRE-PB | Armstöd båda sidor passagerarstol av passagerarstol |
| □ ARSL | Extra hastighetsbegränsare via strömställare i hytt | □ ARU-BAS | Armstöd i vinyl |
| □ ESP-BAS1 | ESP elektroniskt stabiliseringsystem | □ ARU-LEA | Armstöd i läder |
| □ ESPC-RO | ESP strömställare möjlighet att styra stabiliseringsprogram. På/Reducerat/Av Vid körning med avslaget ESP aktiveras system igen vid 40 km/h | ■ GRABHI-B | Instegshandtag i stål |
| □ HWSS-ACB | Kollisionsvarningssystem inkl. ACC och nödbromssystem | □ GRABHI-L | Instegshandtag läderbeklätt |
| ■ HWSS-FCB | Kollisionsvarningssystem inkl. nödbromssystem | ■ FMAT-RUB | Gummimattor |
| □ LSS-DW | Körfältsassistans, varningssystem som varnar när lastbilen kommer för nära väglinjer | □ FMAT-TX2 | Gummi och textilmattor (Textilmattor bippackade) |
| □ LSS-DW3 | Körfältsassistans med aktiv styrhjälp (Pilot Assist) | ■ LBK80F | Nedre säng 815 mm |
| ■ LCS4 | Varningssystem sidokollision, båda sidor | □ LBK80FRE | Nedre säng 815 mm bred elektrisk vikbar huvudända, fällbar 55 grader |
| □ LCS5 | Filbytesassistans, båda sidor | □ LBK80FRM | Nedre säng 815 mm bred vikbar huvudända, fällbar 55 grader |
| ■ DAS-W | Uppmärksamhets hjälp (Driver Alert Support) varnar om föraren börjar bli trött | | |
| □ RENS-W | Regnsensor, för vindrutetorkare med intervall inställning | | |

■ Standardutrustning

□ Tillvalsutrustning

För mer detaljerad information om hytt- och drivlinekomponenter, se separata datablad.

För all möjlig tillvalsutrustning och utrustningskombinatorik, kontakta din Volvoåterförsäljare som kan skapa en specifikation som tillgodoser dina krav med hjälp av Volvos säljstödprogram (VSS).

Fabriken förbehåller sig rätten att modifiera konstruktionen och ändra utrustning utan förvarning. Specifikationen kan variera från land till land.

MODELLUTBUD

FH 8x4 jämnlastare bladfjädrad med dubbla framaxlar FH 84RF 3L

- MATL-FI** Resårmatrass med spiralfjädrar och jämn hårdhet över 100 kg
 - MATL-FI4** Matrass nedre säng, upp till 100 kg, skum, 2000x700x130 mm
 - MATL-SF** Resårmatrass med spiralfjädrar hårdare mellansektion för bättre sittkomfort upp till 100 kg
 - OLMAT-BA** Bäddmatrass
 - OLMAT-PR** Bäddmatrass Premium
 - TBK60AD** Översäng 600 mm bredd, justerbar i höjdd
 - TBK60F** Översäng 600 mm bredd, vikbar huvudända
 - TBK70AD** Översäng 700 mm bredd, justerbar i höjdd
 - TBK70F** Översäng 700 mm bredd, vikbar huvudbräda
 - PH-CAB2** Parkeringsvärmare hytt dieseldriven
 - PH-ENGCA** Parkeringsvärmare motor och hytt, dieseldriven
 - SLCP-BAS** Kontrollpanel i sovhytt för interiör belysning, parkeringsvärmare, taklucka, centrallås
 - SLCP-LUX** Kontrollpanel i sovhytt för kontroll av interiör belysning, parkeringsvärmare/kylare, taklucka, centrallås, ljudanläggning, fönsterhissar
 - SAFE** Låsbart säkerhetsskåp i metall, placerad under säng i förvaringsfacket
 - RUS-BAS** Förvaringsfack bakre övre (154 L, 300mm hög)
 - RUS-HIG** Förvaringsutrymme bakre övre (245 L, 440mm hög)
 - TABLE** Bord
 - REFR-RUS** Kylskåp i bakre övre förvaringsfack 28 l
 - REFRIG** 33 liters kylbox med frysdel under säng
 - MICRO-PK** Kablage för microugn
 - BOTH-D** Flaskhållare, under instrumentbrädans mittsektion
 - BOTH-DL** Två flaskhållare, monterad vid draglåda under säng samt under mittsektion av inst.bräda
 - BOTH-L** Flaskhållare, monterad vid draglåda under säng
 - COFMA-PK** Elkablage för kaffebyggare draget till hytt
 - SOL12S**
 - INLI-BAS** Interiörljus standard
 - INLI-NL** Interiörljus, nattbelysning
 - INLI-NLD** Interiörljus, nattbelysning med dimmerfunktion
 - ARL-FLEX** Flexibla läslampor
 - RH-EE** Takfönster i tonat glas
 - RH-ETR** Taklucka i tonat glas, elektrisk öppning
 - RH-MTR** Taklucka, tonat glas, manuell öppning
 - GLAS-TIN** Färgade glasrutor runt om
 - SWIND-BS** Sidofönster V-H sida
 - VANMIR** "Rakspegel" i radiohylla
 - AS-FUS** Extra övre förvaringshylla
 - INFOT-PK** TV-prep ovan vänster dörr
- ### Hytt Utvändigt
- EXTL-BAS** Yttre utformning basnivå (EXTL-BAS)
 - EXTL-EN2** Yttre utformning exklusiv nivå (EXTL-EN2)
 - EXTL-ENH** Utökad målning av hytt detaljer
 - DGLAS-H** Hårdat fönsterglas i dörrar
 - DGLAS-L** Laminerat fönsterglas i dörrar
 - BUMP-B** Stötfångare av plast
 - BUMP-B2** Stötfångare av stål
 - BUMP-HD** Anläggningstötfångare i stål
 - BUMP-SP** Spoiler monterad under stötfångare
 - GUARD-EH** Skydd för oljesump motor
 - BUGNET** Kylarskydd mot insekter
 - CTILT-P-E** Elektrisk hyttipp
 - CTILT-P-M** Manuell hyttipp
 - FCABS-A** Luftfjädrad främre hyttfjädring
- FCABS-M** Mekanisk främre hyttfjädring
 - RCABS-A** Luftfjädrad bakre hyttfjädring
 - RCABS-M** Mekanisk bakre hyttfjädring
 - HCC-EXT** Utan läsbar frontlucka
 - HCC-INEX** Läsbar frontlucka
 - MIRCFPCS** Eluppvärmda backspeglar med vidvinkelspeglar inkl. närsiktsspegel och hörnkamera på passagerarsidan
 - MIRCMCP** Spegelsystem, kamerabaserat med hörnkamera
 - MIRCMS** Spegelsystem, kamerabaserat utan hörnkamera
 - MIRCINF** El-styrda och eluppvärmda backspeglar med vidvinkelspeglar v-h sida inklusive närsiktsspegel på passagerarsidan
 - AMIR-F20** Utvändigt främre närsiktsspegel med ökat siktfält framför hytt
 - SUNV-H** Yttre solskydd
 - AD-ROOF** Takluftriktare
 - AD-SIDES** Smala sidoluftriktare på bakkant hytt för jämnlast chassin
 - HL-LED** LED Huvudstrålkastare
 - HL-LED3** LED Huvudstrålkastare och helljus med automatisk avbländning
 - HL-CLEAN** Strålkastar rengörare typ högtrycksspolning
 - HLP-ST** Strålkastarskydd i stål
 - DRIVL2** Fjärrljus vitt
 - UDRIVL** Utan fjärrljus
 - FOGL-WC** Dimljus vitt
 - CL-STAT** Statisk yttre korsningsljus, aktiveras via blinkersspaken
 - ASL-RF2** 2 st extra fjärrljus i tak
 - BEACOA2F** 2 st roterande varningsljus mont framkant tak
 - BEACOA2R** 2 st roterande varningsljus mont bakkant tak
 - BEACON-P** Förberedd kabeldragning för varningsljus på tak
 - BEACONA4** Fyra stycken roterande varningsljus
 - CABPT-R1** Kabelgenomföring i hyttak
 - CABPT-R2** Två st kabelgenomföringar i tak
 - SPOTP-F** Förberedd för fjärrljus i fronten
 - SPOTP-R** Förberedd kabeldragning för fjärrljus på hyttak
 - SPOTP-RF** Förberedd för fjärrljus i front och hyttak max 2x280 W
 - ROS-IL** Belysning i ljusskylt
 - ROS-IL2** Belysning i ljusskylt med bipackad strömbrytare
 - ROS-ILP** Förberedd för ljusskylt
 - CSGN-GTR** Dekal "Globetrotter" i ljusskylt
 - HORN-F1S** Signalhorn innanför grill
 - HORN-R2S** Två tryckluftshorn monterat på vardera sidan av taket
 - ANT-CBR** Antenn för kommunikationsradio 25 mhz
 - ACCBP-AP** Främre, mitre och bakre takbåge, för montering av diverse utrustning
 - ACCBP-F** Främre takbåge, för montering av diverse utrustning
 - ACCBP-FM** Fram och mittmonterad takbåge, för montering av diverse utrustning
 - ACCBP-FR** Främre och bakre takbåge, för montering av diverse utrustning
 - ACCBP-M** Mitre takbåge, för montering av diverse utrustning
 - ACCBP-R** Bakre takbåge, för montering av diverse utrustning
 - ACCBP-RM** Bakre och mitre takbåge, för montering av diverse utrustning
 - STUC-B** Förvaringsfack, vänster och höger sida under hytt
 - STUC-L** Förvaringsfack, vänster sida under hytt
 - STUC-R** Förvaringsfack, höger sida under hytt
 - REFS-TW** Vita reflexstrips för hyttsida bipackade
 - REFS-TY** Orange reflexstrips för hyttsida bipackade
- ### Påbyggnad
- SRWL-PK** Förberedelsepaket för chassin monterad arbetsbelysning och en 3-läges strömställare (På/Av/Back)
 - SWL-2FW** Två vita arbetslampor monterade fram på chassit (vänster/höger sida) och en 2-läges strömställare

Standardutrustning

Tillvalsutrustning

För mer detaljerad information om hytt- och drivlinekomponenter, se separata datablad.

För all möjlig tillvalsutrustning och utrustningskombinatorik, kontakta din Volvoåterförsäljare som kan skapa en specifikation som tillgodoser dina krav med hjälp av Volvos säljstödprogram (VSS).

Fabriken förbehåller sig rätten att modifiera konstruktionen och ändra utrustning utan förvarning. Specifikationen kan variera från land till land.

MODELLUTBUD

FH 8x4 jämnlastare bladfjädrad med dubbla framaxlar FH 84RF 3L

- **SWL-2RW** (På/Av)
Två vita arbetslampor monterade bak på chassit (vänster/höger sida) och en 2-läges strömställare (På/Av)
- **SWL-4W** Fyra vita arbetslampor, fram (2) och bak (2) på chassit (vänster/höger sida) och en 2-läges strömställare (På/Av)
- **SWL-PK** Kabel fördragnig för lastljus på sidan ram
Max 280 W, 2-läges strömställare
- **WL-CHPK** Förberedelse för lastljus hyttvägg strömställare och kablage
- **WLC-H2W** 2 st vita LED arbetsljus monterade bakkant hyttak
- **WLC-PKCH** Bakaxel, tandemdrift, enkelväxlar med navreduktion, diff.spärrar för hjul och axlar, 100 ton tågvikt
- **WLC-PKH** Förberedelsepaketet för högt monterade arbetslampor
- **WLC-PKL** Förberedelsepaketet för lågt monterade arbetslampor på hyttrygg
- **WLC-PKLH** Förberedelsepaketet för lågt och högt monterade arbetslampor
- **ECBB-HIG** Elcentral för påbyggare samt påbyggar modul
- **ECBB-MED** Elcentral för påbyggare, medium (ej för plog!)
- **BBCHAS3** 3 st. 7-poliga eluttag för påbyggare
- **BEPR-T2** El prep chassi för tipp för fjärrkontroll
- **EXSTER** VDS med Fjärrstyrning
- **TD-LED** Elstyrenhet för LED-ljus på släp
- **FRFS-BS** Ren ramsida bakom hytt. Ca 500 mm (beroende på fritt mm utrymme direkt bakom hytten) för fordon med enkel framaxel. Ca 600 mm ledigt utrymme mellan främre axlar för fordon med dubbla framaxlar
- **FBA-BTF** Främre påbyggnadsfästen flexibla
- **FBA-BTSF** Främre påbyggnadsfästen semi flexibla
- **HBA-FSFB** Hål för påbyggarfästen flexibla/semi flexibla
- **HBA-SB** Hål för påbyggarfästen styva
- **RBA-T2** Bakre påbyggarfästen
- **CRANEPK1** Kran prep med kranplåtar för upp till 10 ton/m kran
- **CRANEPK2** Kran prep med kranplåtar för 9,5 till 20 ton/m kran
- **CRANEPK4** Kran prep med kranplåtar för 18 till 40 ton/m kran
- **AUXL-SPK** Prep för snöplog
- **TAILPRE2** Prep. för baggavelift, manövrering via fjärrkontroll
- **TAILPREP** Förberedelse för baggavelift
- **AESW2** 2 st extra bistabila strömställare
- **AESW2PK** 2 st extra bistabila digitala strömställare och kablage för 4 strömställare
- **AUXSW-4** Förberedd kabeldragning för 4 strömställare

Leveransservice

- **FMS-PK** Förberedd för trafiklednings system
- **DRUT1** "My Truck" appen, 1 år förbetalt
- **DRUT2** "My Truck" appen, 2 år förbetalt
- **DRUT3** "My Truck" appen, 3 år förbetalt
- **DRUT4** "My Truck" appen, 4 år förbetalt
- **DRUT5** "My Truck" appen, 5 år förbetalt
- **TSRS** Trafikskyltsavläsning

Volvo Trucks. Driving Progress