

MODELLUTBUD

FH16 6x4 semidragare bladfjädrad FH 64T 6L

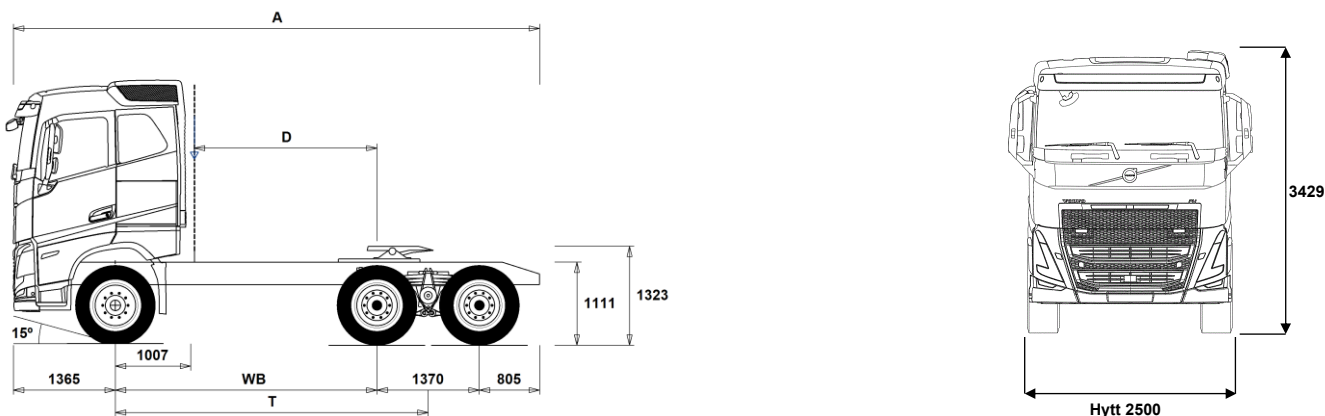

Chassidimensioner [mm]

| WB Hjulbas | 3000 | 3200 | 3400 | 3600 | 3900 |
|-------------------------------------|------|------|------|------|------|
| A Totallängd | 6540 | 6740 | 6940 | 7140 | 7440 |
| D Centrum bakaxel till bakkant hytt | 1943 | 2143 | 2343 | 2543 | 2843 |
| T Teoretisk hjulbas | 3685 | 3885 | 4085 | 4285 | 4585 |

Chassivikter [kg]

| | | | | | |
|--------------|------|------|------|------|------|
| Framaxel | 5355 | 5375 | 5400 | 5420 | 5440 |
| Bakre boggin | 3810 | 3805 | 3810 | 3805 | 3805 |
| Tjänstevikt | 9165 | 9180 | 9210 | 9225 | 9245 |

Vändcirkel [mm]

| | | | | | |
|----------------------------------|-------|-------|-------|-------|-------|
| Vändcirkel mellan trottoarkanter | 13300 | 13900 | 14500 | 15100 | 16100 |
| Vändcirkel mellan väggar | 14700 | 15300 | 15900 | 16500 | 17400 |

Tillåtna vikter [kg]

| | Tillåtet | Teknisk |
|-------------------------|----------|---------|
| Bruttovikt | 24000 | 28100 |
| Bruttovikt, kombination | 64000 | 65000 |
| Framaxel | 7100 | 7100 |
| Bakre boggin | 19000 | 21000 |

Viktiga noteringar

Chassidimensioner

Hytthöjd: +375 mm för CAB-HSLP, -203 mm för CAB-LSLP, +517 mm för CAB-XHSL.

D-mått inkluderar ett främre spelrum på 50 mm och för jämnlastbilar också en hjälpram på 100 mm.

Höjden kan variera ± 20 mm för blad och ± 10 mm för luftfjädring.

Alla mått gäller för olastat chassi och eventuella löpaxlar nere.

Vikter och dimensioner är baserade på följande däck:

Däck på framaxeln: 315/80R22.5

Däck på drivaxeln: 315/80R22.5

Chassivikter inkluderar olja, vatten, AdBlue, 0 liter bränsle och utan förare. Tjänstevikt kan variera $\pm 3\%$.

Vändcirkelarna är teoretiskt beräknade.

Lagliga vikter kan variera från land till land.

För mer detaljerad information, inklusive vikt för tillvalsutrustning, be din Volvoåterförsäljare att lägga in din specifikation i Volvos viktinformationsprogram (WIS).

Använd inte denna ritning i samband med påbyggnad. Använd Volvos påbyggnadsinstruktioner och chassiritning FH64T6L.

MODELLUTBUD

FH16 6x4 semidragare bladfräddad FH 64T 6L

Huvudkomponenter

- RADD-BR** Parabelfräddad B-ride tandemboggi
- RADD-TR1** Bladfräddad T-ride
- RADD-TR2** Bladfräddad T-ride bred
- RADD-TR3** 6x4/8x4 bladfräddad bred T-ride tandemboggi extra förstärkt
- FH16AHSL** Hög sovhytt FH16
- FH16ALSL** Låg sovhytt FH16 AERO
- FH16ASLP** Sovhytt FH16
- FH16AXHE** FH16 XXL Förlängd sovhytt med större sovdel AERO
- FH16AXHS** Extra hög hytt FH16
- FH16HSL6** Hög sovhytt FH16
- FH16LSL6** Låg sovhytt FH16
- FH16SLP6** Sovhytt FH16
- FH16XHS6** Extra hög hytt FH16
- EU5EEV** EEV motor Euro 5
- EU6SCR** Euro 6 emissionsnivå med SCR partikelfilter och EGR
- D17A600**
- D17A700**
- D17A780**
- DIESEL** Diesel
- EBR-EPG** Avgasstrycksregulator
- EBR-VEB+** VEB+, motor och kompressionsbroms med avgasstrycksregulator inklusive Exhaust Pressure Governor (EPG) Effekt beroende på motortyp
- AT2812** Väckellåda I-SHIFT AT2812 12-växlad, 2800 Nm
- ATO3112** Väckellåda I-SHIFT ATO3112 12-växlad, 3100 Nm (Överväxlad)
- ATO3512** Väckellåda I-SHIFT ATO3512 12-växlad, 3550 Nm (Överväxlad)
- ATO3812** Väckellåda I-SHIFT ATO3812 12-växlad, 3800 Nm (Överväxlad)
- ASO-C** Krypväxel
- ASO-ULC** Ultralåg krypväxel
- RTH2610B** 4-planets bakaxel, tandemdrift, enkelväxlar med navreduktion, diff.spärrar för hjul och axlar, 100 ton tågvikt
- RTH2610F** Bakaxel RTH2610F, Navreduktion 26 axeltryck med 100 tons tågvikt
- RTH3210F** Bakaxel RTH3210F Navreduktion med tre planthjul
- RTH3212F**
- RTH3312** Bakaxel RTH3312 Navreduktion 33 ton
- RTH3815** Bakaxel RTH3815, Navreduktion 38 axeltryck med 150 tons tågvikt
- RTS2310A** Bakaxel RTS2310A, Enkelväxel 23 tons axeltryck och 100 tons tågvikt
- RTS2370A** Bakaxel RTS2370A, tandemdrift med enkelväxlar och differentialsärrar för hjul och axlar, 60-tons totalvikt
- DRIV-EXT** Förarpaket uttökat
- 1LIVIN++** Vil- och sovpaket++ FH, enkel
- 1LIVING** Vil- och sovpaket FH, enkel
- 1LIVING+** Vil- och sovpaket+ FH, enkel
- 2LIVIN++** Vil- och sovpaket++ FH, dubbel
- 2LIVING** Vil- och sovpaket FH, dubbel
- 2LIVING+** Vil- och sovpaket+ FH, dubbel
- INFOHIGH** Infotainment paket
- SAFE-EXT** Utökat Förarassistanspaket
- SAFE-SEL** Förarassistanspaket
- FST-PAR** Parabelfräddning fram
- FST-PAR3** Framfräddar 3-bladig parabel, styv
- FAL10.0** Framaxeltryck 100 ton OBS Endast till kran o plogbilar med extremt framaxeltryck
- FAL7.1** Framaxeltryck 71 ton
- FAL7.5** Framaxeltryck 7,5 ton
- FAL8.0** Framaxeltryck 80 ton
- FAL8.5** Framaxeltryck 8,5 ton
- FAL9.0** Framaxeltryck 9,0 ton
- FSM-LUB** Smorda framfrädderfästen
- FSTAB** Krängningshämmare främre
- FSTAB2** Krängningshämmare främre medium styv
- FSTAB3** Krängningshämmare främre styv
- RAL21** Boggityck 21 ton
- RAL23** Boggityck 23 ton
- RAL26** Boggityck 26 ton
- RAL32** Boggityck 32 ton. Max. Bromsbestyckning för 26 Ton
- RAL38** Bakaxeltryck 38 ton
- RSAP2** Förstärkt boggieinstallation för tungdragare
- RSAP3** Lättviktig boggieinstallation
- ACTST-TO** Dynamisk styrservo (VDS)
- ASFE-PO** VDS med Personliga inställningar och Styrassistans
- PSP-FIX** Servostyrning fast flöde
- PSP-VAR** Servostyrning variabelt flöde
- PSP-VAR2** Servostyrningspump (variabelt flöde, elektroniskt kontrollerat)
- EBS-MED** EBS medium paket med "brake blending" (om tillstatsbroms finns), strömmställare för hjälp vid start i backe, varning för hög bromstemperatur samt dålig bromsprestanda Automatisk diffspärr
- AUXPARK** Extra parkeringsbroms 2 st extra bromsklockor
- RST-MUL** Bakfräddar konventionella
- RST-PAR1** Bakfräddar Parabel normal
- RST-PAR5** Bakfräddar.Progresiv parabel
- FST7070** Ramprofil godstjocklek 7 mm
- FST8080** Ramprofil godstjocklek 8 mm
- FIL-EEEB** Innerline från motorns bakkant till boggislut
- FIL-TXEB** Innerline från växellådas tvärbalk till bak boogie
- BATS-D** Batterisystem dubbelt
- BATS-S** Batterisystem singel
- 2BAT210B** Gelbatterier 2x210 Ah
- 2BAT210C** AGM batterier 2x210 Ah
- BATTAMP** Volt och amperemätare
- BATTIND** Batteriindikator för laddnivå
- ADR2** ADR utrustning med 2 st huvudströmbrytare varav en monterad i hytt och en monterad utvändigt på hyttrygg höger sida
- MSWI-A** Huvudströmbrytare för ADR
- MSWI-R** Huvudströmbrytare fjärrmanövrerat
- R330A71** Bränsletank, aluminium, 330 Liter, höger Minvolym 150l Maxvolym 810l
- UL-FUEL** Utan bränsletank på vänster sida Minvolym 160l Maxvolym 605l
- ADTP-BC** AdBlue tank delvis under hytt
- ADTP-L** AdBlue tank vänster sida
- ADTP-R** AdBlue tank höger sida
- ADB048** 48 liters AdBlue tank
- ADB064** 64 liters AdBlue tank
- ADB065** AdBlue-tank 65 Liter, Delvis under hytt
- ADB068** 68 liters AdBlue tank
- ADB083** AD-BLUE tank 83 L
- ADB090** 90 liters AdBlue tank
- ADB099** AD-BLUE tank 99 L
- ADB100** AdBlue-tank 100 Liter
- ADB112** AD-BLUE tank 112 L
- FCAP-L** Bränsletankklock, låsbart
- FUFF-AS** Bränslepåfyllningsystem med anti spillsystem
- FUFF-ATS** Bränslepåfyllningsystem med antispill och antistöldsystem
- ESH-LEFT** Ljuddämpare horisontellt monterad med vänsterriktat utblås
- ESH-REAR** Ljuddämpare horisontellt monterad med bakåtriktat utblås
- ESH-RIGH** Ljuddämpare horisontellt monterad med högerriktat utblås
- ESH-VERT** Ljuddämpare horisontellt monterad med uppåtriktat avgasrör

Standardutrustning Tillvalsutrustning

För mer detaljerad information om hytt- och drivlinekomponenter, se separata datablad.

För all möjlig tillvalsutrustning och utrustningskombinatorik, kontakta din Volvoåterförsäljare som kan skapa en specifikation som tillgodoser dina krav med hjälp av Volvos säljstödprogram (VSS).

Fabriken förbehåller sig rätten att modifiera konstruktionen och ändra utrustning utan förvarning. Specifikationen kan variera från land till land.

MODELLUTBUD

FH16 6x4 semidragare bladfrädd FH 64T 6L

| | | | |
|---|--|---|--|
| <input type="checkbox"/> EXST-SSP | Värmskydd ljuddämpare i höglansigt rostfritt | <input checked="" type="checkbox"/> CRUIS-E | Farthållare med ECO roll och I-cruise |
| <input type="checkbox"/> EXST-ST | Värmskydd ljuddämpare i stål | <input type="checkbox"/> AMSO-AUT | I-shift med "kick-down", funktion ger även möjlighet att justera växelvalet med växelspakens knappar under start och körning i automatläge |
| <input type="checkbox"/> WHC-FIX2 | Stoppklossar, 2 st. | <input type="checkbox"/> AVO-ENH | Välj detta alternativ för att få bättre startförmåga och körbarhet vid körning på dåliga vägar: – Förbättrad funktionalitet i P-mode (P+); färre växlingar och växlingar vid högre motorvarvtal – Kräver inte lika mycket körning i manuell läge • Förbättrat manuellt läge, kan ligga kvar längre på valda växlar • Bättre start/igångkörande när fordonet har fastnat – Gunga loss funktion tack vare snabbare i och urkoppling av växlar – Extra moment vid start (1:ans växel) |
| <input type="checkbox"/> WHC-FOL2 | Stoppklossar, 2 st. vikbara | <input type="checkbox"/> APF-ENH | Utökade kraftuttagsfunktioner för I-shift |
| <input type="checkbox"/> WHCP-F | Stoppklosssar monterad bakom hytt | <input type="checkbox"/> RET-TH | Retarder, växellådsmonterad hydraulisk kompakretarder |
| <input type="checkbox"/> WHCP-M | Stoppklosssar mitt på chassiramen | <input type="checkbox"/> TC-MAOH2 | Oljekylare för växellåda, luft/vatten/olja med extra hög prestanda Växellådsmonterad |
| <input type="checkbox"/> WHCP-T | Stoppklosssar transportmonterade | <input type="checkbox"/> TC-MWOH2 | Oljekylare för växellåda. Normal prestanda, vatten/olja. Rammonterad |
| <input type="checkbox"/> TB-L80 | Verktyslåda i svart plast vänster sida, läsbar, 800 mm bred, maxlast 130 kg | <input checked="" type="checkbox"/> TC-MWO | Oljekylare vatten/olja för växellåda med extra hög prestanda Växellådsmonterad |
| <input type="checkbox"/> TB-R80 | Verktyslåda i svart plast monterad höger sida, läsbar, 800 mm bred Maxlast 130 kg | <input type="checkbox"/> 2COM1100 | Luftkompressor 2 cylindrig, max kapacitet 1100 l/min |
| <input type="checkbox"/> SUP-BAS | Underkörningsskydd, sidomonterat | <input checked="" type="checkbox"/> 2COMP900 | Luftkompressor, 2 cylindrig med maxkapacitet 900 l/min |
| <input type="checkbox"/> CHAIN-S | Snökedjor | <input type="checkbox"/> CLU-AIRC | In- och urkopplingsbar luftkompressor |
| <input type="checkbox"/> HOOK-SC | Krok för snökedjor | <input type="checkbox"/> AIRIN-FR | Luftintag för motor, front utförande insug vid grillen |
| <input type="checkbox"/> TOWF-NO1 | 1 dragsprint i front | <input checked="" type="checkbox"/> AIRIN-HI | Luftintag för motor, högt utförande |
| <input checked="" type="checkbox"/> TOWF-NO2 | 2 dragsprintar i front | <input type="checkbox"/> AIRIN-LO | Luftintag för motor, lågt utförande |
| <input type="checkbox"/> TOWR-ONE | Bogserbygel, bakre | <input type="checkbox"/> ACL1ST-S | Luftrenare med två filter, primär och sekundärfilter |
| <input type="checkbox"/> TREL15 | 15 polig kabel för elektrisk släpvagnskoppling | <input type="checkbox"/> 24A150BL | Generator 24v 150 Ampere |
| <input type="checkbox"/> TREL7 | 1 st. 7-polig elektrisk släpvagnskoppling (24N) | <input checked="" type="checkbox"/> 24A180BL | Generator 24v 180 Ampere |
| <input checked="" type="checkbox"/> TREL7-7 | 2 st. 7-poliga elektriska släpvagnskopplingar | <input type="checkbox"/> 24AL150B | Generator med 150 A kapacitet |
| <input type="checkbox"/> TBC-DUO | Duomatic anslutning för släpvagnsbroms | <input checked="" type="checkbox"/> PRIM-EL | Elektrisk pump för avluftning av bränslesystemet |
| <input checked="" type="checkbox"/> TBC-EC | Bosch anslutning för släpvagnsbroms | <input type="checkbox"/> AF-E | Bränslefilter med bränslevärmare |
| <input checked="" type="checkbox"/> TRBR-STA | Släpvagnsbroms | <input type="checkbox"/> AF-R | Bränslefilter med bränslevärmare |
| <input type="checkbox"/> TRB-STRE | Släpvagnsbroms "Stretch" utökad bromsförmåga förhindrar "fällknivs" effekt | <input checked="" type="checkbox"/> FUEFE2SW | Litet dubbelt bränslefilter med vattenseparering |
| <input checked="" type="checkbox"/> RFEND-B | Bakskärm, tredelad | <input checked="" type="checkbox"/> EST-AID | EL-startelement motor |
| <input checked="" type="checkbox"/> RFH-BAS | Std. höjd på bakskärmstopp | <input checked="" type="checkbox"/> 220EBH15 | Elektrisk motordoppvärmare 220 volt, 1,5 kW |
| <input checked="" type="checkbox"/> RFH-HIG | Högsta möjliga bakskärmstopp | <input type="checkbox"/> PTER-100 | PTER-100, Kraftuttag, motormonterad med fläns DIN 100/ISO7646 |
| <input type="checkbox"/> RFH-LOW | Lägsta möjliga bakskärmstopp | <input type="checkbox"/> PTER-DIN | DIN koppling på motorkraftuttag DIN5462 för direktmonterad pump |
| <input type="checkbox"/> ATANK-AL | Lufttankar i aluminium | <input type="checkbox"/> PTER1400 | Kraftuttag motormonterat med fläns SAE1410 |
| <input checked="" type="checkbox"/> ATANK-ST | Lufttankar i stål | <input type="checkbox"/> HPE-F101 | F1-101 motormonterd Hydraulpump |
| <input checked="" type="checkbox"/> TL-LED | Bakljus, LED | <input type="checkbox"/> HPE-F41 | Motormonterat kraftuttag med hydraulpump Parker F1-41 |
| Fälgar och däck | | <input type="checkbox"/> HPE-F51 | F1-51 motormonterd hydraulpump |
| <input type="checkbox"/> RT-AL | Aluminiumfälgar standardhål | <input type="checkbox"/> HPE-F61 | F1-61 motormonterd hydraulpump |
| <input type="checkbox"/> RT-ALDP | Aluminiumfälgar Dura Bright standardhål | <input type="checkbox"/> HPE-F81 | F1-81 motormonterd hydraulpump |
| <input type="checkbox"/> RT-ALDPD | Aluminiumfälgar Dura Bright kompatibla hål | <input type="checkbox"/> HPE-T53 | F2 53/53 motor monterad hydraulpump |
| <input type="checkbox"/> RT-ALDU | Aluminiumfälgar kompatibla hål | <input type="checkbox"/> HPE-T70 | F2 70/35 motor monterad hydraulpump |
| <input checked="" type="checkbox"/> RT-STEEL | Stålfälgar | <input type="checkbox"/> HPE-V45 | VP1-45 Motormonterad variabel hydraulisk pump |
| <input type="checkbox"/> WCAP | Navkapslar i polamidplast | <input type="checkbox"/> HPE-V75 | VP1-75 Motormont variabel hydraulisk pump |
| <input type="checkbox"/> SPWT-D | Komplett reservhjul lika drivaxel | <input type="checkbox"/> PTR-D | Bakre lågvarvigt kraftuttag för direktmontering av hydraulpump Max effektuttag 65 kW, max 600 Nm totalt |
| <input type="checkbox"/> SPWT-F | Komplett reservhjul lika framaxel | <input type="checkbox"/> PTR-DH | Bakre högvarvigt kraftuttag för direktmontering av hydraulpump Max effektuttag 65 kW, max 400 Nm totalt |
| <input type="checkbox"/> SWCP-LF | Reservhjulshållare vänster sida framför drivaxel | <input type="checkbox"/> PTR-DM | Bakre medelvarvigt kraftuttag för direktmontering av hydraulpump Max tillåtet effektuttag totalt 65 kW, max 400 Nm totalt |
| <input type="checkbox"/> SWCP-T | Reservhjulshållare, transportmontering | <input type="checkbox"/> PTR-F | Bakmont. lågvarvigt kraftuttaget, 1 bak SAE Fläns anslutning för (max. 1000 Nm) |
| <input type="checkbox"/> SWCP-TP | Reservhjulshållare + däck, transportmontering | <input type="checkbox"/> PTR-FH | Bakmonterat högvarvigt kraftuttag Max tillåtet effektuttag 65 kW Max 400 Nm totalt |
| <input type="checkbox"/> JACK-12T | 12 tons domkraft | <input type="checkbox"/> PTR-FL | Bakmonterat lågvarvigt kraftuttag Max tillåtet effektuttag 65 kW |
| <input type="checkbox"/> JACK-15T | 15 tons domkraft | | |
| <input type="checkbox"/> JACK-20T | 20 tons domkraft | | |
| <input checked="" type="checkbox"/> TOOLKIT | Verktygssats | | |
| <input type="checkbox"/> INFLAHOS | Luftpåfyllningsslang för däck 10 - 20 m | | |
| <input type="checkbox"/> GAUGE-TP | Luftrycksmätare däck | | |
| Utrustning Drivlina | | | |
| <input checked="" type="checkbox"/> TRAP-HD | Förstärkt växellåda | | |
| <input checked="" type="checkbox"/> DRM-BE | Körlägen för drivlinan. Standard och ekonomiskt | | |
| <input type="checkbox"/> PVT-MAP | I-See med Information om topografi via karta, GPS och centralt sparad data | | |
| <input checked="" type="checkbox"/> PVT-MTM | I-See med Information om topografi via karta, GPS och centralt sparad data och trafikmeddelanden | | |

 Standardutrustning

 Tillvalsutrustning

För mer detaljerad information om hytt- och drivlinekomponenter, se separata datablad.

För all möjlig tillvalsutrustning och utrustningskombinatorik, kontakta din Volvoåterförsäljare som kan skapa en specifikation som tillgodoser dina krav med hjälp av Volvos säljstödprogram (VSS).

Fabriken förbehåller sig rätten att modifiera konstruktionen och ändra utrustning utan förvarning. Specifikationen kan variera från land till land.

MODELLUTBUD

FH16 6x4 semidragare bladfrädd FH 64T 6L

| | | | |
|---|--|---|--|
| <input type="checkbox"/> PTRD-D | Max 400 Nm totalt Bakre kraftuttag för direktmontering av dubbla hydraulpumpar Max tillåtet effektuttag totalt: Framre yttre; 75 kW (90) Bakre inre; 75 kW (100) Max 550 Nm totalt på respektive då båda | <input checked="" type="checkbox"/> ISUNF-RM | Manuellt manövrerad solskyddsskärm i textil intrigerad i övre radiohylla |
| <input type="checkbox"/> PTRD-D1 | är inkopplade, eller max 1000 Nm endast bakre inre inkopplat Bakre kraftuttag med en medbringare samt för direktmontering av hydraulpump Max tillåtet effektuttag 75 kW (90), max 870 Nm totalt | <input checked="" type="checkbox"/> CSPL-BXD | Draglåda i "hajgap" |
| <input type="checkbox"/> PTRD-D2 | Bakre kraftuttag med 2 medbringare samt förberedd för direktmontering av hydraulpump Max tillåtet effektuttag Framre yttre; 75 kW (90) Bakre yttre; 75 kW (90) Bakre inre; 75 kW (100) Max 550 Nm totalt på respektive | <input type="checkbox"/> ADFS | Två DIN fack |
| <input type="checkbox"/> PTRD-F | Dubbelt bakre kraftuttag med en medbringare riktat bakåt Max tillåtet effektuttag 75 kW (90) Max 870 Nm totalt | <input type="checkbox"/> BUPALARM | Akustiskt backvarning |
| <input type="checkbox"/> HPG-F101 | Hydraulpump F1-101 för växellådsmonterade kraftuttag | <input type="checkbox"/> RTOLL-PK | Förberedelse för vägtullsdebitering Tyskland, så kallad Mauten Mauten box ingår inte i prepareringen |
| <input type="checkbox"/> HPG-F41 | Hydraulpump F1-41 för växellådsmonterade kraftuttag | <input type="checkbox"/> REMC-MF | Multifunktionell fjärrkontroll |
| <input type="checkbox"/> HPG-F51 | Hydraulpump F1-51 för växellådsmonterade kraftuttag | <input checked="" type="checkbox"/> FIREXT3S | Brandsläckare 3 kg placerad i hytt |
| <input type="checkbox"/> HPG-F61 | Hydraulpump F1-61 för växellådsmonterade kraftuttag | <input checked="" type="checkbox"/> WARNVEST | Varningsväst |
| <input type="checkbox"/> HPG-F81 | Hydraulpump F1-81 för växellådsmonterade kraftuttag | <input checked="" type="checkbox"/> AIDKIT | Första hjälpen-sats |
| Hytt invändigt förarmiljö | | <input type="checkbox"/> WARNLAMP | Portabel batteridriven varningslampa (blytjusz) |
| <input checked="" type="checkbox"/> STWPOS-L | Vänsterstyr | <input type="checkbox"/> LAMP-IN | Inspektionslampa |
| <input checked="" type="checkbox"/> STWM-LE | Läderratt | <input type="checkbox"/> BULBKIT | Lamp- och säkringskit |
| <input type="checkbox"/> STGW-AD2 | Övre rattjustering med "neck tilt" | <input checked="" type="checkbox"/> WRITEPAD | Skrivplatta |
| <input checked="" type="checkbox"/> STGW-ADJ | Rattjustering | <input checked="" type="checkbox"/> DST-CF5 | Förarstol, komfort, luftfrädd samt el. uppvärmd. Säkerhetsbälte inbyggt i stol. Klädsel på stolar beroende på val av interiör |
| <input type="checkbox"/> AIRBAG | Airbag på förarsidan (måste kombineras med påtaget säkerhetsbälte) | <input type="checkbox"/> DST-CF6 | Förarstol, komfort, luftfrädd samt el. uppvärmd. Ventilrad siddyna. Säkerhetsbälte inbyggt i stol. Klädsel på stolar beroende på val av interiör |
| <input type="checkbox"/> DRC-AMI | Automatisk regenerering med möjlighet att avbryta processen | <input type="checkbox"/> DST-LUX1 | Förarstol, lyx, luftfrädd samt el. uppvärmd. Ventilrad siddyna, säkerhetsbälte inbyggt i stol. Minnesfunktion. Klädsel på stolar beroende på val av interiör |
| <input checked="" type="checkbox"/> DRC-AUTO | Automatisk regenerering i körning | <input type="checkbox"/> DST-LUX2 | Förarstol, lyx, luftfrädd samt el. uppvärmd. Säkerhetsbälte inbyggt i stol. Minnesfunktion. Klädsel på stolar beroende på val av interiör |
| <input checked="" type="checkbox"/> 1DAYDIG4 | | <input type="checkbox"/> SBD-RED | Säkerhetsbälte Rött, Förare och passagerare |
| <input type="checkbox"/> ARSL | Extra hastighetsbegränsare via strömställare i hytt | <input type="checkbox"/> SBPRE-DS | Förspännare för säkerhetsbälte, förarstol |
| <input checked="" type="checkbox"/> ESP-BAS1 | ESP elektroniskt stabiliseringsprogram | <input type="checkbox"/> PST-CF5 | Passagerar stol, komfort, luftfrädd och eluppvärmd Säkerhetsbälte inbyggt i stol |
| <input type="checkbox"/> ESPC-RO | ESP strömställare möjlighet att styra stabiliseringsprogram. På/Reducerat/Av Vid körning med avslaget ESP aktiveras system igen vid 40 km/h | <input type="checkbox"/> PST-RX1 | Vilstol, sväng- och fällbar |
| <input type="checkbox"/> HWSS-ACB | Kollisionsvarningssystem inkl. ACC och nödbromssystem | <input checked="" type="checkbox"/> PST-STD2 | Passagerarstol, Standard |
| <input checked="" type="checkbox"/> HWSS-FCB | Kollisionsvarningssystem inkl. nödbromssystem | <input type="checkbox"/> SBPRE-PS | Förspännare för säkerhetsbälte, passagerarstol |
| <input checked="" type="checkbox"/> LSS-DW | Körfältsassistans, varningssystem som varnar när lastbilen kommer för nära väglinjer | <input checked="" type="checkbox"/> ARMRE-BB | Armstöd 2 st. På förar - och pass.stol |
| <input type="checkbox"/> LSS-DW3 | Körfältsassistans med aktiv styrhjälp (Pilot Assist) | <input checked="" type="checkbox"/> ARU-LEA | Armstöd i läder |
| <input type="checkbox"/> LCS2 | | <input checked="" type="checkbox"/> GRABHI-L | Instegshandtag läderbeklätt |
| <input checked="" type="checkbox"/> LCS4 | Varningssystem sidokollision, båda sidor | <input checked="" type="checkbox"/> FMAT-RUB | Gummimattor |
| <input checked="" type="checkbox"/> DAS-W | Uppmärksamhets hjälp (Driver Alert Support) varnar om föraren börjar bli trött | <input checked="" type="checkbox"/> FMAT-TX2 | Gummi och textilmattor (Textilmattor bipackade) |
| <input type="checkbox"/> RENS-W | Regnsensor, för vindrutetorkare med intervall inställning | <input checked="" type="checkbox"/> LBK80F | Nedre säng 815 mm |
| <input checked="" type="checkbox"/> CU-ECC | Luftkonditionering med automatisk temperaturkontroll | <input type="checkbox"/> LBK80FRE | Nedre säng 815 mm bred elektrisk vikbar huvudända, fällbar 55 grader |
| <input type="checkbox"/> CU-ECC2 | Luftkonditionering med automatisk temperaturkontroll inkl solsensor, dimsensor luftkvalite sensor samt filter | <input type="checkbox"/> LBK80FRM | Nedre säng 815 mm bred vikbar huvudända, fällbar 55 grader |
| <input checked="" type="checkbox"/> IGT-BUT | Tändningstyp, knapp | <input type="checkbox"/> MATL-FI | Resårmatrass med spiralfjädrar och jämn hårdhet över 100 kg |
| <input checked="" type="checkbox"/> IMMOBIL | Elektronisk startspärr (immobilizer) | <input type="checkbox"/> MATL-FI4 | Matrass nedre säng, upp till 100 kg, skum, 2000x700x130 mm |
| <input type="checkbox"/> ALARM-E | Stöldlarm för hytt, påbyggnad och trailer | <input checked="" type="checkbox"/> MATL-SF | Resårmatrass med spiralfjädrar hårdare mellansektion för bättre sittkomfort upp till 100 kg |
| <input type="checkbox"/> AUD-EXT | Uttökat ljudpaket | <input type="checkbox"/> OLMAT-BA | Bäddmatrass |
| <input type="checkbox"/> PHONE-PK | Förberedd för telefonmontage. GSM-Antenn, kablage, | <input checked="" type="checkbox"/> OLMAT-PR | Bäddmatrass Premium |
| <input type="checkbox"/> ISUNS-BS | Invändigt solskydd båda sidor | <input type="checkbox"/> TBK60AD | Översäng 600 mm bredd, justerbar i höjdd |
| <input checked="" type="checkbox"/> ISUNS-DS | Invändigt solskydd förarsida | <input type="checkbox"/> TBK60F | Översäng 600 mm bredd, vikbar huvudända |
| <input type="checkbox"/> ISUNF-RE | Elektrisk manövrerad solskyddsskärm i textil intrigerad i övre radiohylla | <input type="checkbox"/> TBK70AD | Översäng 700 mm bredd, justerbar i höjdd |
| | | <input type="checkbox"/> TBK70F | Översäng 700 mm bredd, vikbar huvudända |
| | | <input type="checkbox"/> PH-CAB2 | Parkeringsvärmare hytt diesel driven |
| | | <input type="checkbox"/> PH-ENGCA | Parkeringsvärmare motor och hytt, diesel driven |
| | | <input checked="" type="checkbox"/> SLCP-BAS | Kontrollpanel i sovhytt för interiör belysning, parkeringsvärmare, taklucka, centrallås |

Standardutrustning

Tillvalsutrustning

För mer detaljerad information om hytt- och drivlinekomponenter, se separata datablad.

För all möjlig tillvalsutrustning och utrustningskombinatorik, kontakta din Volvoåterförsäljare som kan skapa en specifikation som tillgodoser dina krav med hjälp av Volvos säljstödprogram (VSS).

Fabriken förbehåller sig rätten att modifiera konstruktionen och ändra utrustning utan förvarning. Specifikationen kan variera från land till land.

MODELLUTBUD

FH16 6x4 semidragare bladfjädrad FH 64T 6L

- **RDECK** Gångbord mellan ramsida 510 mm
- **RDECK-M** Tredelat gångbord, två bord över ram och ett bord över batterilåda/tank
- **SRWL-PK** Förberedelsepaket för chassimonterad arbetsbelysning och en 3-läges strömställare (På/Av/Back)
- **SWL-2RW** Två vita arbetslampor monterade bak på chassit (vänster/höger sida) och en 2-läges strömställare (På/Av)
- **SWL-PK** Kabel fördragnig för lastljus på sidan ram Max 280 W, 2-läges strömställare
- **WL-TA1W** Vändskive/arbets belysning med vittljus
- **WLC-H2W** 2 st vita LED arbetsljus monterade bakkant hyttak
- **WLC-PKH** Förberedelsepaketet för högt monterade arbetslampor
- **WLC-PKL** Förberedelsepaketet för lågt monterade arbetslampor på hyttrygg
- **WLC-PKLH** Förberedelsepaketet för lågt och högt monterade arbetslampor
- **ECBB-HIG** Elcentral för påbyggare samt påbygger modul
- **ECBB-MED** Elcentral för påbyggare, medium (ej för plog!)
- **BBCHAS3** 3 st. 7-poliga eluttag för påbyggare
- **BEPR-T2** El prep chassi för tipp för fjärrkontroll
- **EXSTER** VDS med Fjärrstyrning
- **TD-LED** Elstyrenhet för LED ljus på för släp
- **AUXL-SPK** Prep för snöplog
- **TAILPRE2** Prep. för bakgavelift, manövrering via fjärrkontroll
- **TAILPREP** Förberedelse för bakgavelift
- **AESW2** 2 st extra bistabila strömställare
- **AESW2PK** 2 st extra bistabila digitala strömställare och kablage för 4 strömställare
- **AUXSW-4** Förberedd kabeldragnig för 4 strömställare

Leveransservice

- **FMS-PK** Förberedd för trafiklednings system
- **DRUT1** "My Truck" appen, 1 år förbetalt
- **DRUT2** "My Truck" appen, 2 år förbetalt
- **DRUT3** "My Truck" appen, 3 år förbetalt
- **DRUT4** "My Truck" appen, 4 år förbetalt
- **DRUT5** "My Truck" appen, 5 år förbetalt
- **TSRS**

Volvo Trucks. Driving Progress