

MODELLUTBUD

FH 6X2 T Dragbil Elektrisk FH 62T TE

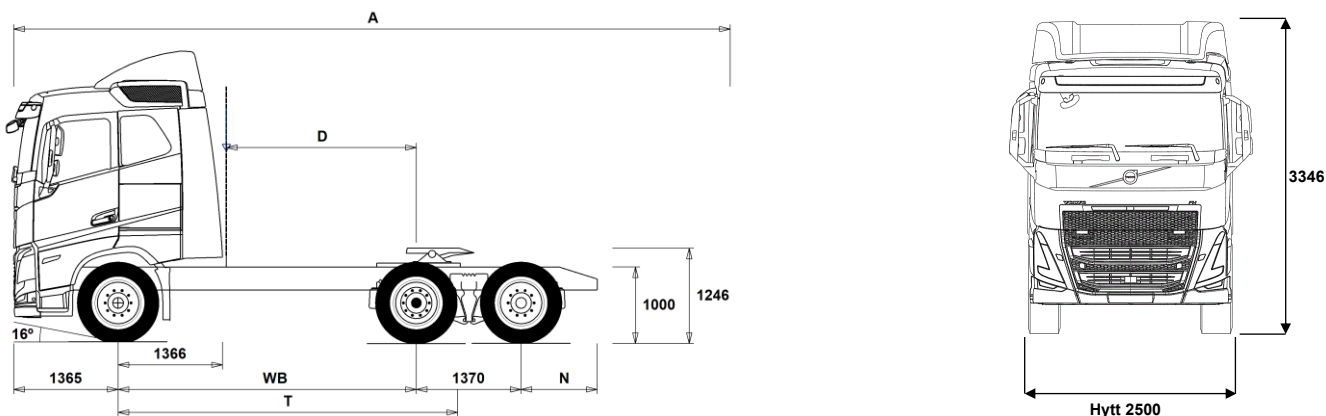

Chassidimensioner [mm]

WB Hjulbas	3900
A Totallängd	9371
D Centrum bakaxel till bakkant hytt	2484
N Bakre överhäng (Min.)	590
N Bakre överhäng (Max.)	995
F Vändskiveposition (EU direktiv 96/53)	775
T Teoretisk hjulbas	4441

Chassivikter [kg]

Framaxel	6260
Bakre boggin	5320
Tjänstevikt	11580

Vändcirkel [mm]

Vändcirkel mellan trottoarkanter	15600
Vändcirkel mellan väggar	17000

Tillåtna vikter [kg]

	Tillåtet	Teknisk
Bruttovikt	27000	27000
Bruttovikt, kombination	50000	50000
Framaxel	8000	8000
Bakre boggin	19000	19000

Viktiga noteringar

Chassidimensioner

Hytt höjd: +375 mm för CAB-HSLP, -203 mm för CAB-LSLP, +517 mm för CAB-XHSL.

D-mått inkluderar ett främre spelrum på 50 mm och för jämnlastbilar också en hjälpram på 100 mm.

Höjden kan variera ± 20 mm för blad och ± 10 mm för luftfjädring.

Alla mått gäller för olastat chassi och eventuella löpaxlar nere. Chassihöjd som använts: CHH-MED.

Höjdändring med chassihöjd CHH-HIGH: 0 mm.

Vikter och dimensioner är baserade på följande däck:

Däck på framaxeln:	315/80R22.5
Däck på drivaxeln:	315/80R22.5
Däck på löp/pusheraxeln:	315/80R22.5

Chassivikter inkluderar olja, vatten, AdBlue, 0 liter bränsle och utan förare. Tjänstevikt kan variera $\pm 3\%$.

Vändcirkelarna är teoretiskt beräknade. Löpaxel som använts: TA-FIXED.

Lagliga vikter kan variera från land till land.

För mer detaljerad information, inklusive vikt för tillvalsutrustning, be din Volvoåterförsäljare att lägga in din specifikation i Volvos viktinformationsprogram (VIS).

Använd inte denna ritning i samband med påbyggnad. Använd Volvos påbyggnadsinstruktioner och chassiritning FH62TTE.

MODELLUTBUD

FH 6X2 T Dragbil Elektrisk FH 62T TE

Användningsområde

- **RC-SMOOT** OP-klass 1. Bra vägar

Huvudkomponenter

- CHH-HIGH** Chassihöjd hög
- CHH-MED** Chassihöjd medium
- TAG-FIXD** Löpaxel dubbelmonterade hjul
- **TAG-FIXS** Löphjulsaxel singelmontage hjul
- **RADT-GR** Luftfjädrad bakaxel 6x2
- FHE-AHSL** Hög sovhytt FH
- FHE-ALSL** Låg sovhytt FH
- FHE-ASLP** Sovhytt FH
- FHE-AXHS** Extra hög sovhytt FH
- FHE-HSL6** Hög sovhytt FH
- FHE-LSL6** Låg sovhytt FH
- **FHE-SLP6** Sovhytt FH
- FHE-XHS6** Extra hög sovhytt FH
- **ESS450K** Batterikapacitet 450 Kwh
- ESS540K** Batterikapacitet 540 Kwh
- **EPT2412** I-Shift växellåda för elektriskt fordon 2400 Nm 12 växlar
- NEM2** 2 st elektriska motorer 330 kW
- **NEM3** 3 st elmotorer 490 kW
- RSS1344C** Bakaxel typ RSS1344C
13 tons axel Max.Tägvikt 44 ton
- **RSS1344F**
- RSS1352B**
- RSS1370C**

Paketval

- NCAP2024** Utökat aktivt säkerhetspaket (Testat av Euro NCAP 2024)
- **INFOHIGH** Hög nivå på infotainmentsystem
- DRIV-EXT**
- DRIV-SEL**
- 1LIV-E** Boendepaket för 1 säng
- 1LIV-E+** Boendepaket + för 1 säng
- 1LIV-E++** Boendepaket ++ för 1 säng
- 2LIV-E** Boendepaket för 2 sängar
- 2LIV-E+** Boendepaket + för 2 sängar
- 2LIV-E++** Boendepaket ++ för 2 sängar
- SAFE-EXT**
- SAFE-SEL**
- RANGOP3** Paket med tjänster 3 år förbetalt
- RANGOP4** Paket med tjänster 4 år förbetalt
- RANGOP5** Paket med tjänster 5 år förbetalt

Chassi Layout

- **FST-AIR** Luftfjädring fram med nivåreglering
- **FSLs-BAS** Basnivå för reglering av luftfjädring fram
- FAL10.0** Framaxeltryck 100 ton OBS Endast till kran o plogbilar med extremt framaxeltryck
- **FAL8.0** Framaxeltryck 80 ton
- FAL8.5** Framaxeltryck 8.5 ton
- FAL9.0** Framaxeltryck 9.0 ton
- **FSTAB2** Krängningshämmare främre medium styv
- FSTAB3** Krängningshämmare främre styv
- **RAL19** Boggityck 19 ton
- RAL20.5** Boggityck 20.5 ton
- RAL22.5** Boggityck 22.5 ton
- **RSTAB1** Krängningshämmare bakre
- RSTAB2** Krängningshämmare medium, styv
- RSTAB3** Krängningshämmare styv bakre
- RALIM10** Bakaxeltrycksbegränsare max 10 ton
- RALIM105** Bakaxeltrycksbegränsare max 10.5 ton
- **RALIM115** Bakaxeltrycksbegränsare max. 11.5 ton. Hastighetsreglerad

■ Standardutrustning

Tillvalsutrustning

För mer detaljerad information om hytt- och drivlinekomponenter, se separata datablad.

För all möjlig tillvalsutrustning och utrustningskombinatorik, kontakta din Volvoåterförsäljare som kan skapa en specifikation som tillgodoser dina krav med hjälp av Volvos säljstödprogram (VSS).

Fabriken förbehåller sig rätten att modifiera konstruktionen och ändra utrustning utan förvarning. Specifikationen kan variera från land till land.

- RALIM15** Bakaxeltrycksbegränsare max 15 ton
- RALIM20** Bakaxeltrycksbegränsare max 20 ton
- RALIM95** Bakaxeltrycksbegränsare max 9.5 ton
- **ASF-DL1** Ett köräge för luftfjädring
- ASF-DLL** Hastighetsanpassad körhöjdsreglering
- ACTST-TO** Dynamisk styrervo (VDS)
- ASFE-BAS** VDS med basfunktion
- ASFE-OG** VDS med Styrassistans
- ASFE-PO** VDS med Personliga inställningar och Styrassistans
- ASFE-PS** VDS med Personliga inställningar
- **RST-AIR** Luftfjädring bak med kontrollbox för nivåreglering, placerad i Styvare luftfjädring bak
- RST-AIR4**
- RST-AIR6**
- **FRAME300** Ramhöjd (300 mm)
- **FST8080** Ramprofil godstjocklek 8 mm
- FIL-EEEB** Innerline från motorns bakkant till boggislut
- FIL-TXEB** Innerline från växellådas tvärbalk till bak boogie
- **BBOX-EF** Batterilåda i bakre överhäng
- BATTAMP** Ampere mätare för 24 voltsystemet
- **BATTIND** Batteriindikator för laddnivå 24 voltsystemet
- **WHC-FOL1** En stoppkloss, vikbar
- WHC-FOL2** Stoppklossar, 2 st. vikbara
- WHCP-F** Stoppklosssar monterad bakom hytt
- **WHCP-T** Stoppklosssar transportmonterade
- CHAIN-S** Snökedjor
- HOOK-SC** Krok för snökedjor
- TOWR-ONE** Bogserbygel, bakre
- TREL15** 15 polig kabel för elektrisk släpvagnskoppling
- **TREL7-7** 2 st. 7-poliga elektriska släpvagnskopplingar
- TBC-DUO** Duomatic anslutning för släpvagnsbroms
- **TBC-EC** Bosch anslutning för släpvagnsbroms
- **TRBR-STA** Släpvagnsbroms
- **TRB-STRE** Släpvagnsbroms "Stretch" utökad bromsförmåga förhindrar "fällknivs" effekt
- **RFEND-B** Bakskärm, tredelad
- **RFH-BAS** Std. höjd på bakskärmstopp
- RFH-HIG** Högsta möjliga bakskärmstopp
- RFH-LOW** Lägsta möjliga bakskärmstopp
- **BLIGHT-E** Bromsljus blinkande utförande

Fälgar och däck

- **RT-AL** Aluminiumfälgar standardhåll
- RT-AL1**
- RT-AL1DU**
- RT-ALDP** Aluminiumfälgar Dura Bright standardhåll
- RT-ALDPD** Aluminiumfälgar Dura Bright kompatibla håll
- RT-ALDU** Aluminiumfälgar kompatibla håll
- SPWT-D** Komplet reservhjul lika drivaxel
- SPWT-F** Komplet reservhjul lika framaxel
- SWCP-T** Reservhjulshållare, transportmontering
- SWCP-TP** Reservhjulshållare + däck, transportmontering
- JACK-12T** 12 tons domkraft
- JACK-15T** 15 tons domkraft
- JACK-20T** 20 tons domkraft
- **TOOLKIT** Verktygssats
- INFLAHOS** Luftpåfyllningsslang för däck 10 - 20 m
- GAUGE-TP** Lufttrycksmätare däck

Utrustning Drivlina

- DRM-B**

MODELLUTBUD

FH 6X2 T Dragbil Elektrisk FH 62T TE

■ DRM-BE	Körlägen för drivlinan. Standard och ekonomiskt	□ CU-ECC2	Luftkonditionering med automatisk temperaturkontroll inkl solsensor, dimsensör luftkvalite sensor samt filter
□ PVT-MAP	I-See med Information om topografi via karta, GPS och centralt sparad data	■ IMMOBIL	Elektronisk startspärr (immobilizer)
□ EP400A	Elektrisk anslutning mot huvudbatterier 400 Volt AC	□ ALARM-E	Stöldlarm för hytt, påbyggnad och trailer
□ PTR-D	Bakre lågvarvigt kraftuttag för direktmontering av hydraulpump Max effektuttag 65 kW, max 600 Nm totalt	□ AUD-EXT	Uttökat ljudpaket
□ PTR-DH	Bakre högvarvigt kraftuttag för direktmontering av hydraulpump Max effektuttag 65 kW, max 400 Nm totalt	□ ISUNS-BS	Invändigt solskydd båda sidor
□ PTR-DM	Bakre medelvarvigt kraftuttag för direktmontering av hydraulpump Max tillåtet effektuttag totalt 65 kW, max 400 Nm totalt	■ ISUNS-DS	Invändigt solskydd förarsida
□ PTR-F	Bakmont. lågvarvigt kraftuttaget, 1 bak SAE Fläns anslutning för (max. 1000 Nm)	□ ISUNF-RE	Elektrisk manövrerad solskyddsskärm i textil intrigerad i övre radiohylla
□ PTR-FH	Bakmonterat högvarvigt kraftuttag Max tillåtet effektuttag 65 kW Max 400 Nm totalt	■ ISUNF-RM	Manuellt manövrerad solskyddsskärm i textil intrigerad i övre radiohylla
□ PTR-FL	Bakmonterat lågvarvigt kraftuttag Max tillåtet effektuttag 65 kW Max 400 Nm totalt	■ CSPL-BXD	Draglåda i "hajgap"
□ PTRD-D	Bakre kraftuttag för direktmontering av dubbla hydraulpumpar Max tillåtet effektuttag totalt: Framre yttre; 75 kW (90) Bakre inre; 75 kW (100) Max 550 Nm totalt på respektive då båda är inkopplade, eller max 1000 Nm endast bakre inre inkopplat	□ ADFS	Två DIN fack
□ PTRD-D1	Bakre kraftuttag med en medbringare samt för direktmontering av hydraulpump Max tillåtet effektuttag 75 kW (90), max 870 Nm totalt	■ BUPALARM	Akustiskt backvarning
□ PTRD-D2	Bakre kraftuttag med 2 medbringare samt förberedd för direktmontering av hydraulpump Max tillåtet effektuttag Framre yttre; 75 kW (90) Bakre yttre; 75 kW (90) Bakre inre; 75 kW (100) Max 550 Nm totalt på respektive	□ RTOLL-PK	Förberedelse för vägullsdebitering Tyskland, så kallad Mauten Mauten box ingår inte i prepareringen
□ PTRD-F	Dubbelt bakre kraftuttag med en medbringare riktat bakåt Max tillåtet effektuttag 75 kW (90) Max 870 Nm totalt	■ LOADIND	Lastindikator
□ HPG-F101	Hydraulpump F1-101 för växellådsmonterade kraftuttag	□ REMC-MF	Multifunktionell fjärrkontroll
□ HPG-F41	Hydraulpump F1-41 för växellådsmonterade kraftuttag	■ FIREXT3S	Brandsläckare 3 kg placerad i hytt
□ HPG-F51	Hydraulpump F1-51 för växellådsmonterade kraftuttag	□ WARNVEST	Varningsväst
□ HPG-F61	Hydraulpump F1-61 för växellådsmonterade kraftuttag	■ WARNTRI2	2 st. varningstrianglar
□ HPG-F81	Hydraulpump F1-81 för växellådsmonterade kraftuttag	■ AIDKIT	Första hjälpen-sats
		□ AIDKIT1B	Första hjälpen-sats enligt Tysklands krav
		□ WARNLAMP	Portabel batteridriven varningslampa (blytjusz)
		□ LAMP-IN	Inspektionslampa
		□ BULBKIT	Lamp- och säkringskit
		□ WRITEPAD	Skrivplatta
		□ DST-CF5	Förarstol, komfort, luftfjädrad samt el. uppvärmd. Säkerhetsbälte inbyggt i stol. Klädsel på stolar beroende på val av interiör
		□ DST-CF6	Förarstol, komfort, luftfjädrad samt el. uppvärmd. Ventilerad sittdyna. Säkerhetsbälte inbyggt i stol. Klädsel på stolar beroende på val av interiör
		□ DST-LUX1	Förarstol, lyx, luftfjädrad samt el. uppvärmd. Ventilerad sittdyna, säkerhetsbälte inbyggt i stol. Minnesfunktion. Klädsel på stolar beroende på val av interiör
		□ DST-LUX2	Förarstol, lyx, luftfjädrad samt el. uppvärmd. Säkerhetsbälte inbyggt i stol. Minnesfunktion. Klädsel på stolar beroende på val av interiör
		□ SBD-RED	Säkerhetsbälte Rött, Förare och passagerare
		□ PST-BAS1	Passagerarstol, Bas
		■ PST-CF5	Passagerar stol, komfort, luftfjädrad och eluppvärmd Säkerhetsbälte inbyggt i stol
		□ PST-RX1	Vilstol, sväng- och fällbar
		□ PST-STD2	Passagerarstol, Standard
		□ SBPRE-PS	Förspännare för säkerhetsbälte, passagerarstol
		□ ARMRE-BB	Armstöd båda sidor förar- och passagerarstol
		□ ARMRE-DB	Armstöd på båda sidor av förarstol
		□ ARMRE-PB	Armstöd båda sidor passagerarstol av passagerarstol
		□ ARU-BAS	Armstöd i vinyl
		□ ARU-LEA	Armstöd i läder
		■ GRABHI-B	Instegshandtag i stål
		□ GRABHI-L	Instegshandtag läderbeklätt
		■ FMAT-RUB	Gummimattor
		□ FMAT-TX2	Gummi och textilmattor (Textilmattor bipackade)
		■ LBK80F	Nedre säng 815 mm
		□ LBK80FRE	Nedre säng 815 mm bred elektrisk vikbar huvudända, fällbar 55 grader

■ Standardutrustning

□ Tillvalsutrustning

För mer detaljerad information om hytt- och drivlinekomponenter, se separata datablad.

För all möjlig tillvalsutrustning och utrustningskombinatorik, kontakta din Volvoåterförsäljare som kan skapa en specifikation som tillgodoser dina krav med hjälp av Volvos säljstödprogram (VSS).

Fabriken förbehåller sig rätten att modifiera konstruktionen och ändra utrustning utan förvarning. Specifikationen kan variera från land till land.

MODELLUTBUD

FH 6X2 T Dragbil Elektrisk FH 62T TE

<input type="checkbox"/> LBK80FRM	Nedre säng 815 mm bred vikbar huvudända, fällbar 55 grader	<input checked="" type="checkbox"/> MIRCOMF	El-styrda och eluppvärmda backspeglar med vidvinkelspeglar v-h sida inklusive närsiktsspegel på passagerarsidan
<input type="checkbox"/> MATL-FI	Resårmatrass med spiralfjädrar och jämn hårdhet över 100 kg	<input checked="" type="checkbox"/> AMIR-F20	Utvändigt främre närsiktsspegel med ökat siktfält framför hytt
<input type="checkbox"/> MATL-FI4		<input checked="" type="checkbox"/> SUNV-H	Yttre solskydd
<input checked="" type="checkbox"/> MATL-SF	Resårmatrass med spiralfjädrar hårdare mellansektion för bättre sittkomfort upp till 100 kg	<input checked="" type="checkbox"/> AD-ROOF	Takluftriktare
<input type="checkbox"/> OLMAT-BA	Bäddmatrass	<input checked="" type="checkbox"/> AD-SIDEL	Breda sidoluftriktare på bakkant hytt. För semidragare
<input type="checkbox"/> OLMAT-PR	Bäddmatrass Premium	<input type="checkbox"/> AD-SIDES	Smala sidoluftriktare på bakkant hytt för jämnlast chassin
<input type="checkbox"/> TBK60AD	Översäng 600 mm bredd, justerbar i höjdlöd	<input checked="" type="checkbox"/> ADCF-F	Extra aerodynamiska detaljer
<input type="checkbox"/> TBK60F	Översäng 600 mm bredd, vikbar huvudända	<input checked="" type="checkbox"/> HL-LED	LED Huvudstrålkastare
<input type="checkbox"/> TBK70AD	Översäng 700 mm bredd, justerbar i höjdlöd	<input type="checkbox"/> HL-LED3	LED Huvudstrålkastare och helljus med automatisk avbländning
<input type="checkbox"/> TBK70F	Översäng 700 mm bredd, vikbar huvudbräda	<input type="checkbox"/> HLP-ST	Strålkastarskydd i stål
<input checked="" type="checkbox"/> SLCP-BAS	Kontrollpanel i sovhytt för interiör belysning, parkeringsvärmare, taklucka, centrallås	<input checked="" type="checkbox"/> DRL-LED	Varselljus LED lampor
<input type="checkbox"/> SLCP-LUX	Kontrollpanel i sovhytt för kontroll av interiör belysning, parkeringsvärmare/kylare, taklucka, centrallås, ljudanläggning, fönsterhissar	<input type="checkbox"/> DRIVL2	Fjärrljus vitt
<input type="checkbox"/> SAFE	Låsbart säkerhetsskåp i metall, placerad under säng i förvaringsfacket	<input checked="" type="checkbox"/> UDRIVL	Utan fjärrljus
<input type="checkbox"/> RUS-BAS	Förvaringsfack bakre övre	<input checked="" type="checkbox"/> FOGL-WC	Dimljus vitt
<input type="checkbox"/> RUS-HIG	Bakre övre förvaringsutrymme på 245 liter	<input type="checkbox"/> CL-STAT	Statisk yttre korsningsljus, aktiveras via blinkersspaken
<input type="checkbox"/> TABLE	Bord	<input type="checkbox"/> ASL-RF2	2 st extra fjärrljus i tak
<input type="checkbox"/> REFR-RUS	Kylskåp i bakre övre förvaringsfack 28 l	<input type="checkbox"/> IDLMPSW	Strömställare för ID-ljus
<input type="checkbox"/> REFRIG	33 liters kylbox med frysdel under säng	<input type="checkbox"/> BEACOA2F	2 st roterande varningsljus mont framkant tak
<input type="checkbox"/> MICRO-PK	Kablage för microugn	<input type="checkbox"/> BEACOA2R	2 st roterande varningsljus mont bakkant tak
<input checked="" type="checkbox"/> BOTH-D	Flaskhållare, under instrumentbrädans mittsektion	<input type="checkbox"/> BEACON-P	Förberedd kabeldragning för varningsljus på tak
<input type="checkbox"/> BOTH-DL	Två flaskhållare, monterad vid draglåda under säng samt under mittsektion av inst.bräda	<input type="checkbox"/> BEACONA4	Fyra stycken roterande varningsljus
<input type="checkbox"/> BOTH-L	Flaskhållare, monterad vid draglåda under säng	<input type="checkbox"/> CABPT-R1	Kabelgenomföring i hyttak
<input type="checkbox"/> COFMA-PK	Elkablage för kaffebryggare draget till hytt	<input checked="" type="checkbox"/> CABPT-R2	Två st kabelgenomföringar i tak
<input checked="" type="checkbox"/> INLI-BAS	Interiörljus standard	<input type="checkbox"/> SPOTP-F	Förberedd för fjärrljus i fronten
<input type="checkbox"/> INLI-NL	Interiörljus, nattbelysning	<input type="checkbox"/> SPOTP-R	Förberedd kabeldragning för fjärrljus på hyttak
<input type="checkbox"/> INLI-NLD	Interiörljus, nattbelysning med dimmerfunktion	<input type="checkbox"/> SPOTP-RF	Förberedd för fjärrljus i front och hyttak max 2x280 W
<input type="checkbox"/> ARL-FLEX	Flexibla läslampor	<input type="checkbox"/> ROS-IL	Belysning i ljusskylt
<input checked="" type="checkbox"/> RH-EE	Takfönster i tonat glas	<input type="checkbox"/> ROS-IL2	Belysning i ljusskylt med bipackad strömbrytare
<input type="checkbox"/> RH-ER	Taklucka, förstärkt, nödutgång	<input type="checkbox"/> ROS-ILP	Förberedd för ljusskylt
<input type="checkbox"/> RH-ETR	Taklucka i tonat glas, elektrisk öppning	<input type="checkbox"/> CSGN-GTR	Dekal "Globetrotter" i ljusskylt
<input type="checkbox"/> RH-MTR	Taklucka, tonat glas, manuell öppning	<input checked="" type="checkbox"/> HORN-F1S	Signalhorn innanför grill
<input checked="" type="checkbox"/> GLAS-TIN	Färgade glasrutor runt om	<input type="checkbox"/> HORN-R2S	Två tryckluftshorn monterat på vardera sidan av taket på takbågen
<input type="checkbox"/> SWIND-BS	Sidofönster V-H sida	<input type="checkbox"/> ANT-CBR	Antenn för kommunikationsradio 25 mhz
<input type="checkbox"/> AS-FUS	Extra övre förvaringshylla	<input type="checkbox"/> ACCBP-AP	Främre, mitre och bakre takbåge, för montering av diverse utrustning
<input type="checkbox"/> INFOT-PK	TV-prep ovan vänster dörr	<input type="checkbox"/> ACCBP-F	Främre takbåge, för montering av diverse utrustning
		<input type="checkbox"/> ACCBP-FM	Fram och mittmonterad takbåge, för montering av diverse utrustning
		<input type="checkbox"/> ACCBP-FR	Främre och bakre takbåge, för montering av diverse utrustning
		<input type="checkbox"/> ACCBP-M	Mitre takbåge, för montering av diverse utrustning
		<input type="checkbox"/> ACCBP-R	Bakre takbåge, för montering av diverse utrustning
		<input type="checkbox"/> ACCBP-RM	Bakre och mitre takbåge, för montering av diverse utrustning
		<input type="checkbox"/> STUC-B	Förvaringsfack, vänster och höger sida under hytt
		<input type="checkbox"/> STUC-L	Förvaringsfack, vänster sida under hytt
		<input type="checkbox"/> STUC-R	Förvaringsfack, höger sida under hytt
		<input type="checkbox"/> RFCAR-BC	Hållare för bakskärmar monterad bak hyttvägg
		<input type="checkbox"/> LADDER	Stege monterad på hyttens bakvägg
		<input type="checkbox"/> REFS-TW	Vita reflexstrips för hyttsida bipackade
		<input type="checkbox"/> REFS-TY	Orange reflexstrips för hyttsida bipackade
			Påbyggnad
		<input type="checkbox"/> 5WM-ASM	Medium L-profiler 50 mm för Jost pneumatisk flyttbara vändskiva (SWT-JOS)
		<input type="checkbox"/> 5WM-ISOH	90 mm L-profiler
		<input type="checkbox"/> 5WM-ISOL	4 mm L-profiler
		<input checked="" type="checkbox"/> 5WM-ISOM	50 mm L-profiler
		<input type="checkbox"/> 5WM-LPRO	Flänsmonterad L-profil

Standardutrustning

Tillvalsutrustning

För mer detaljerad information om hytt- och drivlinekomponenter, se separata datablad.

För all möjlig tillvalsutrustning och utrustningskombinatorik, kontakta din Volvoåterförsäljare som kan skapa en specifikation som tillgodoser dina krav med hjälp av Volvos säljstödprogram (VSS).

Fabriken förbehåller sig rätten att modifiera konstruktionen och ändra utrustning utan förvarning. Specifikationen kan variera från land till land.

MODELLUTBUD

FH 6X2 T Dragbil Elektrisk FH 62T TE

- 5WT-FO14** Fontaine 150SP pressad stålskiva
- 5WT-FO15** Fontaine 150SF gjuten flyttbar
- 5WT-JO8** Jost JSK 37 gjuten
- 5WT-JO9** Jost JSK 42 gjuten
- 5WT-SH** SAF-Holland/+GF+ SK-S 36.20 V gjuten skiva
- 5WH150** Vändskivehöjd över profil- och monteringsplatta, 150 mm
- 5WH160** Vändskivehöjd över profil, 160 mm
- 5WH175** Vändskivehöjd över profil, 175 mm
- 5WH185** Vändskivehöjd över profil- och monteringsplatta, 185 mm
- 5WH195** Vändskivehöjd över profil, 195 mm
- 5WH200** Vändskivehöjd över profil, 200 mm
- 5WH205** Vändskivehöjd, 205 mm
- 5WH210** Vändskivehöjd över profil, 210 mm
- 5WH220** Vändskivehöjd, 220 mm
- 5WH230** Vändskivehöjd, 230 mm
- 5WLM-B** Smörjning vändskiva
- 5WLM-L**
- 5WL-S1** Smörjning vändskiva + låsning
- 5WL-S2**
- TCIND** Trailerkoppling indikation
- RDECK** Gångbord mellan ramsida 510 mm
- RDECK-M** Tredelat gångbord, två bord över ram och ett bord över batterilåda/tank
- SRWL-2RW** Två vita arbetslampor monterade bak på chassit (vänster/höger sida) och en 3-läges strömställare (På/Av/Back)
- SRWL-PK** Förberedelsepaket för chassimonterad arbetsbelysning och en 3-läges strömställare (På/Av/Back)
- SWL-2RW** Två vita arbetslampor monterade bak på chassit (vänster/höger sida) och en 2-läges strömställare (På/Av)
- SWL-PK** Kabel fördragning för lastljus på sidan ram Max 280 W, 2-läges strömställare
- WL-TA1W** Vändskive/arbets belysning med vittljus
- WLC-H2W** 2 st vita LED arbetsljus monterade bakkant hyttak
- WLC-PKH** Förberedelsepaketet för högt monterade arbetslampor
- WLC-PKL** Förberedelsepaketet för lågt monterade arbetslampor på hyttrygg
- WLC-PKLH** Förberedelsepaketet för lågt och högt monterade arbetslampor
- ECBB-BAS** Elcentral för påbyggare
- ECBB-HIG** Elcentral för påbyggare samt påbyggar modul
- BBCHAS1** 7-poligt eluttag för påbyggare
- BBCHAS3** 3 st. 7-poliga eluttag för påbyggare
- BEPR-T2** El prep chassi för tipp för fjärrkontroll
- EXSTER** VDS med Fjärrstyrning
- TD-LED** Elstyrenhet för LED-ljus på släp
- AUXL-SPK** Prep för snöplog
- AESW2** 2 st extra bistabila strömställare
- AESW2PK** 2 st extra bistabila digitala strömställare och kablage för 4 strömställare
- AUXSW-4** Förberedd kabeldragning för 4 strömställare

Leveransservice

- FMS-PK** Förberedd för trafiklednings system
- DRUT1** "My Truck" appen, 2 år förbetalt
- DRUT2** "My Truck" appen, 2 år förbetalt
- DRUT3** "My Truck" appen, 3 år förbetalt
- DRUT4** "My Truck" appen, 4 år förbetalt
- DRUT5** "My Truck" appen, 5 år förbetalt
- TSRS** Trafikskyltsavläsning

Volvo Trucks. Driving Progress