

# DATENBLÄTTER

FH 62 TRACTOR FIXED TAG ELECTRIC FH 62T TE

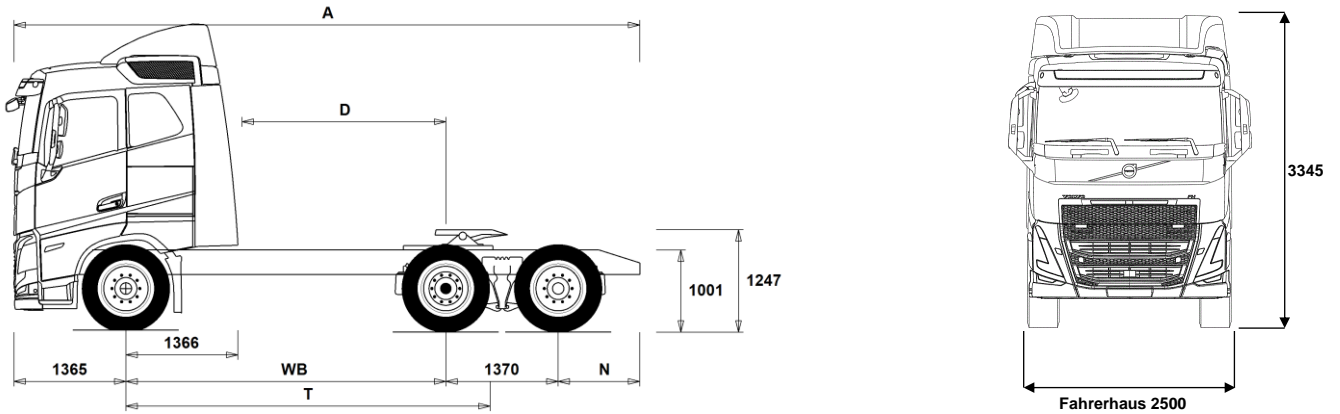

## Maße [mm]

|                                     |             |
|-------------------------------------|-------------|
| <b>WB Radstand</b>                  | <b>3900</b> |
| A Gesamtlänge                       | 7630        |
| D Hinterachsmittle-Hinterkante Fhs. | 2484        |
| N Hinterer Überhang (Min.)          | 590         |
| N Hinterer Überhang (Max.)          | 995         |
| F Sattelvormaß (EU-Direktiv 96/53)  | 775         |
| T Theoretischer Radstand            | 4441        |

## Fahrgestellgewichte [kg]

|                    |       |
|--------------------|-------|
| Vorderachse        | 6455  |
| Hinterachsaggregat | 4750  |
| Leergewicht        | 11205 |

## Wendekreis [mm]

|            |       |
|------------|-------|
| Spurkreis  | 15600 |
| Wendekreis | 17000 |

## Gewichte [kg]

|                    | Zulässig | Technisch |
|--------------------|----------|-----------|
| Gesamtgewicht      | 26000    | 28000     |
| Gesamtzuggewicht   | 40000    | 44000     |
| Vorderachse        | 8000     | 9000      |
| Hinterachsaggregat | 19000    | 19000     |

## Wichtige Hinweise

### Maße

Fahrerhaushöhe: +375 mm für CAB-HSLP, -203 mm für CAB-LSLP, +517 mm für CAB-XHSL.

D-Maß inklusive Freiraum vorne 50 mm und bei Fahrgestellen auch 100 mm Hilfsrahmen.

Höhentoleranz ± 20 mm für Blatt- und ± 10 mm für Luftfederung.

Alle Maße in unbeladenem Zustand, liftbare Achse(n) abgesenkt. Verwendet Fahrgestellhöhe: CHH-MED.

Höhenänderung wenn Fahrgestellhöhe CHH-HIGH: 0 mm.

Gewichte und Maße mit folgenden Reifen:

|                 |             |
|-----------------|-------------|
| Reifen VA:      | 315/80R22.5 |
| Reifen AA:      | 315/80R22.5 |
| Reifen NLA/VLA: | 315/80R22.5 |

Fahrgestellgewichte inklusive Öl, Wasser, AdBlue, 0 Liter Kraftstoff, ohne Fahrer. Leergewicht kann um ± 10% variieren.

Die Wendekreise wurden berechnet (theoretisch). Nachlaufachse: TA-FIXED.

Zulässige Gewichte können in verschiedenen Ländern unterschiedlich sein.

Für detailliertere Gewichtsinformationen, inklusive Gewichte für Sonderausstattungen, wenden Sie sich bitte an Ihren Volvo Verkaufsberater.

Verwenden Sie diese Skizze bitte NICHT für Aufbauberechnungen. Fahrgestellzeichnung FH62TTE ist über Volvo Bodybuilder Instructions verfügbar.

# DATENBLÄTTER

## FH 62 TRACTOR FIXED TAG ELECTRIC FH 62T TE

### Einsatz

- **DRM-BE** I-Shift Fahrmodus, Standard und ECONOMY
- **PVT-MAP** I-See mit kartenbasierten Topographieinformationen (hochauflösend)
- **RC-SMOOT** für gute Straßen

### Hauptkomponenten

- **CHH-HIGH** Fahrgestellhöhe: HIGH (hoch), genaue Höhenmaße bitte aus VBI/WIS entnehmen (abhängig von Reifengröße).
- **CHH-MED** Fahrgestellhöhe: MED (medium/mittel), genaue Höhenmaße bitte aus VBI/WIS entnehmen (abhängig von Reifengröße).
- **TAG-FIXD** Starre Nachlaufachse, doppelbereift
- **TAG-FIXS** Starre Nachlaufachse, einzelbereift
- **RADT-GR** Hinterachsufhängung mit Luftfederung: 1 Antriebsachse, 1 Nachlaufachse
- **FHE-HSPL** Globetrotter-Fahrerhaus, FH Electric
- **FHE-LSLP** Langes Fahrerhaus mit abgesenktem Dach, FH Electric
- **FHE-SLP** Langes Fahrerhaus, FH Electric
- **FHE-XHSL** Globetrotter-Fahrerhaus XL, FH Electric
- **EPT2412** Getriebe für E-Antrieb I-Shift 12-Gang EPT2412, 2400 Nm
- **NEM3** Antrieb mit 3 Elektromotoren
- **RSS1344C** Antriebsachse RSS1344C, Gesamtzuggew. (techn.) max. 44t. Differentialsperre.
- **RSS1344E** Hinterachse RSS1344E, einfach übersetzt, 13 t Achslast, GZG 44 t
- **RSS1370A** Hinterachse RSS1370A, einfach übersetzt, 13 t Achslast, GZG 70 t

### Ausrüstungspakete

- **INFONDF** Info- und Mediapaket mit Navigation und Dynafleet
- **DRIV-E** Fahrerpaket Driver Comfort
- **DRIV-E+** Fahrerpaket Driver Comfort +
- **DRIV-E++** Fahrerpaket Driver Comfort ++
- **1LIV-E** Wohnpaket, 1 Komfortbett (EMOB)
- **1LIV-E+** Wohnpaket +, 1 Komfortbett (EMOB)
- **1LIV-E++** Wohnpaket ++, 1 Komfortbett (EMOB)
- **2LIV-E** Wohnpaket, 2 Komfortbett (EMOB)
- **2LIV-E+** Wohnpaket +, 2 Komfortbett (EMOB)
- **2LIV-E++** Wohnpaket ++, 2 Komfortbett (EMOB)
- **SAFE-E** Sicherheitspaket Safety (EMOB)
- **SAFE-E+** Sicherheitspaket Safety+ (EMOB)
- **RANGOPT3** Reichweite Optimierung Paket, Abonnement für 3 Jahre
- **RANGOPT4** Reichweite Optimierung Paket, Abonnement für 4 Jahre
- **RANGOPT5** Reichweite Optimierung Paket, Abonnement für 5 Jahre

### Fahrgestell

- **FSLB-BAS** Hubhöhe an der VA-Luftfederung, Standard
- **FAL10.0** Vorderachslast max. 10,0 t (technisch)
- **FAL9.0** Vorderachslast max. 9,0 t (technisch)
- **FSTAB** Stabilisator vorne normal.
- **FSTAB2** Stabilisator vorne, mittelsteif
- **FSTAB3** Stabilisator vorne, steif
- **RAL19** Hinterachslast max. 19 t (technisch)
- **RAL20.5** Hinterachslast max 20,5 t (technisch)
- **RAL22.5** Hinterachslast max. 22,5 t (technisch)
- **RSTAB1** Stabilisator hinten normal.
- **RSTAB2** Stabilisator hinten, mittelsteif
- **RSTAB3** Stabilisator hinten verstärkt.
- **RALIM10** Achslastbegrenzer 10 t
- **RALIM105** Achslastbegrenzer 10,5 t
- **RALIM115** Achslastbegrenzer 11,5 t
- **RALIM15** Achslastbegrenzer 15 t
- **RALIM20** Achslastbegrenzer 20 t
- **RALIM95** Achslastbegrenzer 9,5 t

■ Serienausstattung

□ Sonderausstattung

Detailliertere Information zur Ausrüstung von Fahrerhaus und Antriebsstrang werden in separaten Datenblättern angeboten.

Weitere Optionen und Kombinationen nennt Ihnen Ihr Volvo Verkaufsberater.

Der Hersteller behält sich vor, technische oder Designänderungen ohne Vorankündigung vorzunehmen. Die Spezifikation kann landesabhängig unterschiedlich sein.

- **ASF-DL1** Eine Fahrhöhe für Luftfederung
  - **ASF-DLL** Fahrhöhenanpassung, geschwindigkeitsabhängig (für höhere Kraftstoffeffizienz)
  - **ACTST-TO** Volvo Dynamic Steering (VDS). Aktive, elektronisch geregelte Lenkkraftunterstützung.
  - **ASFE-BAS** Volvo Dynamic Steering-Lenkunterstützungssystem Basis
  - **ASFE-OG** Volvo Dynamic Steering-Fahrstabilitätsassistent
  - **ASFE-PO** Volvo Dynamic Steering-Persönliche Einstellungen, Fahrstabilitätsassistent
  - **ASFE-PS** Volvo Dynamic Steering-Persönliche Einstellungen
  - **RST-AIR** Luftfederung hinten.
  - **RST-AIR4**
  - **FIL-EEEB** Innenrahmen vom Hinterkante Motor bis hinter die Achsaufhängung
  - **FIL-TXEB** Innenrahmen vom Getriebequerträger bis hinter der Achsaufhängung
  - **BBOX-EF** Batteriekasten hinten im Überhang
  - **BATTAMP** Batterie Ampere- und Spannungsanzeige
  - **BATTIND** Batterie Ampere-, Spannungs- und Statusanzeige mit Warnungen
  - **WHC-FOL1** 1 Unterlegkeil, faltbar
  - **WHC-FOL2** 2 Unterlegkeile, faltbar
  - **WHCP-F** Unterlegkeil(e) Position vorne
  - **WHCP-T** Unterlegkeil(e), Transportmontage
  - **CHAIN-S** Schneeketten
  - **HOOK-SC** Aufhängungshaken für Schneeketten
  - **TOWF-NO1** Eine Abschleppvorrichtung, vorn
  - **TOWF-NO2** Zwei Abschleppvorrichtungen, vorn
  - **TOWR-ONE** Abschleppvorrichtung hinten.
  - **TREL15** Elektr. Anschluss für Auflieger/Anhänger, 15-polig (ADR möglich)
  - **TREL7-7** Elektr. Anschluss für Auflieger/Anhänger, 2x7-polig (UADR)
  - **TBC-DUO** Anhänger-/Aufliegeranschluß Duomatic
  - **TBC-EC** Anhänger/Aufliegeranschluß EG std.
  - **TBC-GBR**
  - **TRBR-HCF** Anhängerstreckbremse-voller Druck
  - **TRBR-STA** Stationäre Anhängerbremse (aktiv bis 7 km/h)
  - **TRB-STRE** Automatische Impuls-Streckbremse zur Vermeidung des Klappmessereffekts
  - **RFEND-B** Gummikotflügel dreiteilig
  - **RFH-BAS** Montagehöhe Kotflügel hinten - Standard
  - **RFH-HIG** Montagehöhe Kotflügel hinten - hoch
  - **RFH-LOW** Montagehöhe Kotflügel hinten - niedrig
  - **BLIGHT-E** Bremslichter mit Notbrems-Blinkfolge
  - **FRACLOS** Rahmenabdeckung am hinteren Rahmenende (scharfe Kanten geschützt)
- ### Räder und Reifen
- **RT-AL** Alufelgen gebürstet, Standardbohrung für lange Radbolzen, Standard Radmuttern, verchromte Schutzringe
  - **RT-ALDP** Alufelgen Dura-Bright EVO (poliert), Standardbohrung für lange Radbolzen, Standard Radmuttern, verchromte Schutzringe
  - **RT-ALDPD** Alufelgen Dura-Bright EVO (poliert), gesenkte Bohrung für kurze Radbolzen
  - **RT-ALDU** Alufelgen gebürstet, gesenkte Bohrung für kurze Radbolzen, verchromte Schutzringe
  - **SPWT-D** Ersatzrad mit Reifen wie Antriebsachse
  - **SPWT-F** Ersatzrad mit Reifen wie Vorderachse
  - **SWCP-T** temporäre Reserveradbefestigung (nur für Transport)
  - **SWCP-TP** Ersatzradhalter, mitgeliefert, für nachträglicher Einbau
  - **JACK-12T** Wagenheber 12 t, Höhe 180-315 mm, Hebeweg 95 mm.

# DATENBLÄTTER

## FH 62 TRACTOR FIXED TAG ELECTRIC FH 62T TE

|   |  |   |  |
|---|--|---|--|
| <input type="checkbox"/> <b>JACK-15T</b>            | Wagenheber 15 t  | <input type="checkbox"/> <b>IMMOBIL</b>             | Wegfahrsperrung, Transponder im Schlüssel  |
| <input type="checkbox"/> <b>JACK-20T</b>            | Wagenheber 20t   | <input type="checkbox"/> <b>ALARM-E</b>             | Alarmanlage für Fhs., Aufbau, Anhänger   |
| <input checked="" type="checkbox"/> <b>TOOL-BAS</b> | Kleiner Werkzeugsatz   | <input type="checkbox"/> <b>ALCOLOCK</b>            | Alcolock   |
| <input type="checkbox"/> <b>TOOLKIT</b>             | Bordwerkzeug komplett  | <input type="checkbox"/> <b>AMPL400</b>             | Verstärker, 400 W, 8 Kanäle mit Subwoofer  |
| <input type="checkbox"/> <b>INFLAHOS</b>            | 20 m Reifenfüllschlauch  | <input checked="" type="checkbox"/> <b>BUPMON</b>   | Rückfahrkamera (digital), lose mitgeliefert, beheizte Linse und autom. Linsenschutz, inkl. Anschlusskabel (beigelegt)  |
| <input type="checkbox"/> <b>GAUGE-TP</b>            | Reifendruckmesser  | <input type="checkbox"/> <b>ISUNS-BS</b>            | Seitliche Sonnenblende, beidseitig   |
| <b>Antriebsstrang - Ausrüstung</b>                  |  | <input checked="" type="checkbox"/> <b>ISUNS-DS</b> | Seitliche Sonnenblende, Fahrerseite  |
| <input checked="" type="checkbox"/> <b>CRUIS-E</b>  | Cruise Control (Tempomat) mit ECO Funktion   | <input type="checkbox"/> <b>ISUNF-RE</b>            | Innere Sonnenblende, elektrisches Rollo  |
| <input type="checkbox"/> <b>PTR-D</b>               | Nebenantrieb (langsam), getriebeseitig, Anschluß: 1 DIN hinten für Pumpe   | <input checked="" type="checkbox"/> <b>ISUNF-RM</b> | Innere Sonnenblende, manuelles Rollo   |
| <input type="checkbox"/> <b>PTR-DH</b>              | Nebenantrieb (schnell), getriebeseitig, Anschluß: 1 DIN hinten für Pumpe   | <input checked="" type="checkbox"/> <b>CSPL-BX</b>  | Offenes Fach unter Armaturentafel  |
| <input type="checkbox"/> <b>PTR-DM</b>              | Nebenantrieb (mittelschnell), getriebeseitig, Anschluß: 1 DIN hinten für Pumpe   | <input type="checkbox"/> <b>CSPL-BXD</b>            | Fach unter Armaturentafel mit Schublade  |
| <input type="checkbox"/> <b>PTR-F</b>               | Nebenantrieb, getriebeseitig, Anschluß: 1 SAE-Flansch hinten   | <input type="checkbox"/> <b>ADFS</b>                | Extra DIN-Schacht, Frontablage   |
| <input type="checkbox"/> <b>PTR-FH</b>              | Nebenantrieb (schnell), getriebeseitig, Anschluß: 1 SAE-Flansch hinten   | <input checked="" type="checkbox"/> <b>BUPALARM</b> | Rückfahralarm  |
| <input type="checkbox"/> <b>PTR-FL</b>              | Nebenantrieb (langsam), getriebeseitig, Anschluß: 1 SAE-Flansch hinten   | <input type="checkbox"/> <b>RTOLL-PK</b>            | Vorbereitung für OBU (Mautgerät, Toll Collect)   |
| <input type="checkbox"/> <b>PTRD-D</b>              | Nebenantrieb doppelt (schnell), Anschlüsse: 2 DIN (vorn/hinten) für Pumpen   | <input checked="" type="checkbox"/> <b>LOADIND</b>  | Ladungs-/Achslastanzeige im Fahrzeug-Display. Zeigt Achsdruck, Ladungsgewicht und Gesamtgewicht des Fahrzeugs und Anhänger/Auflieger. Bitte Einschränkungen bei stahlgefederten Achsen und Anhängern mit konventionellem Bremssystem beachten. |
| <input type="checkbox"/> <b>PTRD-D1</b>             | Nebenantrieb doppelt (schnell), Anschlüsse: 1 DIN für Pumpe vorn, 1 SAE-Flansch hinten   | <input type="checkbox"/> <b>REMC-MF</b>             | Drahtlose Fernbedienung, multifunktional   |
| <input type="checkbox"/> <b>PTRD-D2</b>             | Nebenantrieb doppelt, Anschlüsse: 1 DIN für Pumpe (schnell) vorn und 2 SAE-Flansch (schnell/langsam) hinten  | <input type="checkbox"/> <b>FIREXT2G</b>            | Feuerlöscher 2 Kg für Deutschland  |
| <input type="checkbox"/> <b>PTRD-F</b>              | Nebenantrieb doppelt (schnell), getriebeseitig, Anschluß: 1 SAE-Flansch hinten   | <input type="checkbox"/> <b>WARNVEST</b>            | Warnweste  |
| <input type="checkbox"/> <b>HPG-F101</b>            | Parker F1-101 F1 Plus, Pumpe angeflanscht, für NA hinten am Getriebe   | <input checked="" type="checkbox"/> <b>WARNTRI2</b> | Zwei Warndreiecke  |
| <input type="checkbox"/> <b>HPG-F41</b>             | Parker F1-41, F1 Plus, Pumpe angeflanscht, für NA hinten am Getriebe   | <input type="checkbox"/> <b>AIDKIT1B</b>            | Erste-Hilfe-Satz für Deutschland   |
| <input type="checkbox"/> <b>HPG-F51</b>             | Parker F1-51, F1 Plus, Pumpe angeflanscht, für NA hinten am Getriebe   | <input type="checkbox"/> <b>WARNLAMP</b>            | Warnlampe  |
| <input type="checkbox"/> <b>HPG-F61</b>             | Parker F1-61, F1 Plus, Pumpe angeflanscht, für NA hinten am Getriebe   | <input type="checkbox"/> <b>LAMP-IN</b>             | Inspektionslampe mit 10 m Kabel  |
| <input type="checkbox"/> <b>HPG-F81</b>             | Parker F1-81, F1 Plus, Pumpe angeflanscht, für NA hinten am Getriebe   | <input type="checkbox"/> <b>BULBKIT</b>             | Ersatzbirnen (nicht Xenon) und Sicherungen   |
| <b>Driving, Fahrerhaus</b>                          |  | <input type="checkbox"/> <b>WRITEPAD</b>            | Mit Schreibbrett fürs Lenkrad.   |
| <input checked="" type="checkbox"/> <b>STWPOS-L</b> | Linkslenkung   | <b>Fahrerhauspaket, Living</b>                      |  |
| <input type="checkbox"/> <b>STWPOS-R</b>            | Rechtslenkung  | <input checked="" type="checkbox"/> <b>DST-CF4</b>  | Fahrersitz Komfort, luftgefedert, Gurt im Sitz   |
| <input type="checkbox"/> <b>STWM-LE</b>             | Lederlenkrad   | <input type="checkbox"/> <b>DST-CF5</b>             | Fahrersitz Komfort, luftgefedert, beheizt, Gurt im Sitz  |
| <input checked="" type="checkbox"/> <b>STGW-AD2</b> | Lenkradeinstellung, in Höhe und Neigung mit zusätzlicher Lenkwellenverstellung (dadurch besonders großer Einstellbereich)                                      | <input type="checkbox"/> <b>DST-CF6</b>             | Fahrersitz Komfort, luftgefedert, beheizt, belüftet, Gurt im Sitz  |
| <input type="checkbox"/> <b>ARSL</b>                | Geschwindigkeitsbegr. individuell einstellbar  | <input type="checkbox"/> <b>DST-LUX1</b>            | Fahrersitz Luxus, luftgefedert, beheizt, belüftet, Gurt im Sitz, elektrisch einstellbar (3 Memory)   |
| <input checked="" type="checkbox"/> <b>ESP-BAS1</b> | Elektronisches Stabilitätsprogramm (ESP), Basis für Solofahrzeuge und Kombinationen mit normalen Lastschwerpunkt (beladen) und Sattelzüge mit ABS/EBS Trailer. | <input type="checkbox"/> <b>DST-LUX2</b>            | Luxussitz Fahrer, luftgefedert, beheizt, Gurt im Sitz, elektrisch einstellbar (3 Memory)   |
| <input type="checkbox"/> <b>ESPC-RO</b>             | ESP-Kontrollschalter: reduzierter Eingriff/aus   | <input type="checkbox"/> <b>SBD-RED</b>             | Sicherheitsgurte rot   |
| <input type="checkbox"/> <b>HWSS-AC</b>             | Abstandsregeltempomat (ACC) mit Kollisionswarnung  | <input type="checkbox"/> <b>PST-BAS1</b>            | Beifahrersitz Basis  |
| <input type="checkbox"/> <b>HWSS-ACB</b>            | Abstandsregeltempomat (ACC) mit Kollisionswarnung und Notbremsfunktion   | <input type="checkbox"/> <b>PST-CF4</b>             | Komfortsitz Beifahrer, luftgefedert, Gurt im Sitz  |
| <input checked="" type="checkbox"/> <b>HWSS-FCB</b> | Kollisionswarnung mit Notbremsfunktion (auf stehende und sich bewegende Ziele)   | <input type="checkbox"/> <b>PST-CF5</b>             | Komfortsitz Beifahrer, luftgefedert, beheizt, Gurt im Sitz   |
| <input checked="" type="checkbox"/> <b>LSS-DW</b>   | Spurhalteassistent   | <input type="checkbox"/> <b>PST-RX1</b>             | Komfort-Ruhsitz, drehbar, kippbar  |
| <input checked="" type="checkbox"/> <b>LCS4</b>     | Seitenaufprallwarnsystem und Spurwechselassistent beidseitig   | <input checked="" type="checkbox"/> <b>PST-STD2</b> | Beifahrersitz Standard, fest   |
| <input type="checkbox"/> <b>DAS-W</b>               | Fahrerwarnsystem, warnt vor Müdigkeit  | <input type="checkbox"/> <b>PST-STD4</b>            | Beifahrersitz Standard, luftgefedert   |
| <input type="checkbox"/> <b>RENS-W</b>              | Regensensor (sensorgesteuerte Scheibenwischer)   | <input type="checkbox"/> <b>SBPRE-PS</b>            | Gurtstraffer auf Beifahrerseite  |
| <input checked="" type="checkbox"/> <b>CU-ECC</b>   | Klimaanlage mit automatischer Temperaturregelung und Sonnensensor  | <input type="checkbox"/> <b>ARMRE-BB</b>            | Jeweils zwei Armlehnen an Fahrer- und Beifahrersitz  |
| <input type="checkbox"/> <b>CU-ECC2</b>             | Klimaanlage mit automatischer Temperaturregelung, Sonnensensor, Nebelsensor, Sensor für Luftqualität und Aktiv-Kohle-Filter                                    | <input type="checkbox"/> <b>ARMRE-DB</b>            | Zwei Armlehnen am Fahrersitz   |
|   |  | <input type="checkbox"/> <b>ARMRE-PB</b>            | Zwei Armlehnen am Beifahrersitz  |
|   |  | <input type="checkbox"/> <b>ARU-BAS</b>             | Armlehnen mit Vinyl bezogen  |
|   |  | <input type="checkbox"/> <b>ARU-LEA</b>             | Armlehnen mit Leder bezogen  |
|   |  | <input checked="" type="checkbox"/> <b>GRABHI-B</b> | Handgriff für Einstieg, Stahl  |
|   |  | <input type="checkbox"/> <b>GRABHI-L</b>            | Handgriff für Einstieg, Leder  |
|   |  | <input checked="" type="checkbox"/> <b>FMAT-RUB</b> | 2 Gummifußmatten   |
|   |  | <input type="checkbox"/> <b>FMAT-TX2</b>            | 2 Fußmatten, Textil und Gummi  |
|   |  | <input checked="" type="checkbox"/> <b>LBK80F</b>   | Untere Liege, klappbar, 2000x815/740/660 mm (mitte, oben, unten) mit Sicherheitsnetz   |

Serienausstattung

Sonderausstattung

Detailliertere Information zur Ausrüstung von Fahrerhaus und Antriebsstrang werden in separaten Datenblättern angeboten.

Weitere Optionen und Kombinationen nennt Ihnen Ihr Volvo Verkaufsberater.

Der Hersteller behält sich vor, technische oder Designänderungen ohne Vorankündigung vorzunehmen. Die Spezifikation kann landesabhängig unterschiedlich sein.

# DATENBLÄTTER

## FH 62 TRACTOR FIXED TAG ELECTRIC FH 62T TE

|   |   |  |   |
|---|---|--|---|
| <input type="checkbox"/> <b>LBK80FRE</b>            | Untere Liege, klapp- und Kopfteil elektr. verstellbar, 2000x815/740/660 mm (mitte, oben, unten), mit Sicherheitsnetz        | <input checked="" type="checkbox"/> <b>FCABS-M</b>   | Kabinenfederung vorn: mechanisch  |
| <input type="checkbox"/> <b>LBK80FRM</b>            | Untere Liege, klapp- und Kopfteil verstellbar, 2000x815/740/660 mm (mitte, oben, unten) mit Sicherheitsnetz                 | <input checked="" type="checkbox"/> <b>RCABS-A</b><br><input checked="" type="checkbox"/> <b>RCABS-M</b>   | Kabinenfederung hinten: Luft<br>Kabinenfederung hinten: mechanisch  |
| <input type="checkbox"/> <b>MATL-FI</b>             | Taschenfederkern-Matratze für Liege unten, hart   | <input type="checkbox"/> <b>HCC-EXT</b><br><input checked="" type="checkbox"/> <b>HCC-INEX</b>   | Nicht verschließbare Frontklappe<br>Verschließbare Frontklappe  |
| <input type="checkbox"/> <b>MATL-FI4</b>            | Schaumstoff-Komfort-Matratze für Liege unten, hart  | <input checked="" type="checkbox"/> <b>MIRCFPCS</b>  | Rückspiegel, beheizt und elektrisch verstellbar mit Weitwinkelspiegel beidseitig und Nahbereichsspiegel auf der Beifahrerseite. Zusätzlich Nahbereichskamera auf der Beifahrerseite zur Totwinkelüberwachung  |
| <input checked="" type="checkbox"/> <b>MATL-SF</b>  | Taschenfederkern-Matratze für Liege unten, mittelhart   | <input checked="" type="checkbox"/> <b>AMIR-F20</b>  | Frontspiegel  |
| <input type="checkbox"/> <b>OLMAT-BA</b>            | Matratzenauflage Basic (20 mm)  | <input type="checkbox"/> <b>SUNV-H</b>   | Sonnenblende außen  |
| <input type="checkbox"/> <b>OLMAT-PR</b>            | Matratzenauflage Premium (30 mm)  | <input checked="" type="checkbox"/> <b>AD-ROOF</b>   | Dachspoiler. Die genaue Ausführung wird automatisch berechnet abhängig von Fahrgestellhöhe, Fahrerhaus, Reifen etc.   |
| <input type="checkbox"/> <b>TBK60AD</b>             | Obere Liege, 1900x600 mm, klappbar und höhenverstellbar, mit Sicherheitsnetz  | <input checked="" type="checkbox"/> <b>AD-SIDEL</b>  | Seitenteile (lang) für Spoilersatz am Fahrerhaus. Für SZM ausgelegt.  |
| <input type="checkbox"/> <b>TBK60F</b>              | Obere Liege 1900x600 mm, hochklappbar bis 52 Grad, mit Sicherheitsnetz  | <input type="checkbox"/> <b>AD-SIDES</b>   | Seitenteile (kurz) für Spoilersatz am Fahrerhaus  |
| <input type="checkbox"/> <b>TBK70AD</b>             | Obere Liege, 700x1900 mm, klappbar und höhenverstellbar, mit Sicherheitsnetz  | <input checked="" type="checkbox"/> <b>ADCF-F</b>  | Kantenverlängerung, Seitenverkleidung   |
| <input type="checkbox"/> <b>TBK70F</b>              | Obere Liege 1900x700 mm, hochklappbar, mit Sicherheitsnetz  | <input type="checkbox"/> <b>HLP-ST</b>   | Scheinwerferschutz, Stahl   |
| <input checked="" type="checkbox"/> <b>SLCP-BAS</b> | Schaltkonsole (Basis) an Liege (Innenlicht, Standheizung, Dachluke und Türverriegelung)                                     | <input checked="" type="checkbox"/> <b>DRL-LED</b>   | Tagesfahrlicht LED, "V-Licht"   |
| <input type="checkbox"/> <b>SLCP-LUX</b>            | Schaltkonsole (Luxus) an Liege (Innenlicht, Standheizung/-Klima, Dachluke, Türverriegelung, Wecker, Fensterheber und Radio) | <input type="checkbox"/> <b>DRIVL2</b>   | Zwei zusätzliche Fernscheinwerfer unten (NEWHDV: LED, CLASHDV: Halogen)   |
| <input type="checkbox"/> <b>SAFE</b>                | Safe, abschließbar, für Wertsachen  | <input checked="" type="checkbox"/> <b>UDRIVL</b>  | Ohne zusätzliche Fernscheinwerfer   |
| <input type="checkbox"/> <b>RUS-BAS</b>             | Staufächer hinten/oben, Inhalt: 154 l (60 l bei FM/FMX mit kurzer Kabine)   | <input checked="" type="checkbox"/> <b>FOGL-WC</b>   | LED-Nebelscheinwerfer, vorn   |
| <input type="checkbox"/> <b>RUS-HIG</b>             | Staufächer über Liege, Inhalt: 245 l  | <input checked="" type="checkbox"/> <b>CL-STAT</b>   | Statisches LED-Abbieglicht  |
| <input type="checkbox"/> <b>TABLE</b>               | Tisch an der unteren Liege, falt- und höhenverstellbar  | <input type="checkbox"/> <b>ASL-RF2</b>  | Zwei Halogen-Fernscheinwerfer neben Globetrotterschild  |
| <input type="checkbox"/> <b>REFR-RUS</b>            | Kühlbox 28 L im Fach hinten/oben  | <input type="checkbox"/> <b>IDLMPSW</b>  | Schalter für ID-Lampen  |
| <input type="checkbox"/> <b>REFRIG</b>              | Kühlbox mit Gefrierfach 33 L unter Liege  | <input type="checkbox"/> <b>BEACOA2F</b>   | Zwei LED-Rundumkennleuchten (orange), montiert auf Fahrerhausdach vorn  |
| <input type="checkbox"/> <b>MICRO-PK</b>            | Verkabelung für Mikrowelle  | <input type="checkbox"/> <b>BEACOA2R</b>   | Zwei LED-Rundumkennleuchten (orange), montiert auf Fahrerhausdach hinten  |
| <input checked="" type="checkbox"/> <b>BOTH-D</b>   | Flaschenhalter vorne, mittig unter Armaturenbrett   | <input type="checkbox"/> <b>BEACON-P</b>   | Verkabelung für Rundumkennleuchte   |
| <input type="checkbox"/> <b>BOTH-DL</b>             | Flaschenhalter vorne und hinten   | <input type="checkbox"/> <b>BEACONA4</b>   | Vier LED-Rundumkennleuchten (orange), montiert auf Fahrerhausdach vorn und hinten   |
| <input type="checkbox"/> <b>BOTH-L</b>              | Flaschenhalter hinten an der Bettkante  | <input type="checkbox"/> <b>CABPT-R1</b><br><input checked="" type="checkbox"/> <b>CABPT-R2</b>  | Durchführung Fahrerhausdach, Fahrerseite.<br>Durchführung Fahrerhausdach, beidseitig.   |
| <input type="checkbox"/> <b>COFMA-PK</b>            | Vorbereitung für Kaffeemaschine   | <input type="checkbox"/> <b>SPOTP-F</b><br><input type="checkbox"/> <b>SPOTP-R</b><br><input type="checkbox"/> <b>SPOTP-RF</b>   | Verkabelung für extra Scheinwerfer vorne, max 280 W<br>Verkabelung für Scheinwerfer auf dem Dach, max 280 W<br>Verkabelung für extra Scheinwerfer vorne und auf dem Dach, max 2x280 W   |
| <input checked="" type="checkbox"/> <b>INLI-BAS</b> | Innenbeleuchtung normal   | <input type="checkbox"/> <b>ROS-IL2</b>  | Beleuchtung Dach-/Globetrotterschild, Schalter beigelegt und nicht angeschlossen. Weiß-transparente Beklebung mit UCABSIGN.   |
| <input type="checkbox"/> <b>INLI-NL</b>             | Innenbeleuchtung mit rote Nachtbeleuchtung  | <input type="checkbox"/> <b>ROS-ILP</b>  | Vorbereitung/Verkabelung für Dachschild- oder Spoilerbeleuchtung. Weiß-transparente Beklebung mit UCABSIGN.   |
| <input type="checkbox"/> <b>INLI-NLD</b>            | Innenbeleuchtung mit Dimmer und rote Nachtbeleuchtung   | <input type="checkbox"/> <b>CSGN-GTR</b>   | Beklebung/Schriftzug GLOBETROTTER im Dachschild   |
| <input type="checkbox"/> <b>ARL-FLEX</b>            | Zwei flexible Leselampen  | <input type="checkbox"/> <b>HORN-F1S</b><br><input type="checkbox"/> <b>HORN-R2S</b>   | Jericho-Horn / Druckluftfanfare (einfach, frontmontiert)<br>2 Druckluftfanfaren auf dem Dach, vom Lenkrad aus gesteuert.  |
| <input checked="" type="checkbox"/> <b>RH-EE</b>    | Dachfenster und Notausstieg, NICHT zu öffnen (getöntes Glas)  | <input type="checkbox"/> <b>ANT-CBR</b>  | Dachantenne und Vorbereitung für CB-Funk  |
| <input type="checkbox"/> <b>RH-ER</b>               | Stahl-Dachluke, manuell bedienbar und als Notausstieg verwendbar  | <input type="checkbox"/> <b>ACCB-R-AP</b><br><input type="checkbox"/> <b>ACCB-R-F</b><br><input type="checkbox"/> <b>ACCB-R-FM</b><br><input type="checkbox"/> <b>ACCB-R-FR</b><br><input type="checkbox"/> <b>ACCB-R-M</b><br><input type="checkbox"/> <b>ACCB-R-R</b><br><input type="checkbox"/> <b>ACCB-R-RM</b> | Dachbogen für Zubehör, vorne, mitte und hinten<br>Dachbogen für Zubehör, vorne<br>Dachbogen für Zubehör, vorne und mitte<br>Dachbogen für Zubehör, vorne und hinten<br>Dachbogen für Zubehör, mitte<br>Dachbogen für Zubehör, hinten<br>Dachbogen für Zubehör, mitte und hinten |
| <input type="checkbox"/> <b>RH-ETR</b>              | Dachfenster und Notausstieg, elektrisch zu öffnen (getöntes Glas)   | <input type="checkbox"/> <b>STUC-B</b><br><input type="checkbox"/> <b>STUC-L</b><br><input type="checkbox"/> <b>STUC-R</b>   | Staufächer unter Fahrerhaus, beidseitig<br>Staufach unter Fahrerhaus, links<br>Staufach unter Fahrerhaus, rechts  |
| <input type="checkbox"/> <b>RH-MTR</b>              | Dachfenster und Notausstieg, manuell zu öffnen (getöntes Glas)  | <input type="checkbox"/> <b>RFCAR-BC</b>   | Kofflülgehalterung an Fahrerhaus-Rückwand   |
| <input type="checkbox"/> <b>SWIND-BS</b>            | Extra Seitenfenster, beidseitig   |  |   |
| <input type="checkbox"/> <b>AS-FUS</b>              | 2 extra Regale in Ablagefächern vorne (i.V.m. Mikrowelle nur 1)   |  |   |
| <input type="checkbox"/> <b>INFOT-PK</b>            | Vorbereitung für TV/Infotainment  |  |   |

### Fahrerhaus - Außen

- EXTL-EN2** Lackierungsniveau Erweitert 2: Kühlergrill und zusätzliche Teile in Fahrerhausfarbe (Stoßfänger, Spiegelgehäuse, Türgriff Einstieg und Sonnenblende). Für konkreten Lackierumfang siehe Produktinfo.
- LOCK-REM** Zentralverriegelung mit Fernbedienung am Schlüssel
- BUMP-B** Stoßfänger, Kunststoff
- BUMP-B2** Stoßfänger, Stahl
- BUMP-SP** Stoßfänger mit Spoiler
- CTILT-P-E** Elektrohydraulische Kippvorrichtung für das Fahrerhaus.
- CTILT-P-M** Manuelle Kippvorrichtung für das Fahrerhaus
- FCABS-A** Kabinenfederung vorn: Luft

Serienausstattung

Sonderausstattung

Detailliertere Information zur Ausrüstung von Fahrerhaus und Antriebsstrang werden in separaten Datenblättern angeboten.

Weitere Optionen und Kombinationen nennt Ihnen Ihr Volvo Verkaufsberater.

Der Hersteller behält sich vor, technische oder Designänderungen ohne Vorankündigung vorzunehmen. Die Spezifikation kann landesabhängig unterschiedlich sein.

# DATENBLÄTTER

## FH 62 TRACTOR FIXED TAG ELECTRIC FH 62T TE

- LADDER** Aluminiumleiter, hinten am Fahrerhaus montiert, abnehmbar, L= 2,37 - 4,17 M.
  - REFS-TW** Konturmarkierungen Fhs mitgeliefert, weiss
  - REFS-TY** Konturmarkierungen Fhs mitgeliefert, gelb
- Aufbauvorbereitung**
- 5WM-ASM** Verschiebeeinrichtung für Sattelkupplung auf 50 mm L-Profilen
  - 5WM-ISOH** Unterbau für Sattelkupplung L-Profil/ISO Gesamthöhe: 90 mm.
  - **5WM-ISOM** Sattelkupplungsmontage mit mittlerem L-Profil (Höhe: 50 mm) auf 10 mm ISO-Platte. Gesamthöhe: 60 mm
  - 5WT-FO14** Fontaine Sattelkupplung Typ 150 SP, Pressblech
  - 5WT-FO15** Fontaine Sattelkupplung 3000 gegossen, verschiebbar. Sattelvormaß = hinterste Position.
  - 5WT-JO8** Jost-Sattelkupplung JSK 37, Guß, robust (für Bau, schlechte Straßen)
  - 5WT-JO9** Jost-Sattelkupplung JSK 42, Guß
  - **5WT-SH** SAF-Holland/GF Sattelkupplung SK-S 36.20, Guß
  - 5WH150** Sattelkupplungshöhe 150 mm, für Unterbau 5WM-ISOL/ISOM/ISOH/ISHD
  - 5WH175** Sattelkupplungshöhe 175 mm + Unterbau
  - **5WH185** Sattelkupplungshöhe 185 mm, für Unterbau 5WM-ISOL/M/H.
  - 5WH190** Sattelkupplungshöhe 190 mm, nur für Unterbau 5WM-ISOH/ISHD.
  - 5WH195** Sattelkupplungshöhe 195 mm, für Unterbau 5WM-ISOL/M/H.
  - 5WH205** Sattelkupplungshöhe: 205 mm
  - 5WH210** Sattelkupplungshöhe 210 mm + Unterbau
  - 5WH220** Sattelkupplungshöhe 220 mm + Unterbau
  - **5WLM-B** Sattelkupplung, Wartungsniveau: normal
  - 5WLM-L** Sattelkupplung, Wartungsniveau: niedrig (mit Kunststoff-Gleitplatte)
  - 5WL-S1** SK-Zentralschmierung, Sattelplatte und Verschluss
  - 5WL-S2** SK-Zentralschmierung, nur Verschluss
  - TCIND** Verriegelungsprüfung für Auflieger, elektronisch
  - **RDECK-M** Arbeitsbrücke
  - SRWL-2RA** Rückfahr-/Arbeitsbeleuchtung seitlich/hinten, 2x, gelb
  - SRWL-2RW** Rückfahr-/Arbeitsbeleuchtung hinten (links & rechts), 2x LED weiß mit 3-fach Schalter
  - SRWL-PK** Vorbereitung für Arbeitsbeleuchtung hinten und seitlich am Fahrgestell mit 3-stufigem Schalter (ein/aus/auto-rückwärts)
  - SWL-2RA** Arbeitsbeleuchtung seitlich/hinten, 2x, gelb
  - SWL-2RW** Arbeitsbeleuchtung seitlich hinten, 2x LED, weiß
  - SWL-PK** Vorbereitung für Arbeitsbeleuchtung seitlich, max 280 W
  - WL-TA1A** Sattelkupplungsbeleuchtung, bernsteinfarbenes Licht H3
  - WL-TA1W** Sattelkupplungsbeleuchtung auf Haltebogen, LED weiß
  - WLC-H2A** Arbeitsscheinwerfer oben am Fhs., 2x gelb
  - WLC-H2W** Zwei Arbeitsscheinwerfer hinten oben am Fahrerhaus, LED weiß
  - WLC-PKH** Vorbereitung für Arbeitsbeleuchtung oben (hinten) am Fahrerhaus
  - WLC-PKL** Vorbereitung für Arbeitsbeleuchtung unten (hinten) am Fahrerhaus
  - WLC-PKLH** Vorbereitung für Arbeitsbeleuchtung oben und unten (hinten) am Fahrerhaus
  - **ECBB-BAS** Elektr.-Schnittstelle für Aufbau ohne Body-Builder-Module
  - ECBB-HIG** Elektr.-Schnittstelle für Aufbau mit Body-Builder-Module in Fahrerhaus
  - ECBB-MED** Aufbauer-Elektrozentrale inkl. Aufbauermodul im Fahrerhaus mit 11 Digitalen Ausgängen
  - BBCHAS1** 7-poliger Anschluss für Aufbau
  - BBCHAS3** 3x 7-poliger Anschluss für Aufbau
  - BEPR-T2** Elektr. Vorbereitung für Kipperbedienug mit Fernbedienug
  - EXSTER** Vorbereitung für externe Fernsteuerung über Aufbauerschnittstelle
  - TD-BAS** Anhängererkennung ohne LED-Sensor
  - TD-LED** Anhängererkennung mit LED-Sensor

- AUXL-SPK** Vorbereitung (Verkabelung und Schalter) für Schneepflugbeleuchtung, Hauptscheinwerfer und Blinker
- TAILPRE2** Vorbereitung für Ladebordwand
- TAILPREP** Einbindung der Fernbedienug (Volvo REMOTE) möglich Vorbereitung für Ladebordwand
- AESW2** Zwei freie Zusatzkippschalter im Armaturenbrett, frei positionierbar/programmierbar
- AESW2PK** Zwei freie Zusatzkippschalter im Armaturenbrett, frei positionierbar/programmierbar, zusätzlich vier verkabelte Kippschalterplätze
- AUXSW-4** Verkabelung für 4 extra Schalter, Aufbau

### Auslieferungsservice im Werk

- FMS-PK** Vorbereitung, Anschluss für fremde FMS-Systeme
- DRUT1** My Truck App (Vorausbezahlt für 1 Jahr)
- DRUT2** My Truck App (Vorausbezahlt für 2 Jahre)
- DRUT3** My Truck App (Vorausbezahlt für 3 Jahre)
- DRUT4** My Truck App (Vorausbezahlt für 4 Jahre)
- DRUT5** My Truck App (Vorausbezahlt für 5 Jahre)

■ Serienausstattung

Sonderausstattung

Detailliertere Information zur Ausrüstung von Fahrerhaus und Antriebsstrang werden in separaten Datenblättern angeboten.

Weitere Optionen und Kombinationen nennt Ihnen Ihr Volvo Verkaufsberater.

Der Hersteller behält sich vor, technische oder Designänderungen ohne Vorankündigung vorzunehmen. Die Spezifikation kann landesabhängig unterschiedlich sein.

# DATENBLÄTTER

FH 62 TRACTOR FIXED TAG ELECTRIC FH 62T TE

---

Volvo Trucks. Driving Progress