

MALLISTO

FH 4x2 Tractor ELECTRIC FH 42T E

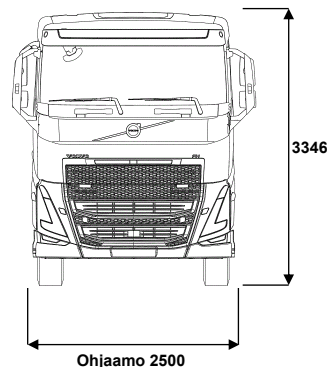
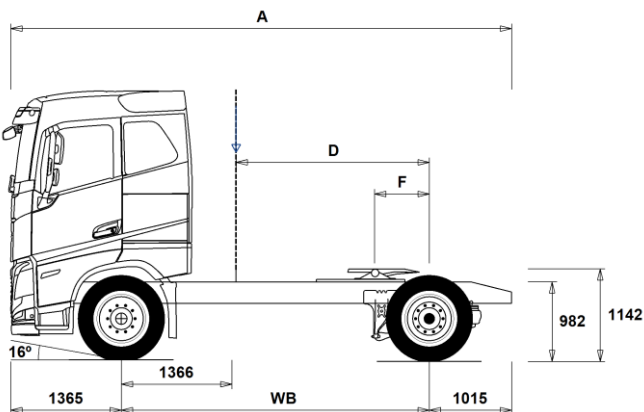

Alustan mitat [mm]

WB Akseliväli	3800
A Alustan kokonaispituus	6180
D Etäisyys ilmanoton takareunasta taka-akselin keskipisteeseen	2384
F Vetopöydän paikka (EC Directive 96/53 mukaan)	675

Alustan massa [kg]

Etuakseli	6225
Taka-akseli	3710
Alustan paino	9935

Kääntöympyrä [mm]

Kääntöympyrän halkaisija,renkaasta	13700
Kääntöympyrän halkaisija,puskurista	15000

Sallitut massa [kg]

Ajoneuvon kokonaismassa	21000
Yhdistelmän kokonaismassa	44000
Etuakseli	8000
Taka-akseli	13000

Tekninen

21000
44000
8000
13000

Tärkeät huomautukset

Alustan mitat

Ohjaamon korkeus: +375 mm lisää CAB-HSLP, -203 mm lisää CAB-LSLP, +517 mm lisää CAB-XHSL.

D-mitta sisältäen etuväliin 50 mm ja tasakuorma-autolle lisää apurunko 100 mm.

Korkeus voi vaihdella ± 20 mm lehtijousille ja ± 10 mm ilmajousitetulle.

Kaikki mitat ovat kuormaamattomalle alustalle ja teliakselit alhaalla. Chassis height used: CHH-MED.

Height change when chassis height CHH-HIGH: 0 mm.

Massat ja mitat perustuvat seuraaviin renkaisiin:

Etuakselin renkaat:	315/80R22.5
Vetoakselin renkaat:	315/80R22.5

Alustan massoihin sisältyy öljyt, vesi, AdBlue, polttoainemäärä 0 litroissa ja ilman kuljettajaa. Alustan paino voi vaihdella $\pm 3\%$.

Kääntösäteet on teoreettisesti laskettu.

Lakisääteiset massat voivat vaihdella maakohtaisesti.

Tarkempia painotietoja varten käytetään WIS ohjelmaa lähimmän piirimyyjän luonna.

Älä käytä tätä piirustusta kuormakorin mitoittamiseen, vaan Volvon korirakenteen ohjetta ja alustapiirustusta FH42TE.

MALLISTO

FH 4x2 Tractor ELECTRIC FH 42T E

Auton käyttö

- **RC-SMOOT** Ajo-olosuhteet, maantieajoa, >95% ajoajasta maanteilla

Peruskomponentit

- **CHH-HIGH** Alustan korkeus, korkea
- **CHH-MED** Alustan korkeus, medium
- **RAD-G4** Takailmajousitus - 1 akseli, josta 1 vetävä akseli - kevyt rakenne
- **RAD-GR** Takailmajousitus - 1 akseli, josta 1 vetävä akseli
- **FHE-AHSL** Korkea makuuohjaamo FH Electric Aero (Globe)
- **FHE-ALSL** Madallettu makuuohjaamo FH Electric Aero
- **FHE-ASLP** Makuuohjaamo FH Electric Aero
- **FHE-AXHS** Erikoiskorkea makuuohjaamo FH Electric Aero (Globe XL)
- **FHE-HSL6** Korkea makuuohjaamo FH Electric (Globe)
- **FHE-LSL6** Madallettu makuuohjaamo FH Electric
- **FHE-SLP6** Makuuohjaamo FH Electric
- **FHE-XHS6** Erikoiskorkea makuuohjaamo FH Electric (Globe XL)
- **ESS450K** Akkujen kokonaiskapasiteetti 450kWh
- **ESS540K** Akkujen kokonaiskapasiteetti 540kWh
- **EPT2412** I-Shift vaihteisto sähköiselle voimanlinjalle 2400Nm (12-vaihdetta)
- **NEM2** Sähkömoottorien määrä, kaksi (330kW)
- **NEM3** Sähkömoottorien määrä, kolme (490kW)
- **RSS1344E** Taka-akseli, 13t, akselivälitys GCW 44000kg

Varustepaketit

- **INFOHIGH**
- **DRIV-EXT**
- **DRIV-SEL**
- **1LIV-E** 1 vuode-paketti
- **1LIV-E+** 1 vuode-paketti+
- **1LIV-E++** 1 vuode-paketti++
- **2LIV-E** 2 vuode-paketti
- **2LIV-E+** 2 vuode-paketti+
- **2LIV-E++** 2 vuode-paketti++
- **SAFE-EXT**
- **SAFE-SEL**
- **RANGOP3** Toimintamatkan optimointi paketti, 3 vuoden sopimus
- **RANGOP4** Toimintamatkan optimointi paketti, 4 vuoden sopimus
- **RANGOP5** Toimintamatkan optimointi paketti, 5 vuoden sopimus

Alustan rakenne

- **FST-AIR** Etujousitus, ilmajousi
- **FSL5-BAS** Etujousituksen liikerata - perus
- **FAL10.0** Etuakselimassa 10.0 tonnia
- **FAL8.0** Etuakselimassa 8.0 tonnia.
- **FAL8.5** Etuakselimassa 8.5 tonnia
- **FAL9.0** Etuakselimassa 9.0 tonnia
- **FSTAB** Kallistuksenvakaaja edessä, normaali
- **FSTAB2** Kallistuksenvakaaja edessä, keskijäykkä
- **FSTAB3** Kallistuksenvakaaja edessä, jäykkä
- **RAL12** Taka-akselimassa, 12 tonnia
- **RAL13** Taka-akselimassa 13 tonnia.
- **RSTAB1** Kallistuksenvakaaja takana
- **RSTAB3** Kallistuksenvakaaja takana, jäykkä
- **ASF-DL1** Ilmajousitus, yksi ajoasentotaso
- **ASF-DL3** Ilmajousitus, kolme ajoasentotaso
- **ASF-DLL** Ilmajousitus, ajonopeuden mukaan säätävä taso
- **ACTST-TO** Volvo Dynamic Steering (VDS) - Aktiivinen ja tarkempi ohjaus lisäpumpulla ja vääntömomentin säädöllä
- **ASFE-BAS** Perusominaisuuksilla varustettu VDS
- **ASFE-OG** Ajonvakautusta edistävä VDS
- **ASFE-PO** Omia asetuksia tukeva ja ajonvakautusta edistävä VDS
- **ASFE-PS** Omia asetuksia tukeva VDS

■ Vakio varuste

□ Valinnais varuste

Jos haluat tarkempaa tietoa Volvon voimansiirto linjasta katso erillistä esitettä.

Jos haluatte lisää tietoa ottakaa yhteyttä lähimpään Volvo jälleenmyyjään (VSS).

Tehdas ja maahantuojat varaa oikeuden muuttaa rakennetta ja varustelua ilman aikaisempaa ilmoitusta. varustelu on maakohtainen.
The specification can vary from country to country.

- **AUXPARK** Lisäseisontajarru, etuakseli (4*2) tai 3./4. akseli (6*4/8*4)
- **RST-AIR** Takajousitus, ilmajousi
- **RST-AIR6**
- **FRAME266** Runkopalkin korkeus 266mm
- **FRAME300** Runkopalkin korkeus 300mm
- **FST8080** Runkopalkkien ainevahvuus, 8mm pysty/8mm vaaka
- **FIL-EEEE** Sisärunko, moottorin takapästä-telin takapäähän
- **BBOX-EF** Akkukotelo rungon takaylityksessä
- **BATTAMP** Akun ampeerimittari (ei akkuanturia)
- **BATTIND** Akun virranhallinta (akkuanturi ja virranhallinta - suurelle virrankulutukselle)
- **WHC-FOL1** Pyöräkiila, yksi taitettava pyöräkiila
- **WHC-FOL2** Pyöräkiila, kaksi taitettavaa pyöräkiilaa
- **WHCP-F** Pyöräkiilat, sijainti auton etuosassa
- TRACTOR, BBOX-L, Fold, 1/2 w chocks = Top of left side battery box
- TRACTOR, BBOX-EF, Fold, 1/2 w chocks = Top of lefts side fuel tank
- TRACTOR, BBOX-EF, Fix, 2 w chocks = Left frame front of fuel tank
- RIGID, 1 front axle, Fold, 1/2 w chocks = Top of left side battery box
- RIGID, 2 front axles, Fold, Frame free space, 2 wc = Top of left side battery box
- RIGID, 2 front axles, Fix, W/o frame free space, 2 wc = Left frame behind 1st front wheel
- **WHCP-T** Pyöräkiilat, väliaikainen kuljetusasennus, pakattuna mukaan auton tavaralaatikkoon
- **CHAIN-S** Lumiketjut
- **HOOK-SC** Lumiketjujen säilytyskoukut rungossa
- **TOWF-NO1** Yksi hinaustappi edessä
- **TOWF-NO2** Hinauspisteet edessä, kaksi kpl
- **TOWR-ONE** Hinauskoukku takana
- **TREL15** Perävaunun sähköliitännät 15 napaa (ADR)
- **TREL7-7** Perävaunun sähköliitännät 2 * 7 napaa
- **TBC-DUO** Perävaunun Duomatic paineilmaliittimet.
- **TBC-EC** Perävaunun EU paineilmaliittimet.
- **TRBR-HCF** Perävaunun käsihallintaventtiili
- **TRBR-HCR** Perävaunun käsihallintaventtiili, alennettu paine.
- **TRBR-STA** Perävaunun jarrujen hallinta viiksestä (<4 km/h)
- **TRB-STRE** Automaattinen alhaisen nopeuden perävaunujarru (stretch brake). Auttaa ehkäisemään liukkuveitsi-ilmiötä sekä parantamaan yhdistelmän käsittelyvyyttä
- **RFEND-B** Takalokasuoja perusmalli.
- **RFH-BAS** Lokasuojien asennuskorkeus normaali (peruskorkeus). Normaali, optimaalinen asennuskorkeus – suositeltava versio. Täyttää lakivaatimukset ja ottaa huomioon rengaskoon, vetopöydän ja alustan korkeuden.
- **RFH-HIG** Lokasuojien asennuskorkeus korkea (esim. maansiirto)Lokasuojien asennuskorkeus korkea (esim. maansiirto)
- **RFH-LOW** Korkein asennuskorkeus. Sopiva esimerkiksi maansiirtoautoon ja muihin vaativiin olosuhteisiin. Lokasuojien asennuskorkeus matala (matalat autot)
- **BLIGHT-E** Matala asennuskorkeus. Ainoastaan helppoihin olosuhteisiin. Matala asennus, mutta riiksi lokasuojien hankaantumiseen. Jarruvalot, hätäjarrutusvalot

Renkaat ja vanteet

- **RT-AL** Alumiinivanne, harjattu, vakiorei'itys, (pitkät pultit)
- **RT-ALDP** Alumiinivanne, Dura-Bright, vakiorei'itys, (pitkät pultit)
- **RT-ALDPD** Alumiinivanne, Dura-Bright, kaksoisrei'itys, (lyhyet pultit)
- **RT-ALDU** Alumiinivanne, harjattu, kaksoisrei'itys, (lyhyet pultit)

MALLISTO

FH 4x2 Tractor ELECTRIC FH 42T E

- SPWT-D** Varapyörä, vetorenkkaan koko ja kuvio
 - SPWT-F** Varapyörä. Koko ja kuvio sama kuin etuakselilla olevat pyörät.
 - SWCP-T** Varapyörätelineen sijainti: kuljetusasennus rungon päällä
 - SWCP-TP** Varapyörän kuljetusasennus rungon päällä
 - JACK-12T** Tunkki 12 tonnia
 - JACK-15T** Tunkki 15 tonnia
 - JACK-20T** Tunkki 20 tonnia
 - **TOOL-BAS** Työkalusarja, perus
 - TOOLKIT** Työkalusarja, laaja
 - INFLAHOS** Renkaantäyttöletku
 - GAUGE-TP** Rengaspainemittari
- Voimansiirron varusteet**
- DRM-B**
 - **DRM-BE** Normaali + Economy ajotila (balanced + economy)
 - **PVT-MAP** I-See vakionopeudensäädin – karttapohjainen (5v sopimus)
 - EP400A** Korkeajännite ulosotto 400V, AC
 - PTR-D** Voimanotto hydrauliasennus, vaihteiston takana, hidas.
 - PTR-DH** Voimanotto hydraulinen suora-asennus, vaihteiston takana, nopea.
 - PTR-DM** Voimanotto hydraulinen suora-asennus, vaihteiston takana, keskinopea.
 - PTR-F** Voimanotto, vaihteisto/laippa-asennus
 - PTR-FH** Voimanotto laipalla, vaihteiston takana, nopea.
 - PTR-FL** Voimanotto laipalla, vaihteiston takana, vakio hidas
 - PTRD-D** Voimanulosotto. Kahdelle hydraulipumpulle suora asennus maksimiteho, ulommaisesta 90 kW, sisimmäisestä 100 kW, maksimi vääntömomentti yhteensä 550 Nm. 1000 Nm kun vain sisempi pumpu on kytketty.
 - PTRD-D1** Voimanotto yhdellä laipalla taaksepäin sekä yhdellä hydraulipumpulla asennus mahdollisuudella eteenpäin. Maksimiteho 90 kW. Maksimi vääntömomentti 550 Nm.
 - PTRD-D2** Voimanulosotto kahdella laipalla taaksepäin sekä esivalmius yhdelle hydraulipumpuasennusta varten taaksepäin. Maksimiteho: eteenpäin ulompi 90 kW, taaksepäin ulompi 90 kW. Taaksepäin sisempi 100 kW maksimi vääntömomentti 550 Nm per voimanottoaika.
 - PTRD-F** Voimanulosotto. Kaksoismalli yhdellä laipalla maksimiteho 90 kW. Maksimi vääntömomentti 550 Nm.
 - HPG-F101** VOAC F1-101 hydraulipumppu
 - HPG-F41** VOAC F1-41 hydraulipumppu
 - HPG-F51** VOAC F1-51 hydraulipumppu
 - HPG-F61** VOAC F1-61 hydraulipumppu
 - HPG-F81** VOAC F1-81 hydraulipumppu
 - **CRUIS-E** Vakionopeudensäädin, ECO (I-cruise+hallinta ohjauspyörästä)
 - **STWPOS-L** Ohjauspyörä vasemmalla
 - STWPOS-R** Ohjauspyörä oikealla
 - STWM-LE** Ohjauspyörä, nahkaa
 - STGW-AD2** Kolmeen suuntaan säädettävä ohjauspyörä (mkl. ohjauspylväs)
 - STGW-ADJ** Säädettävä ohjauspyörä
 - **1DAYDIG4** Ajopiirturi, digitaalinen GEN2 (DTCO4.1, pakollinen 21.8.2023 alkaen)
 - TAC-PK2**
 - ARSL** Lisänopeudenrajoitin, katkaisin kojelaudassa
 - **ESP-BAS1** Ajovakaudenhallinta ESP1. Vetoautot ja tasakuorma-autot pieni omamassa, matala painopiste. Esim nuppiautot tai matalan painopisteen autot, mkl säiliöautot. Autot jotka ovat tyhjänä kevyitä.
 - ESPC-RO** ESP katkaisija (rajoitus/poiskytkentä)
 - HWSS-AC** ACC vakionopeudensäädin (törmäyksen varoitus toiminto). Vain 4+ akselisiin autoihin 1.11.2015 jälkeen
 - HWSS-ACB** Automaattinen hätäjarrutus, törmäysvaroitusta ja ACC vakionopeudensäädin. Vaihtoehtoinen varuste, jossa automaattinen hätäjarrutus toiminto on täydennetty ACC-vakionopeudensäätimellä.
 - **HWSS-FCB** Automaattinen hätäjarrutus ja törmäysvaroitusta. Vähimmäisvaatimus 2- tai 3-akselisissa 1.11.2015
 - **LSS-DW** Lane keeping support -Kaistavahti. Pakollinen 2- tai 3-akselisissa autoissa 1.11.2015
 - LSS-DW3** Pilot Assist, aktiivinen kaistallapitoavustin, kaistavahti ja liikennemerkkitunnistus
 - **LCS4** Kaistanvaihtoavustin törmäysvaroittimella molemmin puolin
 - **DAS-W** Kuljettajan vireystilan valvonta.
 - RSENS-W** Sateentunnistin tuulilasille, säädettävä
 - **CU-ECC** Lämmityslaite ja ilmastointi automaattisella lämpötilan säädöllä ECC.
 - CU-ECC2** Automaatti-ilmastointi ECC2, auringonvaloanturilla, kosteudentunnistimella, ilmanlaadun tunnistimella ja aktiivihiihtosuodattimella
 - **IMMOBIL** Käynnistyksenesto, Immobilizer
 - ALARM-E** Varashälytys, laajennettu, ohjaamo/kori/perävaunu
 - AUD-EXT** Audiopaketti laajennettu
 - ISUNS-BS** Sivuhäikäisysojot molemmilla puolilla
 - **ISUNS-DS** Sivuhäikäisysojot kuljettajan puolella
 - ISUNF-RE** Häikäisysojot, sähköinen rullaverho
 - **ISUNF-RM** Häikäisysojot, manuaalinen rullaverho
 - **CSPL-BXD** Säilytystila haikidassa, ulosvedettävä kiskoilla
 - ADFS** Kaksi extra DIN-paikkaa etuhylyllä (push/pull tyyppinen)
 - **BUPALARM** Peruutushälytys.
 - RTOLL-PK** Tietullimaksun esiasennussarja (Saksa)
 - **LOADIND** Kuormanilmaisin, kahden rautajousitetun etuakselin autoissa vain taka-akselilla
 - REMC-MF** Work Remote langaton monitoimikaukosäädin. (Kaukosäätimen saatavilla myös kuormanilmaisintoiminto ilmajousitetuille akselille.)
 - FIREXT3F** Palosammutin 3 kg, suomenkielinen ohje
 - WARNVEST** Turvaliivi
 - **WARNTRI2** Varoituskolmio, 2 kpl
 - AIDKIT** Ensiapulaukku. Sis. laastaria, pesulappuja, siteitä, painesiteitä, henkitysmaskin, hanskat ja sakset
 - WARNLAMP** Varoituslamppu, kannettava
 - LAMP-IN** Tarkastuslamppu
 - BULBKIT** Lamppu- ja varokesarja
 - WRITEPAD** Kirjoituslappu.
 - DST-CF5** Kuljettajan istuin, mukavuus, jousitettu, turvavyöt istuimessa, sähkölämmiteinen.
 - DST-CF6** Kuljettajan istuin, mukavuus malli, jousitettu, turvavyöt istuimessa, sähkölämmiteinen, tuuletettu.
 - DST-LUX1** Kuljettajan istuimessa on ilmajousitus, lämmitys, tuuletus ja turvavyö selkänojassa
 - DST-LUX2** Kuljettajan istuin. Luxus 2. Ilmajousitettu, sähkölämmitetty, sähkösäädöt, kolme muistipaikkaa ja turvavyö istuimessa
 - SBD-RED** Turvavyöt, punainen väri
 - PST-BAS1** Matkustajan istuin, perus 1
 - PST-CF5** Matkustajan istuin, Comfort 5
 - PST-RX1** Apukuljettajan istuin käännettävä ja taittuva
 - **PST-STD2** Matkustajan istuin, perus 2
 - SBPRE-PS** Matkustajan turvavyön kiristys

■ Vakio varuste

□ Valinnais varuste

Jos haluat tarkempaa tietoa Volvon voimansiirto linjasta katso erillistä esitettä.

Jos haluatte lisää tietoa ottakaa yhteyttä lähimpään Volvo jälleenmyyjään (VSS).

Tehdas ja maahantuojat varaa oikeuden muuttaa rakennetta ja varustelua ilman aikaisempaa ilmoitusta. varustelu on maakohtainen. The specification can vary from country to country.

MALLISTO

FH 4x2 Tractor ELECTRIC FH 42T E

<input type="checkbox"/> ARMRE-BB	Molemminpuoliset käsinojat, kuljettajan ja apukuljettajan istuimet	<input checked="" type="checkbox"/> BUMP-SP	Puskurin ilmavirranohjain
<input type="checkbox"/> ARMRE-DB	Molemminpuoliset käsinojat, kuljettajan istuin	<input type="checkbox"/> CTILTP-E	Ohjaamon kippaus, sähköinen
<input type="checkbox"/> ARMRE-PB	Molemminpuoliset käsinojat, apukuljettajan istuin	<input type="checkbox"/> CTILTP-M	Ohjaamon kippaus, manuaalinen
<input type="checkbox"/> ARU-BAS	Kyynnänoja, keinoahkaa	<input type="checkbox"/> FCABS-A	Ilmajousitteinen ohjaamon etujousitus
<input type="checkbox"/> ARU-LEA	Kyynnänoja, nahkaa	<input checked="" type="checkbox"/> FCABS-M	Mekaaninen ohjaamon etujousitus
<input checked="" type="checkbox"/> GRABHI-B	Ohjaamon nousukahva, terästä	<input type="checkbox"/> RCABS-A	Ilmajousitteinen ohjaamon takajousitus
<input type="checkbox"/> GRABHI-L	Ohjaamon nousukahva, nahkaa	<input checked="" type="checkbox"/> RCABS-M	Mekaaninen ohjaamon takajousitus
<input checked="" type="checkbox"/> FMAT-RUB	Kumimatot	<input type="checkbox"/> HCC-EXT	Etusäleikön lukitus, ei lukitusta säleikössä
<input type="checkbox"/> FMAT-TX2	Tekstiili- ja kumimatot	<input checked="" type="checkbox"/> HCC-INEX	Etusäleikön lukitus
<input checked="" type="checkbox"/> LBK80F	Alasänky 815mm	<input type="checkbox"/> MIRCFPCS	Sähkölämmitteiset sähkösäätöiset taustapeilit ja lähietäisyyspeilit + kamera matkustajan puolella. Kameran laajakulmakuva näkyy SID näytössä. CMS peilikamerajärjestelmä
<input type="checkbox"/> LBK80FRE	Alasänky sähköisesti kallistettava 815mm, 55 asteen taitolla	<input type="checkbox"/> MIRCMCP	
<input type="checkbox"/> LBK80FRM	Alasänky kallistettava 815mm, 55 asteen taitolla	<input checked="" type="checkbox"/> AMIR-F20	Etu/Lähialuepeili, 200 mm halkaisija
<input type="checkbox"/> MATL-FI	Alavuoteen joustinpatja, kierrejousi, suositus yli 100kg henkilölle	<input type="checkbox"/> SUNV-H	Aurinkolippa, savunharmaa
<input type="checkbox"/> MATL-FI4	Patja, alempi sänky, kiinteä 4	<input checked="" type="checkbox"/> AD-ROOF	Ilmanohjain katolla
<input checked="" type="checkbox"/> MATL-SF	Alavuoteen joustinpatja premium malli, puolijäykät kierrejouset, suositus maks 100kg henkilölle	<input checked="" type="checkbox"/> AD-SIDEL	Ilmanohjain ohjaamon sivulla, pitkä
<input type="checkbox"/> OLMAT-BA	Petauspatja vakio malli 20mm	<input type="checkbox"/> AD-SIDES	Ilmanohjain ohjaamon sivulla, lyhyt
<input type="checkbox"/> OLMAT-PR	Petauspatja, premium malli 30mm	<input checked="" type="checkbox"/> ADCF-F	Lisäilmavirranohjaimet alustan helmoissa (läpät)
<input type="checkbox"/> TBK60AD	Korkeussäädettävä 600mm leveä yläsänky. Taitettavissa 52 astetta (vähemmän, jos yläsäilytysila)	<input checked="" type="checkbox"/> HL-LED	LED ajovalot
<input type="checkbox"/> TBK60F	Kiinteä 600mm leveä yläsänky. Taitettavissa 52 astetta (vähemmän, jos yläsäilytysila)	<input type="checkbox"/> HL-LED3	Pitkillä valoilla sammutetaan yksittäisiä LED osioita kun toinen ajoneuvo havaitaan.
<input type="checkbox"/> TBK70AD	Korkeussäädettävä 700mm leveä yläsänky. Taitettavissa 52 astetta (vähemmän, jos yläsäilytysila)	<input type="checkbox"/> HLP-ST	Ajovalonsuojat, teräkset poikkitangot
<input type="checkbox"/> TBK70F	Kiinteä 700mm leveä yläsänky. Taitettavissa 52 astetta (vähemmän, jos yläsäilytysila)	<input checked="" type="checkbox"/> DRL-LED	Päiväajovalot, Led ("V"-muoto)
<input checked="" type="checkbox"/> SLCP-BAS	Makuutilan hallintapaneeli, perus (sisävalot, pysäköintilämmitin, kattoluukku ja ovien lukitus)	<input type="checkbox"/> DRIVL2	Lisäkaukovalot valokotelossa, täysi valoteho
<input type="checkbox"/> SLCP-LUX	Hallintapaneeli sisällä ohjaamon takaseinässä	<input checked="" type="checkbox"/> UDRIVL	Ilman lisäkaukovaloja
<input type="checkbox"/> SAFE	Safety box, turvasäilö sängyn päädyssä.	<input checked="" type="checkbox"/> FOGL-WC	Etusumuvalot, valkoiset
<input type="checkbox"/> RUS-BAS	Säilytystila takana, 154 litraa (h=300mm)	<input type="checkbox"/> CL-STAT	Risteysvalo
<input type="checkbox"/> RUS-HIG	Säilytystila takana, 245 litraa (h=440mm)	<input type="checkbox"/> ASL-RF2	Lisäkaukovalot kattokotelossa Hella H11 70W (Globekotelossa) Referenssi 12,5/kpl
<input type="checkbox"/> TABLE	Pöytä, taittuva ja korkeussäädettävä sängyn reunaan	<input type="checkbox"/> IDLAMP-A	Tunnistevalot (rekkavalot) 3 x oranssia valoa (ei Suomen tieliikenteeseen)
<input type="checkbox"/> REFR-RUS	Jääkaappi, 28 litrainen jääkaappi yläsäilytystilassa	<input type="checkbox"/> IDLAMP-W	Tunnistevalot (rekkavalot) 3 x valkoista valoa (ei Suomen tieliikenteeseen)
<input type="checkbox"/> REFRIG	Jääkaappi, 33 litrainen jääkaappi pakastelokerolla sängyn alla	<input type="checkbox"/> IDLMPSW	Tunnistinvalokatkaisija(rekkavalot)
<input type="checkbox"/> MICRO-PK	Mikroaaltouunivalmuisuus	<input type="checkbox"/> BEACOA2F	Varoitusvilkut, 2 kappaletta katolla edessä.
<input checked="" type="checkbox"/> BOTH-D	Pullonpidin kojelaudassa keskellä		Pyörivät majakat, edessä 2 kpl kattotelineessä (jos tilattu), muutoin suoraan katossa kattoluukun molemmin puolin.
<input type="checkbox"/> BOTH-DL	Pullonpidin, kaksi pullonpidintä, kojelaudassa ja sängyn alla	<input type="checkbox"/> BEACOA2R	Varoitusvilkut, 2 kappaletta katolla takana.
<input type="checkbox"/> BOTH-L	Pullonpidin, yksi pullonpidin sängyn alla		Pyörivät majakat, takana 2 kpl kattotelineessä. Makuuohjaamossa pyörivät majakat. Korkeassa ohjaamossa LED-majakat
<input type="checkbox"/> COFMA-PK	Kahvinkeitinvalmuisuus	<input type="checkbox"/> BEACON-P	Varoitusvalot, valmuisuus (majakka)
<input checked="" type="checkbox"/> INLI-BAS	Ohjaamon valaistus, perus	<input type="checkbox"/> BEACONA4	Varoitusvilkut, 4 kappaletta katolla 2 edessä/2 takana.
<input type="checkbox"/> INLI-NL	Ohjaamon valaistus perus+yovalot		Makuuohjaamo: Pyörivät majakat, edessä 2 kpl kattotelineessä (jos tilattu) ja kaksi takana kattotelineessä (takateline pakollinen valinta).
<input type="checkbox"/> INLI-NLD	Sisävalaistuksen ohjausyksikkö himmentimellä		Korkea ohjaamo: LED majakat, edessä 2 kpl kattotelineessä (etuteline pakollinen valinta) ja kaksi takana kattotelineessä (takateline pakollinen valinta).
<input type="checkbox"/> ARL-FLEX	Lukulamppu, kaksi taipuisaa lukulamppua (käärme)	<input type="checkbox"/> CABPT-R1	Sähkökaapelin läpivienti katossa (1 kpl).
<input checked="" type="checkbox"/> RH-EE	Kattoikkuna sävylasia	<input checked="" type="checkbox"/> CABPT-R2	Sähkökaapelin läpivienti katossa (2 kpl).
<input type="checkbox"/> RH-ER	Vahvistettu kattoluukku, sähkökäyttöinen terästä.	<input type="checkbox"/> SPOTP-F	Lisäkaukovalovalmuisuus edessä
<input type="checkbox"/> RH-ETR	Kattoluukku, sähkökäyttöinen sävylasia. Aukeava takareuna.	<input type="checkbox"/> SPOTP-R	Apukaukovalovalmuisuus katolla
<input type="checkbox"/> RH-MTR	Kattoluukku, käsikäyttöinen sävylasia. Aukeava takareuna.	<input type="checkbox"/> SPOTP-R	Kaukovalovalmuisuus katolla ja ohjaamon edessä, max 2x280W
<input checked="" type="checkbox"/> GLAS-TIN	Sävylasit	<input type="checkbox"/> ROS-IL	Valaistu kattokilpi
<input type="checkbox"/> SWIND-BS	Sivuikkunat molemmilla puolilla ohjaamoa	<input type="checkbox"/> ROS-IL2	Globekyllin valaistuksen valmuisuus (katkaisija irrallaan)
<input type="checkbox"/> AS-FUS	Extrahyly etuyläsäilytystilassa	<input type="checkbox"/> ROS-ILP	Kattokilven valaistuksen valmuisuus
<input type="checkbox"/> INFOT-PK	Taulutelevision asennussarja ohjaamoon		
Ohjaamon ulkoinen varustus			
<input checked="" type="checkbox"/> EXTL-EN2	Ohjaamon värillä=maski, puskuri, askelmakotelo, lippa, peilit, oven kahva. Etuaskelmien reunus kromi		
	Ohjaamon askelmat = alumiinipintaiset askelmalevyt		
<input checked="" type="checkbox"/> BUMP-B	Etupuskuri, muovi		
<input type="checkbox"/> BUMP-B2	Etupuskuri, teräs		

Vakio varuste

Valinnais varuste

Jos haluat tarkempaa tietoa Volvon voimansiirto linjasta katso erillistä esitettä.

Jos haluatte lisää tietoa ottakaa yhteyttä lähimpään Volvo jälleenmyyjään (VSS).

Tehdas ja maahantuojat varaa oikeuden muuttaa rakennetta ja varustelua ilman aikaisempaa ilmoitusta. varustelu on maakohtainen.
The specification can vary from country to country.

MALLISTO

FH 4x2 Tractor ELECTRIC FH 42T E

<input type="checkbox"/> CSGN-GTR	GLOBETROTTER teksti ohjaamokilvessä	<input type="checkbox"/> SWL-PK	Johtosarjavalmius sivu työvaloille alustassa ja kaksi asentoinen katkaisia maks 180 W
<input type="checkbox"/> HORN-F1S	Äänimerkki, yksi eteen asennettu yksiaäninen paineilmatovri, Jericho	<input type="checkbox"/> WL-TA1A	Vetopöydän valo, keltainen
<input type="checkbox"/> HORN-R2S	Alppitorvet 2kpl katolle asennettuna.	<input type="checkbox"/> WL-TA1W	Vetopöydän valo, valkoinen
<input type="checkbox"/> ANT-CBR	La-radioantenni.	<input type="checkbox"/> WLC-H2A	Ohjaamon työvalot, kaksi kappaletta H3/70W oransseja valoja ohjaamoon korkealle asennet (LED W1911)
<input type="checkbox"/> ACCBR-AP	Katon etu- keski- ja takaosaan asennetut lisävarustelinelinet	<input type="checkbox"/> WLC-H2W	Ohjaamon työvalot, kaksi kappaletta H3/70W valkoisia valoja ohjaamoon korkealle asennet (LED W1911)
<input type="checkbox"/> ACCBR-F	Katon etureunaan asennettu lisävarustelinelinet	<input type="checkbox"/> WLC-PKH	Työvalovalmius ohjaamon takaseinään ylösasennetuille työvaloille (kaapelit, katkaisin ja läpivienti takaseinässä)
<input type="checkbox"/> ACCBR-FM	Katon etu- ja keskiosaan asennetut lisävarustelinelinet	<input type="checkbox"/> WLC-PLK	Työvalovalmius ohjaamon takaseinään alasasennetuille työvaloille (kaapelit, katkaisin ja läpivienti takaseinässä)
<input type="checkbox"/> ACCBR-FR	Katon etu- ja takaosaan asennetut lisävarustelinelinet	<input type="checkbox"/> WLC-PLKH	Työvalovalmius ohjaamon takaseinään ylös- ja alasasennetuille työvaloille (kaapelit, katkaisin ja läpivienti takaseinässä)
<input type="checkbox"/> ACCBR-M	Katon keskiosaan asennettu lisävarustelinelinet	<input type="checkbox"/> ECBB-BAS	Päällirakentajan sähkökeskus, ei päällirakennemoduulia ECBB-BAS
<input type="checkbox"/> ACCBR-R	Katon takaosaan asennettu lisävarustelinelinet	<input type="checkbox"/> ECBB-HIG	Päällirakentajan sähkökeskus mkl. päällirakennemoduuli ECBB-HIG
<input type="checkbox"/> ACCBR-RM	Katon taka- ja keskiosaan asennetut lisävarustelinelinet	<input type="checkbox"/> BBCHAS1	Päällirakentajan sähköliitäntä, yksi kappale 7-napaisia liitäntöjä
<input type="checkbox"/> STUC-B	Säilytystila ohjaamon alla vasen ja oikea	<input type="checkbox"/> BBCHAS3	Päällirakentajan sähköliitäntä, kolme kappaletta 7-napaisia liitäntöjä
<input type="checkbox"/> STUC-L	Säilytystila ohjaamon alla, vasen	<input type="checkbox"/> BEPR-T2	Kippiauton sähkövalmius WRC-kaukosäätimellä
<input type="checkbox"/> STUC-R	Säilytystila ohjaamon alla, oikea	<input type="checkbox"/> EXSTER	Etäohjaus BBM moduulin kautta
<input type="checkbox"/> RFCAR-BC	Lokasuojan pidiike, ohjaamon takaseinä	<input type="checkbox"/> TD-LED	LED valoja tukeva perävaunun tunnistus
<input type="checkbox"/> LADDER	Tikapuut ohjaamon takaseinässä.	<input type="checkbox"/> AUXL-SPK	Auravalovalmius
<input type="checkbox"/> REFS-TW	Heijastavat merkinnät (ohjaamon, valkoinen) mukaanpakattuna ohjaamoon	<input type="checkbox"/> TAILPRE2	Takalaitanostimen Work Remote valmius. Mahdollistaa takalaitanostimen sähköisten lähtöjen hallinnan WRC kaukosäätimellä.
<input type="checkbox"/> REFS-TY	Heijastavat merkinnät (ohjaamon, keltainen) mukaanpakattuna ohjaamoon	<input type="checkbox"/> TAILPREP	Takalaitanostimen valmiussarja
Päällirakennelvalmius		<input type="checkbox"/> AESW2	Päällirakentajan katkaisimet, kaksi kaksiasentoista katkaisinta (AUX1 ja AUX2)
<input type="checkbox"/> 5WM-ASL	Vetopöytäasennus, pituussuunnassa säädettävä, ilmalla, matalat L-profiilit	<input type="checkbox"/> AESW2PK	Päällirakentajan katkaisimet, kaksi katkaisinta (AUX1 ja AUX2) ja valmius neljälle lisäkatkaisijalle tyhjän peitelevyn takana
<input type="checkbox"/> 5WM-ASM	Vetopöytäasennus, pituussuunnassa säädettävä, ilmalla, keskikorkeat L-profiilit	<input type="checkbox"/> AUXSW-4	Päällirakentajan katkaisimet, valmius neljälle extra-katkaisimelle (johdotus)
<input type="checkbox"/> 5WM-ISOL	Vetopöydän asennus: matalat L-profiilit.	Luovutustoimenpiteet	
<input type="checkbox"/> 5WM-ISOM	Vetopöydän asennus: 50 mm korkeat L-profiilit.	<input type="checkbox"/> DRUT3	My Truck sovellus (3v sopimus)
<input checked="" type="checkbox"/> 5WM-LPRO	Vetopöydän asennus: vetopöydän jalat suoraan rungossa.		
<input type="checkbox"/> 5WT-FO14	Vetopöytä, Fontaine 150SP prässätyä vetopöytä		
<input type="checkbox"/> 5WT-FO15	Vetopöytä, Fontaine 150SF valettu pituussäätöinen vetopöytä paineilmalukituksella		
<input type="checkbox"/> 5WT-JO8	Vetopöytä, Jost JSK 37 valettu vetopöytä		
<input type="checkbox"/> 5WT-JO9	Vetopöytä, Jost JSK 42 valettu vetopöytä		
<input checked="" type="checkbox"/> 5WT-SH	Vetopöytä, SAF-Holland/+GF+ SK-S 36.20V valettu vetopöytä		
<input type="checkbox"/> 5WH140	Vetopöydän korkeus 140 mm.		
<input type="checkbox"/> 5WH150	Vetopöydän korkeus 150 mm.		
<input checked="" type="checkbox"/> 5WH160	Vetopöydän korkeus 160 mm.		
<input type="checkbox"/> 5WH175	Vetopöydän korkeus 175 mm.		
<input type="checkbox"/> 5WH185	Vetopöydän korkeus 185 mm.		
<input type="checkbox"/> 5WH195	Vetopöydän korkeus 195 mm.		
<input type="checkbox"/> 5WH200	Vetopöydän korkeus 200 mm.		
<input type="checkbox"/> 5WH205	205 mm, Vetopöydän jalkakorkeus		
<input type="checkbox"/> 5WH210	Vetopöydän korkeus 210 mm		
<input type="checkbox"/> 5WH220	Vetopöydän korkeus 220 mm.		
<input type="checkbox"/> 5WH230	Vetopöydän korkeus 230 mm		
<input checked="" type="checkbox"/> 5WLM-B	Vetopöydän voitelutarve, perus - normaali pinta		
<input type="checkbox"/> 5WLM-L	Vetopöydän voitelutarve, alhainen - liukulevyt. Tarkoitettu käytettäväksi käyttötehtävissä joissa perävaunun irtikytkennät ovat harvinaisia ja sama perävaunu on käytössä toistuvasti.		
<input type="checkbox"/> 5WL-S1	Vetopöydän voitelu, lukitusmekanismi ja pöytälevy		
<input type="checkbox"/> 5WL-S2	Vetopöydän voitelu, lukitusmekanismi		
<input type="checkbox"/> TCIND	Perävaunun kytkennän indikaattori		
<input checked="" type="checkbox"/> RDECK	Kävelytaso, 510 mm		
<input type="checkbox"/> RDECK-M	Kävelytaso, 760 mm		
<input type="checkbox"/> SRWL-2RA	Työvalot, 2 kpl oranssi, alustan takaosaan. 3-asentoa (on/off/peruutus) (LED W1911)		
<input type="checkbox"/> SRWL-2RW	Työvalot, 2 kpl valk. alustan takaosaan. 3-asentoa (on/off/peruutus) (LED W1911)		
<input type="checkbox"/> SRWL-PK	Johtosarjavalmius sivu- takatyövaloille alustassa ja kolmiasentoinen katkaisija, maks 280 w Wiring prep for side&rear working lamps on chassis + a three-position switch, max 280 w		
<input type="checkbox"/> SWL-2RA	Työvalot, 2 kpl oranssi, alustan takaosaan. 2-asentoa (on/off) (LED W1911)		
<input type="checkbox"/> SWL-2RW	Työvalot, 2 kpl valk. alustan takaosaan. 2-asentoa (on/off) (LED W1911)		

■ Vakio varuste

□ Valinnais varuste

Jos haluat tarkempaa tietoa Volvon voimansiirto linjasta katso erillistä esitettä.

Jos haluatte lisää tietoa ottakaa yhteyttä lähimpään Volvo jälleenmyyjään (VSS).

Tehdas ja maahantuoja varaa oikeuden muuttaa rakennetta ja varustelua ilman aikaisempaa ilmoitusta. varustelu on maakohtainen.
The specification can vary from country to country.

MALLISTO

FH 4x2 Tractor ELECTRIC FH 42T E

Volvo Trucks. Driving Progress