

## MALLISTO

FH 4x2 Tractor, ilmajousitus FH 42T 3A

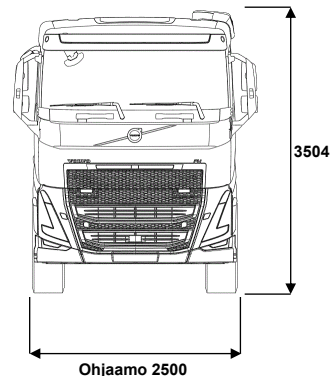
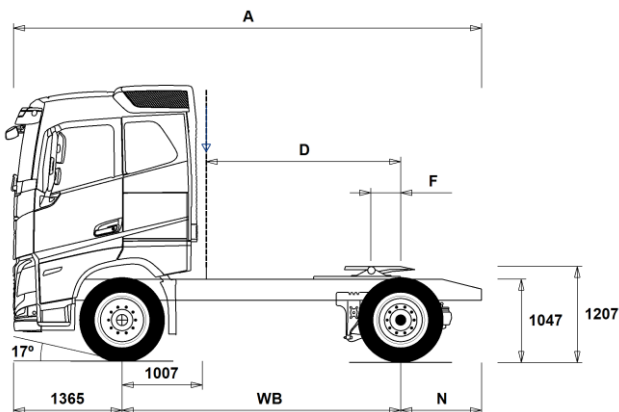

## Alustan mitat [mm]

| WB Akseliväli  | 3500 | 3600 | 3700 | 3800 |
|--|------|------|------|------|
| A Alustan kokonaispituus                                       | 5880 | 5980 | 6080 | 6180 |
| D Etäisyys ilmanoton takareunasta taka-akselin keskipisteeseen | 2443 | 2543 | 2643 | 2743 |
| N Takaylitys ROH (Min.)  | 825  | 825  | 825  | 825  |
| N Takaylitys ROH (Max.)  | 1015 | 1015 | 1015 | 1015 |
| F Vetopöydän paikka (EC Directive 96/53 mukaan)                | 375  | 375  | 375  | 375  |

## Alustan massa [kg]

|               |      |      |      |      |
|---------------|------|------|------|------|
| Etuakseli     | 4860 | 4855 | 4855 | 4855 |
| Taka-akseli   | 1805 | 1815 | 1820 | 1830 |
| Alustan paino | 6665 | 6670 | 6675 | 6685 |

## Kääntöympyrä [mm]

|                                     |       |       |       |       |
|-------------------------------------|-------|-------|-------|-------|
| Kääntöympyrän halkaisija,renkaasta  | 12700 | 13100 | 13400 | 13700 |
| Kääntöympyrän halkaisija,puskurista | 14100 | 14400 | 14700 | 15000 |

## Sallitut massa [kg]

Ajoneuvon kokonaismassa  
Yhdistelmän kokonaismassa  
Etuakseli  
Taka-akseli

## Tekninen

20100  
44000  
7100  
13000

## Tärkeät huomautukset

## Alustan mitat

Ohjaamon korkeus: +305 mm lisää CAB-HSLP, -285 mm lisää CAB-LSLP, +450 mm lisää CAB-XHES, +450 mm lisää CAB-XHSL.  
Mitta etuakselista ohjaamon takaseinään: +74 mm lisää CAB-LSLP, +607 mm lisää CAB-XHES.  
D-mitta sisältäen etuvälin 50 mm ja tasakuorma-autolle lisää apurunko 100 mm.  
Korkeus voi vaihdella  $\pm 20$  mm lehtijousille ja  $\pm 10$  mm ilmajousitetulle.  
Kaikki mitat ovat kuormaamattomalle alustalle ja teliakselit alhaalla. Chassis height used: CHH-HIGH.  
Height change when chassis height CHH-MED,FRAME266: 0 mm.

Massat ja mitat perustuvat seuraaviin renkaisiin:  
Etuakselin renkaat: 315/80R22.5  
Vetoakselin renkaat: 315/80R22.5

Alustan massoihin sisältyy öljyt, vesi, AdBlue, polttoainemäärä 0 litroissa ja ilman kuljettajaa. Alustan paino voi vaihdella  $\pm 3\%$ .

Kääntösäteet on teoreettisesti laskettu.

Lakisääteiset massat voivat vaihdella maakohtaisesti.

Tarkempia painotietoja varten käytä WIS ohjelmaa lähimmän piirimyyjän luona.

Älä käytä tätä piirustusta kuormakorin mitoittamiseen, vaan Volvon korirakenteen ohjetta ja alustapiirustusta FH42T3A.

## MALLISTO

## FH 4x2 Tractor, ilmajousitus FH 42T 3A

## Auton käyttö

- RC-ROUGH** Ajo-olosuhteet, maantie/maasto, <5% maastoajoa
- RC-SMOOTH** Ajo-olosuhteet, maantieajoa, >95% ajoajasta maanteillä

## Peruskomponentit

- CHH-HIGH** Alustan korkeus, korkea
- CHH-LOW** Alustan korkeus, Matala (ks. VBI/WIS)
- CHH-MED** Alustan korkeus, medium
- CHH-XHIG** Alustan korkeus, X-korkea
- CHH-XLOW** Alustan korkeus, X-matala
- RAD-G2** Takailmajousitus - 1 akseli, josta 1 vetävä akseli, korkea maanvara
- RAD-G4** Takailmajousitus - 1 akseli, josta 1 vetävä akseli - kevyt rakenne
- RAD-GR** Takailmajousitus - 1 akseli, josta 1 vetävä akseli
- FH-AHSLP** Korkea makuuohjaamo FH
- FH-ALSLP** Aero madallettu makuuohjaamo FH
- FH-ASLP** Makuuohjaamo FH
- FH-AXHES** XXL-ohjaamo +250mm pidennetty XL Globe 1050mm leveällä alasängyllä. XXL ohjaamo toimitetaan aina ohjaamon sivuilmanohjaimilla AD-SIDEL.
- FH-AXHSL** Erikoiskorkea makuuohjaamo (XL) FH
- FH-HSLP6** Korkea makuuohjaamo FH
- FH-LSLP6** Madallettu makuuohjaamo FH
- FH-SLP6** Makuuohjaamo FH
- FH-XHES6** XXL-ohjaamo +250mm pidennetty XL Globe 1050mm leveällä alasängyllä. XXL ohjaamo toimitetaan aina ohjaamon sivuilmanohjaimilla AD-SIDEL.
- FH-XHSL6** Erikoiskorkea makuuohjaamo (XL) FH
- EU6HT** Moottorin päästötaso, Euro 6, SCR+DPF+EGR
- EU6SCR** Moottorin päästötaso, Euro 6, SCR+DPF+EGR
- D13S420A** Moottori, 13-litraa, Turbo-S, 420hv EU6, 2100Nm Fuelface 2022
- D13S460A** Moottori, 13-litraa, Turbo-S, 460hv EU6, 2300Nm, Fuelface 2022
- D13S500A** Moottori, 13-litraa, Turbo-S, 500hv EU6, 2500Nm, Fuelface 2022
- D13S540A** Moottori, 13-litraa, Turbo-S, 540hv EU6, 2600Nm, Fuelface 2022
- D13T420A** Moottori, 13-litraa, Turbo-TC, 420hv EU6, 2400Nm, Fuelface 2022
- D13T460A** Moottori, 13-litraa, Turbo-TC, 460hv EU6, 2600Nm, Fuelface 2022
- D13T480A** Moottori Biodiesel, 13-litraa, Turbo-TC, 480hv EU6
- D13T500A** Moottori, 13-litraa, Turbo-TC, 500hv EU6, 2800Nm, Fuelface 2022
- D13K420** Moottori, 13-litraa, 420hp
- D13K460** Moottori, 13-litraa, 460hp
- D13K500** Moottori, 13-litraa, 500hp
- D13K540** Moottori, 13-litraa, 540hv EU6
- DIESEL** Käytettävä polttoaine: Diesel
- DIESEL-B** Käytettävä polttoaine: Biodiesel B100 (FAME/RME)
- EBR-EPG** Pakokaasun paineensäädin (pakokaasujarru).
- EBR-EPGC** Pakokaasun paineensäädin ja VCB
- EBR-VEB+** Moottorijarru VEB+ ja pakokaasun paineensäädin. Volvo Engine Brake+
- AT2412** I-Shift 12 vaihdetta, 2400 Nm, maks. GCW 44t
- AT2612** I-Shift 12 vaihdetta, 2600 Nm
- AT2812** I-Shift 12 vaihdetta, 2800 Nm
- ATO2612** I-Shift 12, ylivaihde, 12 vaihdetta, 2600 Nm
- ATO3112** I-Shift, ylivaihde, 12 vaihdetta, 3100 Nm
- SPO2812** Kaksoiskytkimellä varustettu automatisoitu vaihteisto, 12-vaihdetta, 2800Nm
- RSH1370F** Taka-akseli, 13t, napavälitys, kokonaismassa 70000kg
- RSS1344C** Taka-akseli, 13t, akselivälitys, kokonaismassa 44000kg
- RSS1344E** Taka-akseli, 13t, akselivälitys GCW 44000kg
- RSS1352A** Taka-akseli, 13t, akselivälitys, GCW 52000kg
- RSS1370A** Taka-akseli, 13t, akselivälitys, GCW 70000kg, versio A
- RSS1370B** Taka-akseli, 13t, akselivälitys, GCW 70000kg, versio B

■ Vakio varuste

□ Valinnais varuste

Jos haluat tarkempaa tietoa Volvon voimansiirto linjasta katso erillistä esitettä.

Jos haluatte lisää tietoa ottakaa yhteyttä lähimpään Volvo jälleenmyyjään (VSS).

Tehdas ja maahantuojat varaa oikeuden muuttaa rakennetta ja varustelua ilman aikaisempaa ilmoitusta. varustelu on maakohtainen. The specification can vary from country to country.

## Varustepaketit

- FP-D13** Ajoneuvon polttoainetaloudellisuuspaketti D13
- AIRFLOW** Ilmavirranohjainpaketti, sisältää ohjaamon katto- sivu- ja rungon helmat
- DRIV-EXT** Ajopaketti, laajennettu
- DRIV-SEL** Ajopaketti
- 1LIVIN++** 1 vuode, arctic -paketti
- 1LIVING** 1 vuode-paketti
- 1LIVING+** 1 vuode+ -paketti
- 2LIVIN++** 2 vuode, arctic -paketti
- 2LIVING** 2 vuode-paketti
- 2LIVING+** 2 vuode+ -paketti
- INFOHIGH** Mediapaketti, laaja valmius
- SAFE-EXT** Turvallisuuspaketti, laajennettu
- SAFE-SEL** Turvallisuuspaketti
- COOLCM22** Virranhallinnan optimointipaketti akkukurilla (BATS-D, I-Park Cool, geeliakut, 150Amp laturi)
- OFFROADS** Maansiirtopaketti FMX makuuohjaamo

## Alustan rakenne

- FST-AIR** Etujousitus, ilmajousi
- FST-PAR** Etujousitus, parabolijousi, normaali
- FST-PAR3** Etujousitus, parabolijousi, kolmelehtinen
- FSLs-BAS** Etujousituksen liikerata - perus
- FSLs-HI** Etujousituksen liikerata - pitkä liikerata
- FAL10.0** Etuakselimassa 10.0 tonnia
- FAL7.1** Etuakselimassa 7.1 tonnia
- FAL7.5** Etuakselimassa 7.5 tonnia
- FAL8.0** Etuakselimassa 8.0 tonnia.
- FAL8.5** Etuakselimassa 8.5 tonnia
- FAL9.0** Etuakselimassa 9.0 tonnia
- FSM-LUB** Rasvanipat etupään jousitusksessa
- FSTAB** Kallistuksenvakaaja edessä, normaali
- FSTAB2** Kallistuksenvakaaja edessä, keskijäykkä
- FSTAB3** Kallistuksenvakaaja edessä, jäykkä
- RAL11.5** Taka-akselimassa 11.5 tonnia.
- RAL11.7** Taka-akselimassa, 11.7 tonnia
- RAL12** Taka-akselimassa, 12 tonnia
- RAL13** Taka-akselimassa 13 tonnia.
- RSTAB1** Kallistuksenvakaaja takana
- RSTAB3** Kallistuksenvakaaja takana, jäykkä
- ASF-DL3** Ilmajousitus, kolme ajoasentotasoa
- ACTST-TO** Volvo Dynamic Steering (VDS) - Aktiivinen ja tarkempi ohjaus lisäpumpulla ja vääntömomentin säädöllä
- ASFE-OG** Ajonvakautusta edistävä VDS
- ASFE-PO** Omia asetuksia tukeva ja ajonvakautusta edistävä VDS
- ASFE-PS** Omia asetuksia tukeva VDS
- PSP-FIX** Ohjaustehostimen pumppu. Kiinteä tilavuus.
- PSP-VAR** Ohjaustehostimen pumppu. Säätötilavuus.
- PSP-VAR2** Ohjaustehostimen pumppu. Säätötilavuus, Fuelface 2022
- EBS-MED** EBS jarruohjelmisto, laajennettu ohjelma
- AUXPARK** Lisäseisontajarru, etuakseli (4\*2) tai 3./4. akseli (6\*4/8\*4)
- RST-AIR** Takajousitus, ilmajousi
- FRAME266** Runkopalkin korkeus 266mm
- FRAME300** Runkopalkin korkeus 300mm
- FST6060** Runkopalkkien ainevahvuus, 6mm pysty/6mm vaaka
- FST6565** Runkopalkkien ainevahvuus, 6.5mm pysty/6.5mm vaaka
- FST7070** Runkopalkkien ainevahvuus, 7mm pysty/7mm vaaka
- FST8080** Runkopalkkien ainevahvuus, 8mm pysty/8mm vaaka
- FIL-EEEB** Sisärunko, moottorin takapäätä-telin takapäähän
- FIL-TXEB** Sisärunko, vaihteiston-telin kohdalla

## MALLISTO

## FH 4x2 Tractor, ilmajousitus FH 42T 3A

|   |   |   |   |
|---|---|---|---|
| <input type="checkbox"/> <b>BBOX-EF</b>             | Akkukotelo rungon takaylityksessä   | <input type="checkbox"/> <b>TB-L80</b>              | Työkalulaatikko, 800 mm vasen puoli   |
| <input checked="" type="checkbox"/> <b>BBOX-L</b>   | Akkukotelo vasemmalla puolella.   | <input type="checkbox"/> <b>TB-R80</b>              | Työkalulaatikko, 800 mm oikea puoli   |
| <input type="checkbox"/> <b>BATS-D</b>              | Tuplattu energian varastointi (2 asumin- ja 2 käynnistysakkua)                              | <input type="checkbox"/> <b>SUP-BAS</b>             | Sivualleajosuojat   |
| <input checked="" type="checkbox"/> <b>BATS-S</b>   | Normaali energian varastointi (2 akkua)   | <input type="checkbox"/> <b>CHAIN-S</b>             | Lumiketjut  |
| <input type="checkbox"/> <b>2BAT210B</b>            | Geeliakut 2x210Ah   | <input type="checkbox"/> <b>HOOK-SC</b>             | Lumiketjujen säilytyskoukut rungossa  |
| <input checked="" type="checkbox"/> <b>2BAT210C</b> | AGM akut 2x210Ah  | <input checked="" type="checkbox"/> <b>TOWF-NO1</b> | Yksi hinaustappi edessä   |
| <input checked="" type="checkbox"/> <b>BATTAMP</b>  | Akun ampeerimittari (ei akkuanturia )   | <input type="checkbox"/> <b>TOWF-NO2</b>            | Hinauspisteet edessä, kaksi kpl   |
| <input type="checkbox"/> <b>BATTIND</b>             | Akun virranhallinta (akkuanturi ja virranhallinta - suurelle virrankulutukselle)            | <input type="checkbox"/> <b>TOWR-ONE</b>            | Hinauskoukku takana   |
| <input type="checkbox"/> <b>ADR2</b>                | ADR varustettu alusta, 2 katkaisijaa  | <input checked="" type="checkbox"/> <b>TREL15</b>   | Perävaunun sähköliitännät 15 napaa (ADR)  |
| <input type="checkbox"/> <b>MSWI-A</b>              | Pääkatkaisin, ADR   | <input checked="" type="checkbox"/> <b>TREL7-7</b>  | Perävaunun sähköliitännät 2 * 7 napaa   |
| <input checked="" type="checkbox"/> <b>MSWI-R</b>   | Pääkatkaisin, kaukokäyttöinen. Hallinta avaimen kaukosäätimellä                             | <input type="checkbox"/> <b>TBC-DUO</b>             | Perävaunun Duomatic paineilmaliittimet.   |
| <input checked="" type="checkbox"/> <b>R330A71</b>  | Pa-säiliö, alumiini 330L oikea, 710 mm, D-muotoinen. Min tilavuus 255l Max tilavuus 810l    | <input checked="" type="checkbox"/> <b>TBC-EC</b>   | Perävaunun EU paineilmaliittimet.   |
| <input checked="" type="checkbox"/> <b>UL-FUEL</b>  | Ilman Pa-säiliötä, vasen puoli Min tilavuus 160l Max tilavuus 900l                          | <input type="checkbox"/> <b>TRBR-HCF</b>            | Perävaunun käsihallintaventtiili  |
| <input type="checkbox"/> <b>ADTP-BC</b>             | AdBlue-säiliön sijainti - oikea ohjaamon takana/alla  | <input type="checkbox"/> <b>TRBR-HCR</b>            | Perävaunun käsihallintaventtiili, alennettu paine.  |
| <input type="checkbox"/> <b>ADTP-L</b>              | AdBlue-säiliön sijainti - vasen   | <input checked="" type="checkbox"/> <b>TRBR-STA</b> | Perävaunun jarrujen hallinta viiksestä (<4 km/h)  |
| <input checked="" type="checkbox"/> <b>ADTP-R</b>   | AdBlue-säiliön sijainti - oikea   | <input type="checkbox"/> <b>TRB-STRE</b>            | Automaattinen alhaisen nopeuden perävaunujarru (stretch brake). Auttaa ehkäisemään linkkuveitsi-ilmiota sekä parantamaan yhdistelmän käsiteltävyyttä  |
| <input type="checkbox"/> <b>ADB048</b>              | AdBlue-säiliö, tilavuus 48 litraa   | <input checked="" type="checkbox"/> <b>RFEND-B</b>  | Takalokasuojia perusmalli.  |
| <input checked="" type="checkbox"/> <b>ADB064</b>   | AdBlue-säiliö, tilavuus 64 litraa   | <input checked="" type="checkbox"/> <b>RFH-BAS</b>  | Lokasuojien asennuskorkeus normaali (peruskorkeus). Normaali, optimaalinen asennuskorkeus – suositeltava versio. Täyttää lakivaatimukset ja ottaa huomioon rengaskoon, vetopöydän ja alustan korkeuden. |
| <input type="checkbox"/> <b>ADB065</b>              | AdBlue-säiliö, tilavuus 65 litraa - ohjaamon alla   | <input type="checkbox"/> <b>RFH-HIG</b>             | Lokasuojien asennuskorkeus korkea (esim. maansiirto)Lokasuojien asennuskorkeus korkea (esim. maansiirto)  |
| <input type="checkbox"/> <b>ADB068</b>              | AdBlue-säiliö, tilavuus 68 litraa   | <input type="checkbox"/> <b>RFH-LOW</b>             | Korkein asennuskorkeus. Sopiva esimerkiksi maansiirtoautoon ja muihin vaativiin olosuhteisiin.  |
| <input type="checkbox"/> <b>ADB083</b>              | AdBlue-säiliö, tilavuus 83 litraa   |   | Lokasuojien asennuskorkeus matala (matalat autot)   |
| <input type="checkbox"/> <b>ADB090</b>              | AdBlue-säiliö, tilavuus 90 litraa   |   | Matala asennuskorkeus. Ainoastaan helppoihin olosuhteisiin. Matala asennus, mutta riiksi lokasuojien hankaantumiseen.   |
| <input type="checkbox"/> <b>ADB099</b>              | AdBlue-säiliö, tilavuus 99 litraa - ohjaamon alla   | <input type="checkbox"/> <b>ATANK-AL</b>            | Ilmasäiliöt alumiinia   |
| <input type="checkbox"/> <b>ADB100</b>              | AdBlue-säiliö, tilavuus 100 litraa  | <input checked="" type="checkbox"/> <b>TL-LED</b>   | Takavalot, LED  |
| <input type="checkbox"/> <b>ADB112</b>              | AdBlue-säiliö, tilavuus 112 litraa  | <input checked="" type="checkbox"/> <b>BLIGHT-E</b> | Jarruvalot, hätäjarrutusvalot   |
| <input type="checkbox"/> <b>ADTC-BF</b>             | AdBlue-säiliön suojalevy  | <b>Renkaat ja vanteet</b>                           |   |
| <input checked="" type="checkbox"/> <b>FCAP-L</b>   | Pa-säiliönkorkki, lukittava   | <input type="checkbox"/> <b>RT-AL</b>               | Alumiinivanne, harjattu, vakiorei'itys, (pitkät pultit)   |
| <input checked="" type="checkbox"/> <b>FUFF-AS</b>  | Polttoaineentäytön loiskeenesto   | <input type="checkbox"/> <b>RT-ALDP</b>             | Alumiinivanne, Dura-Bright, vakiorei'itys, (pitkät pultit)  |
| <input type="checkbox"/> <b>FUFF-ATS</b>            | Polttoainesäiliön täyttöaukko, loiskeen- ja varkaudenesto                                   | <input type="checkbox"/> <b>RT-ALDPD</b>            | Alumiinivanne, Dura-Bright, kaksoisrei'itys, (lyhyet pultit)  |
| <input type="checkbox"/> <b>ESH-LEFT</b>            | Äänenvaimentaja vaakataso, pakoputken suuntaus vasen  | <input type="checkbox"/> <b>RT-ALDU</b>             | Alumiinivanne, harjattu, kaksoisrei'itys, (lyhyet pultit)   |
| <input checked="" type="checkbox"/> <b>ESH-REAR</b> | Äänenvaimentaja vaakataso, pakoputken suuntaus taakse                                       | <input checked="" type="checkbox"/> <b>RT-STEEL</b> | Teräsvanteet kaikilla akseleilla  |
| <input type="checkbox"/> <b>ESH-RIGH</b>            | Äänenvaimentaja vaakataso, pakoputken suuntaus oikea  | <input type="checkbox"/> <b>WCAP</b>                | Koristekapselit   |
| <input type="checkbox"/> <b>ESH-VERT</b>            | Äänenvaimentaja vaakatasossa, pakoputken suuntaus ylös                                      | <input type="checkbox"/> <b>SPWT-D</b>              | Varapyörä, vetorenkaan koko ja kuvio  |
| <input type="checkbox"/> <b>EXST-SSP</b>            | Pystypakoputken yläputki, kiillotetusta ruostumattomasta teräksestä                         | <input type="checkbox"/> <b>SPWT-F</b>              | Varapyörä. Koko ja kuvio sama kuin etuakselilla olevat pyörät.  |
| <input type="checkbox"/> <b>EXST-ST</b>             | Pystypakoputken yläputki, aluminoidusta teräksestä  | <input type="checkbox"/> <b>SWCP-LF</b>             | Varapyörätelineen sijainti: vetoakselin etupuolella, vasen  |
| <input type="checkbox"/> <b>WHC-FIX1</b>            | Pyöräkiila, yksi kiinteä pyöräkiila   | <input type="checkbox"/> <b>SWCP-RF</b>             | Varapyörätelineen sijainti: vetoakselin etupuolella, oikea  |
| <input type="checkbox"/> <b>WHC-FIX2</b>            | Pyöräkiila, kaksi kiinteää pyöräkiilaa  | <input type="checkbox"/> <b>SWCP-T</b>              | Varapyörätelineen sijainti: kuljetusasennus rungon päällä   |
| <input type="checkbox"/> <b>WHC-FOL1</b>            | Pyöräkiila, yksi taitettava pyöräkiila  | <input type="checkbox"/> <b>SWCP-TP</b>             | Varapyörän kuljetusasennus rungon päällä  |
| <input type="checkbox"/> <b>WHC-FOL2</b>            | Pyöräkiila, kaksi taitettavaa pyöräkiilaa   | <input type="checkbox"/> <b>JACK-12T</b>            | Tunkki 12 tonnia  |
| <input type="checkbox"/> <b>WHCP-F</b>              | Pyöräkiilat, sijainti auton etuosassa   | <input type="checkbox"/> <b>JACK-15T</b>            | Tunkki 15 tonnia  |
|   | - TRACTOR, BBOX-L, Fold, 1/2 w chocks = Top of left side battery box                        | <input type="checkbox"/> <b>JACK-20T</b>            | Tunkki 20 tonnia  |
|   | - TRACTOR, BBOX-EF, Fold, 1/2 w chocks = Top of lefts side fuel tank                        | <input checked="" type="checkbox"/> <b>TOOL-BAS</b> | Työkalusarja, perus   |
|   | - TRACTOR, BBOX-EF, Fix, 2 w chocks = Left frame front of fuel tank                         | <input type="checkbox"/> <b>TOOLKIT</b>             | Työkalusarja, laaja   |
|   | - RIGID, 1 front axle, Fold, 1/2 w chocks = Top of left side battery box                    | <input type="checkbox"/> <b>INFLAHOS</b>            | Renkaantäyttöletku  |
|   | - RIGID, 2 front axles, Fold, Frame free space, 2 wc = Top of left side battery box         | <input type="checkbox"/> <b>GAUGE-TP</b>            | Rengaspainemittari  |
|   | - RIGID, 2 front axles, Fix, W/o frame free space, 2 wc = Left frame behind 1st front wheel | <b>Voimansiirron varusteet</b>                      |   |
| <input type="checkbox"/> <b>WHCP-M</b>              | Pyöräkiilat, sijainti auton keskiosassa   | <input type="checkbox"/> <b>TRAP-HD</b>             | Vaihteisto, HD-versio   |
|   | - TRACTOR, BBOX-L, Fix, 1/2 w chocks = Left frame front of rear wheels                      | <input checked="" type="checkbox"/> <b>DRM-BE</b>   | Normaali + Economy ajotila (balanced + economy)   |
|   | - RIGID, 1 front axle, Fix, 1/2 w chocks = Left frame front of (or behind) rear wheels      | <input type="checkbox"/> <b>DRM-E</b>               | Economy ajotila   |
| <input type="checkbox"/> <b>WHCP-T</b>              | Pyöräkiilat, väliaikainen kuljetusasennus, pakattuna mukaan auton tavaralaatikkoon          |   |   |

Vakio varuste

Valinnais varuste

Jos haluat tarkempaa tietoa Volvon voimansiirto linjasta katso erillistä esitettä.

Jos haluatte lisää tietoa ottakaa yhteyttä lähimpään Volvo jälleenmyyjään (VSS).

Tehdas ja maahantuojat varaa oikeuden muuttaa rakennetta ja varustelua ilman aikaisempaa ilmoitusta. varustelu on maakohtainen. The specification can vary from country to country.

## MALLISTO

## FH 4x2 Tractor, ilmajousitus FH 42T 3A

- PVT-MAP** I-See ennakoiva maastontunteva vakionopeudensäädin, karttapohjainen ja GPS seuranta (5v sopimus)
- PVT-MTM** I-See ennakoiva maaston ja liikennetilanteita huomioiva, karttapohjainen, GPS yhteyt
- CRUIS-E5** Vakionopeudensäädin, I-Torque (väännön optimointi, I-cruise, I-Roll, alamäkiavustin, +4 km/h)
- AMSO-AUT** I-Shift -vaihteiston manuaalinen vaihtaminen käytettävissä automaattisessa tilassa, mkl. Kickdown-toiminto
- AVO-ENH** I-shift ohjelmisto puun- ja maansiirtoajoon
- APF-ENH** I-shift voimanotto, laajennettu ohjelmisto
- RET-TH** Hidastin, vaihteistoon asennettu (retarder)
- TC-MAOH2** Vaihteiston öljynjäähdytin, suurin, HD2
- TC-MWO** Vaihteiston öljynjäähdytin, perus
- TC-MWOH2** Vaihteiston öljynjäähdytin, HD
- 2COM1100** Paineilmakompressori, 1100L/min
- 2COMP870** Paineilmakompressori, 870L/min
- 2COMP900** Paineilmakompressori, 900L/min
- CLU-AIRC** Paineilmakompressori, irtikytkettävä
- AIRIN-FR** Moottorinilmanotto, edestä maskin takaa
- AIRIN-HI** Moottorinilmanotto, korkea
- AIRIN-LO** Moottorinilmanotto, matala
- ACL1ST-S** Moottorin ilmansuodatin, 2 suodatinpanosta
- 24A150BL** Laturi, 150 Ampeeria, LIN-ohjattu
- 24A180BL** Laturi, 180 Ampeeria, LIN-ohjattu
- 24AL150B** Laturi, 150 Ampeeria
- PRIM-EL** Ilmauspumppu, sähköinen
- PRIM-MAN** Ilmauspumppu, manuaalinen
- FUEQ-EH** Polttoaineletkujen lämmitys
- 220EBH15** Lohkolämmitin.
- PTER-100** Voimanotto, moottori. DIN100/ISO7646 laippa
- PTER-DIN** Moottorivoimanotto takana, suora pumppuasennus, DIN5462 (naaras).
- PTER1400** Voimanotto, moottori. SAE1410/ISO7647 laippa
- HPE-F101** F1-101 hydraulipumppu, moottorin takapäässä
- HPE-F41** F1-41 hydraulipumppu, moottorin takapäässä
- HPE-F51** F1-51 hydraulipumppu, moottorin takapäässä
- HPE-F61** F1-61 hydraulipumppu, moottorin takapäässä
- HPE-F81** F1-81 hydraulipumppu, moottorin takapäässä
- HPE-T53** F2-53/53 hydraulipumppu, moottorin takapäässä
- HPE-T70** F2-70/53 hydraulipumppu, moottorin takapää
- HPE-V45** VP1-45 hydraulipumppu, moottorin takapäässä
- HPE-V75** VP1-75 hydraulipumppu, moottorin takapäässä
- PTR-D** Voimanotto hydrauliasennus, vaihteiston takana, hidas.
- PTR-DH** Voimanotto hydraulinen suora-asennus, vaihteiston takana, nopea.
- PTR-DM** Voimanotto hydraulinen suora-asennus, vaihteiston takana, keskinopea.
- PTR-F** Voimanotto, vaihteisto/laippa-asennus
- PTR-FH** Voimanotto laipalla, vaihteiston takana, nopea.
- PTR-FL** Voimanotto laipalla, vaihteiston takana, vakio hidas
- PTRD-D** Voimanulosotto. Kahdelle hydraulipumpulle suora asennus maksimitheho, ulommaisesta 90 kW, sisimmäisestä 100 kW, maksimi vääntömomentti yhteensä 550 Nm. 1000 Nm kun vain sisempi pumppu on kytketty.
- PTRD-D1** Voimanotto yhdellä laipalla taaksepäin sekä yhdellä hydraulipumppu asennus mahdollisuudella eteenpäin. Maksimitheho 90 kW. Maksimi vääntömomentti 550 Nm.
- PTRD-D2** Voimanulosotto kahdella laipalla taaksepäin sekä esivalmius yhdelle hydraulipumppuasennusta varten taaksepäin. Maksimitheho: eteenpäin ulompi
- PTRD-F** 90 kW, taaksepäin ulompi 90 kW. Taaksepäin sisempi 100 kW maksimi vääntömomentti 550 Nm per voimanottoaika. Voimanulosotto. Kaksoismalli yhdellä laipalla maksimitheho 90 kW. Maksimi vääntömomentti 550 Nm.
- HPG-F101** VOAC F1-101 hydraulipumppu
- HPG-F41** VOAC F1-41 hydraulipumppu
- HPG-F51** VOAC F1-51 hydraulipumppu
- HPG-F61** VOAC F1-61 hydraulipumppu
- HPG-F81** VOAC F1-81 hydraulipumppu
- STWPOS-L** Ohjauspyörä vasemmalla
- STWPOS-R** Ohjauspyörä oikealla
- STWM-LE** Ohjauspyörä, nahkaa
- STGW-AD2** Kolmeen suuntaan säädettävä ohjauspyörä (mkl. ohjauspylväs)
- STGW-ADJ** Säädettävä ohjauspyörä
- AIRBAG** Turvatyyny (SRS Airbag) kuljettajan paikalla.
- DRC-AMII** DPF hiukkassuodattimen regenerointi, 3-asentoinen katkaisin (auto/man/estetty)
- DRC-AUTO** DPF hiukkassuodattimen automaattinen regenerointi - ei manuaalisia toimintoja
- 1DAYDIG4** Ajopiirturi, digitaalinen GEN2 (DTCO4.1, pakollinen 21.8.2023 alkaen)
- ARSL** Lisänopeudenrajoitin, katkaisin kojelaudassa
- ESP-BAS1** Ajovakaudenhallinta ESP1. Vetoautot ja tasakuorma-autot pieni omamassa, matala painopiste. Esim nuppiautot tai matalan painopisteen autot, mkl säiliöautot. Autot jotka ovat tyhjänä kevyitä.
- ESPC-RO** ESP katkaisija (rajoitus/poiskytkentä)
- HWSS-ACB** Automaattinen hätäjarrutus, törmäysvaroitusta ja ACC vakionopeudensäädin. Vaihtoehtoinen varuste, jossa automaattinen hätäjarrustustoiminto on täydennetty ACC-vakionopeudensäätimellä.
- HWSS-FCB** Automaattinen hätäjarrutus ja törmäysvaroitusta (Pakollinen 2- ja 3-akselisissa)
- LSS-DW** Lane Support System -Kaistavahti ja liikennemerkkitunnistus. Pakollinen 2- ja 3-akselisissa autoissa
- LSS-DW3** Pilot Assist, aktiivinen kaistallapitoavustin, kaistavahti ja liikennemerkkitunnistus
- LCS2** Kaistanvaihtoavustin törmäysvaroitimella, apukuljettajan puoli
- LCS4** Kaistanvaihtoavustin törmäysvaroitimella molemmilla puolilla
- DAS-W** Kuljettajan vireystilan valvonta.
- RSSENS-W** Sateentunnistin tuulilasille, säädettävä
- CU-ECC** Lämmityslaite ja ilmastointi automaattisella lämpötilan säädöllä ECC.
- CU-ECC2** Automaatti-ilmastointi ECC2, auringonvaloanturilla, kosteudentunnistimella, ilmanlaadun tunnistimella ja aktiivihiihisuodattimella
- IMMOBIL** Käynnistyksenesto, Immobilizer
- ALARM-E** Varashälytys, laajennettu, ohjaamo/kori/perävaunu
- AUD-EXT** Audiopaketti laajennettu
- PHONE-PK** Puhelinvalmius
- ISUNS-BS** Sivuhäikäisysojat molemmilla puolilla
- ISUNS-DS** Sivuhäikäisysoja kuljettajan puolella
- ISUNF-RE** Häikäisysojus, sähköinen rullaverho
- ISUNF-RM** Häikäisysojus, manuaalinen rullaverho
- CSPL-BXD** Säilytystila haikidassa, ulosvedettävä kiskoilla
- ADFS** Kaksi extra DIN-paikkaa etuhylyllä (push/pull tyyppinen)
- RTOLL-PK** Tietullimaksun esiasennussarja (Saksa)

Vakio varuste

Valinnais varuste

Jos haluat tarkempaa tietoa Volvon voimansiirto linjasta katso erillistä esitettä.

Jos haluatte lisää tietoa ottakaa yhteyttä lähimpään Volvo jälleenmyyjään (VSS).

Tehdas ja maahantuojat varaa oikeuden muuttaa rakennetta ja varustelua ilman aikaisempaa ilmoitusta. varustelu on maakohtainen. The specification can vary from country to country.

## MALLISTO

## FH 4x2 Tractor, ilmajousitus FH 42T 3A

|   |  |   |   |
|---|--|---|---|
| <input type="checkbox"/> <b>LOADIND</b>             | Kuormanilmaisain, kahden rautajousitetun etuakselin autoissa vain taka-akselilla   | <input type="checkbox"/> <b>SAFE</b>  | Safety box, turvasäiliö sängyn päädyssä.  |
| <input type="checkbox"/> <b>REMC-MF</b>             | Work Remote langaton monitoimikaukosäädin. (Kaukosäätimen saatavilla myös kuormanilmaisintomnto ilmajousitetuille akseleille.) | <input type="checkbox"/> <b>RUS-BAS</b><br><input type="checkbox"/> <b>RUS-HIG</b>  | Säilytystila takana, 154 litraa (h=300mm)<br>Säilytystila takana, 245 litraa (h=440mm)  |
| <input checked="" type="checkbox"/> <b>FIREXT3F</b> | Palosammutin 3 kg, suomenkielinen ohje   | <input type="checkbox"/> <b>TABLE</b>   | Pöytä, taittuva ja korkeussäädettävä sängyn reunaan   |
| <input type="checkbox"/> <b>WARNVEST</b>            | Turvalliivi  | <input type="checkbox"/> <b>REFR-RUS</b><br><input type="checkbox"/> <b>REFRIG</b>  | Jääkaappi, 28 litrainen jääkaappi yläsäilytystilassa<br>Jääkaappi, 33 litrainen jääkaappi pakastelokerolla sängyn alla  |
| <input checked="" type="checkbox"/> <b>AIDKIT</b>   | Ensiapulaukku. Sis. laastaria, pesulappuja, siteitä, painesiteitä, henkitysmaskin, hanskat ja sakset                           | <input type="checkbox"/> <b>MICRO-PK</b>  | Mikroaaltouunivalmuis   |
| <input type="checkbox"/> <b>WARNLAMP</b>            | Varoituslamppu, kannettava   | <input type="checkbox"/> <b>BOTH-D</b><br><input type="checkbox"/> <b>BOTH-DL</b><br><input type="checkbox"/> <b>BOTH-L</b>   | Pullonpidin kojelaudassa keskellä<br>Pullonpidin, kaksi pullonpidintä, kojelaudassa ja sängyn alla<br>Pullonpidin, yksi pullonpidin sängyn alla   |
| <input type="checkbox"/> <b>LAMP-IN</b>             | Tarkastuslamppu  | <input type="checkbox"/> <b>COFMA-PK</b>  | Kahvinkeitinvalmuis   |
| <input type="checkbox"/> <b>BULBKIT</b>             | Lamppu- ja varokesarja   | <input checked="" type="checkbox"/> <b>INLI-BAS</b><br><input type="checkbox"/> <b>INLI-NL</b><br><input type="checkbox"/> <b>INLI-NLD</b>                                    | Ohjaamon valaistus, perus<br>Ohjaamon valaistus perus+yövalot<br>Sisävalaistuksen ohjausyksikkö himmentimellä   |
| <input checked="" type="checkbox"/> <b>WRITEPAD</b> | Kirjoituslusta.  | <input type="checkbox"/> <b>ARL-FLEX</b>  | Lukulamppu, kaksi taipuisaa lukulamppua (käärmä)  |
| <input checked="" type="checkbox"/> <b>DST-CF5</b>  | Kuljettajan istuin, mukavuus, jousitettu, turvavyöt istuimessa, sähkölämmiteinen.  | <input checked="" type="checkbox"/> <b>RH-EE</b><br><input type="checkbox"/> <b>RH-ER</b><br><input type="checkbox"/> <b>RH-ETR</b><br><input type="checkbox"/> <b>RH-MTR</b> | Kattoikkuna sävylasia<br>Vahvistettu kattoluukku, sähkökäyttöinen terästä.<br>Kattoluukku, sähkökäyttöinen sävylasia. Aukeava takareuna.<br>Kattoluukku, käsikäyttöinen sävylasia. Aukeava takareuna.   |
| <input type="checkbox"/> <b>DST-CF6</b>             | Kuljettajan istuin, mukavuus malli, jousitettu, turvavyöt istuimessa, sähkölämmiteinen, tuuletettu.                            | <input checked="" type="checkbox"/> <b>GLAS-TIN</b>   | Sävylasit   |
| <input type="checkbox"/> <b>DST-LUX1</b>            | Kuljettajan istuimessa on ilmajousitus, lämmitys, tuuletus ja turvavyö selkänojassa  | <input type="checkbox"/> <b>SWIND-BS</b>  | Sivuikkunat molemmilla puolilla ohjaamoa  |
| <input type="checkbox"/> <b>DST-LUX2</b>            | Kuljettajan istuin. Luxus 2. Ilmajousitettu, sähkölämmitetty, sähkösäädöt, kolme muistipaikkaa ja turvavyö istuimessa          | <input checked="" type="checkbox"/> <b>VANMIR</b>   | Meikkipeili   |
| <input type="checkbox"/> <b>SBD-RED</b>             | Turvavyöt, punainen väri   | <input type="checkbox"/> <b>AS-FUS</b>  | Extrahyilly etuyläsäilytystilassa   |
| <input type="checkbox"/> <b>SBPRE-DS</b>            | Kuljettajan turvavyökiristin   | <input type="checkbox"/> <b>INFOT-PK</b>  | Taulutelevision asennussarja ohjaamoon  |
| <input type="checkbox"/> <b>PST-BAS1</b>            | Matkustajan istuin, perus 1  | <b>Ohjaamon ulkoinen varustus</b>   |   |
| <input type="checkbox"/> <b>PST-CF5</b>             | Matkustajan istuin, Comfort 5  | <input checked="" type="checkbox"/> <b>EXTL-BAS</b>   | Ulkopuolen viimeistelytaso, maalattomat muoviosat ja harjatut listat etumaskissa.   |
| <input type="checkbox"/> <b>PST-RX1</b>             | Apukuljettajan istuin käännettävä ja taittuva  |   | FH: Harmaa puskuri, askelmat, peilin kotelot ja aurinkolippa.<br>FH16: Harmaa puskuri, askelmat, peilin kotelot, aurinkolippa, etumaski ja kirrkaat ajovaloumpion taustat (ilman sivulasia)<br>Ohjaamon värillä=maski, puskuri, askelmakotelo, lippa, peilit, oven kahva. Etuaskelmien reunus kromi |
| <input checked="" type="checkbox"/> <b>PST-STD2</b> | Matkustajan istuin, perus 2  | <input type="checkbox"/> <b>EXTL-EN2</b>  | Ohjaamon värillä=maski, puskuri, askelmakotelo, lippa, peilit, oven kahva. Ohjaamon värillä = maski   |
| <input type="checkbox"/> <b>SBPRE-PS</b>            | Matkustajan turvavyön kiristys   | <input type="checkbox"/> <b>EXTL-ENH</b>  | Ohjaamon askelmat = alumiinipintaiset askelmalevyt<br>NEW malli: maalaamaton harmaa=puskuri, askelmakotelo, lippa, peilit, oven kahva. Ohjaamon värillä = maski   |
| <input type="checkbox"/> <b>ARMRE-BB</b>            | Molemminpuoliset käsinojat, kuljettajan ja apukuljettajan istuimet   |   | NEW: ohjaamon askelmat = alumiinipintaiset askelmalevyt   |
| <input type="checkbox"/> <b>ARMRE-DB</b>            | Molemminpuoliset käsinojat, kuljettajan istuin   |   | CLASSIC: maalattu puskuri, askelmakotelo, aurinkolippa ja peilit  |
| <input type="checkbox"/> <b>ARMRE-PB</b>            | Molemminpuoliset käsinojat, apukuljettajan istuin  | <input checked="" type="checkbox"/> <b>DGLAS-H</b><br><input type="checkbox"/> <b>DGLAS-L</b>   | Ovilasit, karkaistut ja sähkötoimiset<br>Ovilasit, laminoidut ja sähkötoimiset  |
| <input type="checkbox"/> <b>ARU-BAS</b>             | Kyynärnoja, keinoahkaa   | <input checked="" type="checkbox"/> <b>BUMP-B</b><br><input type="checkbox"/> <b>BUMP-B2</b><br><input type="checkbox"/> <b>BUMP-HD</b>                                       | Etupuskuri, muovi<br>Etupuskuri, teräs<br>Vahvistettu etuosa - HD puskuri   |
| <input type="checkbox"/> <b>ARU-LEA</b>             | Kyynärnoja, nahkaa   | <input type="checkbox"/> <b>BUMP-SP</b>   | Puskurin ilmajousitus   |
| <input checked="" type="checkbox"/> <b>GRABHI-B</b> | Ohjaamon nousukahva, terästä   | <input type="checkbox"/> <b>AUXFS</b>   | Ohjaamon lisäsiivoukkelma   |
| <input type="checkbox"/> <b>GRABHI-L</b>            | Ohjaamon nousukahva, nahkaa  | <input type="checkbox"/> <b>GUARD-EH</b>  | Öljypohjan suoja, Heavy Duty  |
| <input checked="" type="checkbox"/> <b>FMAT-RUB</b> | Kumimatot  | <input checked="" type="checkbox"/> <b>BUGNET</b>   | Hyönteisverkko maskin ja jäähdyttäjän välissä.  |
| <input type="checkbox"/> <b>FMAT-TX2</b>            | Tekstiili- ja kumimatot  | <input type="checkbox"/> <b>CTILTP-E</b><br><input checked="" type="checkbox"/> <b>CTILTP-M</b>   | Ohjaamon kippaus, sähköinen<br>Ohjaamon kippaus, manuaalinen  |
| <input checked="" type="checkbox"/> <b>LBK80F</b>   | Alasänky 815mm   | <input type="checkbox"/> <b>FCABS-A</b><br><input checked="" type="checkbox"/> <b>FCABS-M</b>   | Ilmajousitteinen ohjaamon etujousitus<br>Mekaaninen ohjaamon etujousitus  |
| <input type="checkbox"/> <b>LBK80FRE</b>            | Alasänky sähköisesti kallistettava 815mm, 55 asteen taitolla   | <input type="checkbox"/> <b>RCABS-A</b><br><input checked="" type="checkbox"/> <b>RCABS-M</b>   | Ilmajousitteinen ohjaamon takajousitus<br>Mekaaninen ohjaamon takajousitus  |
| <input type="checkbox"/> <b>LBK80FRM</b>            | Alasänky kallistettava 815mm, 55 asteen taitolla   | <input type="checkbox"/> <b>MIRFCPS</b>   | Sähkölämmitteiset sähkösäätöiset taustapeilit ja lähietäisyyspeilit + kamera matkustajan puolella. Kameran laajakulmakuva näkyy SID näytössä.   |
| <input type="checkbox"/> <b>MATL-FI</b>             | Alavuoteen joustinpatja, kierrejousi, suositus yli 100kg henkilölle  |   |   |
| <input type="checkbox"/> <b>MATL-FI4</b>            | Alavuoteen vaahtomuovipatja, suositus yli 100 kg   |   |   |
| <input checked="" type="checkbox"/> <b>MATL-SF</b>  | Alavuoteen joustinpatja premium malli, puolijäykät kierrejouset, suositus maks 100kg henkilölle                                |   |   |
| <input type="checkbox"/> <b>OLMAT-BA</b>            | Petauspatja vakio malli 20mm   |   |   |
| <input type="checkbox"/> <b>OLMAT-PR</b>            | Petauspatja, premium malli 30mm  |   |   |
| <input type="checkbox"/> <b>TBK60AD</b>             | Korkeussäädettävä 600mm leveä yläsänky. Taittavissa 52 astetta (vähemmän, jos yläsäilytysila)                                  |   |   |
| <input type="checkbox"/> <b>TBK60F</b>              | Kiinteä 600mm leveä yläsänky. Taittavissa 52 astetta (vähemmän, jos yläsäilytysila)  |   |   |
| <input type="checkbox"/> <b>TBK70AD</b>             | Korkeussäädettävä 700mm leveä yläsänky. Taittavissa 52 astetta (vähemmän, jos yläsäilytysila)                                  |   |   |
| <input type="checkbox"/> <b>TBK70F</b>              | Kiinteä 700mm leveä yläsänky. Taittavissa 52 astetta (vähemmän, jos yläsäilytysila)  |   |   |
| <input type="checkbox"/> <b>PH-ENGCA</b>            | Moottorin ja ohjaamon pysäköintilämmitin (Webasto).  |   |   |
| <input type="checkbox"/> <b>CPC-ADV</b>             | Ohjaamon pysäköinti-ilmastointi 120V DC sähkökompressorilla  |   |   |
| <input checked="" type="checkbox"/> <b>SLCP-BAS</b> | Makuutilan hallintapaneeli, perus (sisävalot, pysäköintilämmitin, kattoluukku ja ovien lukitus)                                |   |   |
| <input type="checkbox"/> <b>SLCP-LUX</b>            | Hallintapaneeli sisällä ohjaamon takaseinässä  |   |   |

Vakio varuste

Valinnais varuste

Jos haluat tarkempaa tietoa Volvon voimansiirto linjasta katso erillistä esitettä.

Jos haluatte lisää tietoa ottakaa yhteyttä lähimpään Volvo jälleenmyyjään (VSS).

Tehdas ja maahantuojat varaa oikeuden muuttaa rakennetta ja varustelua ilman aikaisempaa ilmoitusta. varustelu on maakohtainen.  
The specification can vary from country to country.



## MALLISTO

## FH 4x2 Tractor, ilmajousitus FH 42T 3A

|   |   |  |   |
|---|---|--|---|
| <input type="checkbox"/> <b>MIRCMCP</b>             | CMS peiliikamerajärjestelmä kulmakameralla, infrapuna pimeänäkö, valvontajärjestelmä (HCT kelpoisuus)   | <input type="checkbox"/> <b>STUC-L</b>   | Säilytystila ohjaamon alla, vasen                                     |
| <input type="checkbox"/> <b>SUNV-H</b>              | Aurinkolippa, savunharmaa   | <input type="checkbox"/> <b>STUC-R</b>   | Säilytystila ohjaamon alla, oikea                                     |
| <input type="checkbox"/> <b>AD-ROOF</b>             | Ilmanohjain katolla   | <input type="checkbox"/> <b>RFCAR-BC</b> | Lokasuojan pidike, ohjaamon takaseinä                                 |
| <input type="checkbox"/> <b>AD-SIDEL</b>            | Ilmanohjain ohjaamon sivulla, pitkä   | <input type="checkbox"/> <b>LADDER</b>   | Tikapuut ohjaamon takaseinässä.                                       |
| <input type="checkbox"/> <b>AD-SIDES</b>            | Ilmanohjain ohjaamon sivulla, lyhyt   | <input type="checkbox"/> <b>REFS-TW</b>  | Heijastavat merkinnät (ohjaamon, valkoinen) mukaanpakattuna ohjaamoon |
| <input type="checkbox"/> <b>AD-CHASX</b>            | Sivuhelmat, alusta  | <input type="checkbox"/> <b>REFS-TY</b>  | Heijastavat merkinnät (ohjaamon, keltainen) mukaanpakattuna ohjaamoon |
| <input type="checkbox"/> <b>ADCF-F</b>              | Lisäilmavirranohjaimet alustan helmoissa (läpät)  |  |   |
| <input checked="" type="checkbox"/> <b>HL-LED</b>   | LED ajovalot  |  |   |
| <input type="checkbox"/> <b>HL-LED3</b>             | Pitkillä valoilla sammutetaan yksittäisiä LED osioita kun toinen ajoneuvo havaitaan.  |  |   |
| <input checked="" type="checkbox"/> <b>HL-CLEAN</b> | Ajovalonpesin   |  |   |
| <input type="checkbox"/> <b>HLP-ST</b>              | Ajovalonsuojat, teräkset poikkatangot   |  |   |
| <input type="checkbox"/> <b>DRIVL2</b>              | Lisäkaukovalot valokotelossa, täysi valoteho  |  |   |
| <input checked="" type="checkbox"/> <b>UDRIVL</b>   | Ilman lisäkaukovaloja   |  |   |
| <input checked="" type="checkbox"/> <b>FOGL-WC</b>  | Etusumuvälöt, valkoiset   |  |   |
| <input type="checkbox"/> <b>CL-STAT</b>             | Risteysvalo   |  |   |
| <input type="checkbox"/> <b>ASL-RF2</b>             | Lisäkaukovalot kattokotelossa Hella H11 70W (Globekotelossa) Referenssi 12,5/kpl  |  |   |
| <input type="checkbox"/> <b>IDLAMP-A</b>            | Tunnistevalot (rekkavalot) 3 x oranssia valoa   |  |   |
| <input type="checkbox"/> <b>IDLAMP-W</b>            | Tunnistevalot (rekkavalot) 3 x valkoista valoa (ei Suomen tieliikenteeseen)   |  |   |
| <input type="checkbox"/> <b>IDLMPSW</b>             | Tunnistinvalokatkaisija(rekkavalot)   |  |   |
| <input type="checkbox"/> <b>BEACOA2F</b>            | Varoitusvilkut, 2 kappaletta katolla edessä.  |  |   |
|   | Pyörivät majakat, edessä 2 kpl kattotelineessä (jos tilattu), muutoin suoraan katossa kattoluukun molemmin puolin.  |  |   |
| <input type="checkbox"/> <b>BEACOA2R</b>            | Varoitusvilkut, 2 kappaletta katolla takana.  |  |   |
|   | Pyörivät majakat, takana 2 kpl kattotelineessä.   |  |   |
|   | Makuuohjaamossa pyörivät majakat. Korkeassa ohjaamossa LED-majakat  |  |   |
| <input type="checkbox"/> <b>BEACON-P</b>            | Varoitusvalot, valmius.(majakka)  |  |   |
| <input type="checkbox"/> <b>BEACONA4</b>            | Varoitusvilkut, 4 kappaletta katolla 2 edessä/2 takana.   |  |   |
|   | Makuuohjaamo: Pyörivät majakat, edessä 2 kpl kattotelineessä (jos tilattu) ja kaksi takana kattotelineessä (takateline pakollinen valinta).               |  |   |
|   | Korkea ohjaamo: LED majakat, edessä 2 kpl kattotelineessä (etuteline pakollinen valinta) ja kaksi takana kattotelineessä (takateline pakollinen valinta). |  |   |
| <input type="checkbox"/> <b>CABPT-R1</b>            | Sähkökaapelin läpivienti katossa (1 kpl).   |  |   |
| <input checked="" type="checkbox"/> <b>CABPT-R2</b> | Sähkökaapelin läpivienti katossa (2 kpl).   |  |   |
| <input type="checkbox"/> <b>SPOTP-F</b>             | Lisäkaukovalovalmius edessä   |  |   |
| <input type="checkbox"/> <b>SPOTP-R</b>             | Apukaukovalovalmius katolla   |  |   |
| <input type="checkbox"/> <b>SPOTP-RF</b>            | Kaukovalovalmius katolla ja ohjaamon edessä, max 2x280W   |  |   |
| <input type="checkbox"/> <b>ROS-JL2</b>             | Globekylytin valaistuksen valmius (katkaisija irrallaan)  |  |   |
| <input type="checkbox"/> <b>ROS-JLP</b>             | Kattokilven valaistuksen valmius  |  |   |
| <input type="checkbox"/> <b>CSGN-GTR</b>            | GLOBETROTTER teksti ohjaamokilvessä   |  |   |
| <input type="checkbox"/> <b>HORN-F1S</b>            | Äänimerkki, yksi eteen asennettu yksiaäninen paineilmatorvi, Jericho  |  |   |
| <input type="checkbox"/> <b>HORN-R2S</b>            | Alppitorvet 2kpl katolle asennettuna.   |  |   |
| <input type="checkbox"/> <b>ANT-CBR</b>             | La-radioantenni.  |  |   |
| <input type="checkbox"/> <b>ACCBP-AP</b>            | Katon etu- keski- ja takaosaan asennetut lisävarustetelineet  |  |   |
| <input type="checkbox"/> <b>ACCBP-F</b>             | Katon etureunaan asennettu lisävarusteteline  |  |   |
| <input type="checkbox"/> <b>ACCBP-FM</b>            | Katon etu- ja keskiosaan asennetut lisävarustetelineet  |  |   |
| <input type="checkbox"/> <b>ACCBP-FR</b>            | Katon etu- ja takaosaan asennetut lisävarustetelineet   |  |   |
| <input type="checkbox"/> <b>ACCBP-M</b>             | Katon keskiosaan asennettu lisävarusteteline  |  |   |
| <input type="checkbox"/> <b>ACCBP-R</b>             | Katon takaosaan asennettu lisävarusteteline   |  |   |
| <input type="checkbox"/> <b>ACCBP-RM</b>            | Katon taka- ja keskiosaan asennetut lisävarustetelineet   |  |   |
| <input type="checkbox"/> <b>STUC-B</b>              | Säilytystila ohjaamon alla vasen ja oikea   |  |   |

■ Vakio varuste

□ Valinnais varuste

Jos haluat tarkempaa tietoa Volvon voimansiirto linjasta katso erillistä esitettä.

Jos haluatte lisää tietoa ottakaa yhteyttä lähimpään Volvo jälleenmyyjään (VSS).

Tehdas ja maahantuojat varaa oikeuden muuttaa rakennetta ja varustelua ilman aikaisempaa ilmoitusta. varustelu on maakohtainen. The specification can vary from country to country.

# MALLISTO

## FH 4x2 Tractor, ilmajousitus FH 42T 3A

- WLC-PKLH** Työvalovalmius ohjaamon takaseinään ylös- ja alatasennetuille työvaloille (kaapelit, katkaisin ja läpivienti takaseinässä)
- **ECBB-BAS** Päällirakentajan sähkökeskus, ei päällirakennemoduulia
- ECBB-HIG** Päällirakentajan sähkökeskus mkl. laaja päällirakennemoduuli (18kpl lähtöä)
- ECBB-MED** Päällirakentajan sähkökeskus mkl. keskitason päällirakennemoduuli (11kpl lähtöä)
- BBCHAS1** Päällirakentajan sähköliitäntä, yksi kappale 7-napaisia liitäntöjä
- BBCHAS3** Päällirakentajan sähköliitäntä, kolme kappaletta 7-napaisia liitäntöjä
- BEPR-T2** Kippiauton sähkövalmius WRC-kaukosäätimellä
- EXSTER** Etäohjaus BBM moduulin kautta
- **TD-LED** LED valoja tukeva perävaunun tunnistus
- AUXL-SPK** Auravalvalmius
- TAILPRE2** Takalaitanostimen Work Remote valmius. Mahdollistaa takalaitanostimen sähköisten lähtöjen hallinnan WRC kaukosäätimellä.
- TAILPREP** Takalaitanostimen valmiussarja
- **AESW2** Päällirakentajan katkaisimet, kaksi kaksiasentoista katkaisinta (AUX1 ja AUX2)
- AESW2PK** Päällirakentajan katkaisimet, kaksi katkaisinta (AUX1 ja AUX2) ja valmius neljälle lisäkatkaisijalle tyhjän peitelevyn takana
- AUXSW-4** Päällirakentajan katkaisimet, valmius neljälle extra-katkaisimelle (johdotus)

### Luovutustoimenpiteet

- **TGW-4GWL** Telematiikkayksikkö GSM/GPRS/4G modeemilla ja WLAN-valmiudella (langaton verkko)
- FMS-PK** FMS tiedonsiirtojärjestelmä
- DRUT1** My Truck sovellus (1v sopimus)
- DRUT2** My Truck sovellus (2v sopimus)
- DRUT3** My Truck sovellus (3v sopimus)
- DRUT4** My Truck sovellus (4v sopimus)
- DRUT5** My Truck sovellus (5v sopimus)