

MODELLUTBUD

FH 4X2 R Jämnlast Elektrisk FH 42R E

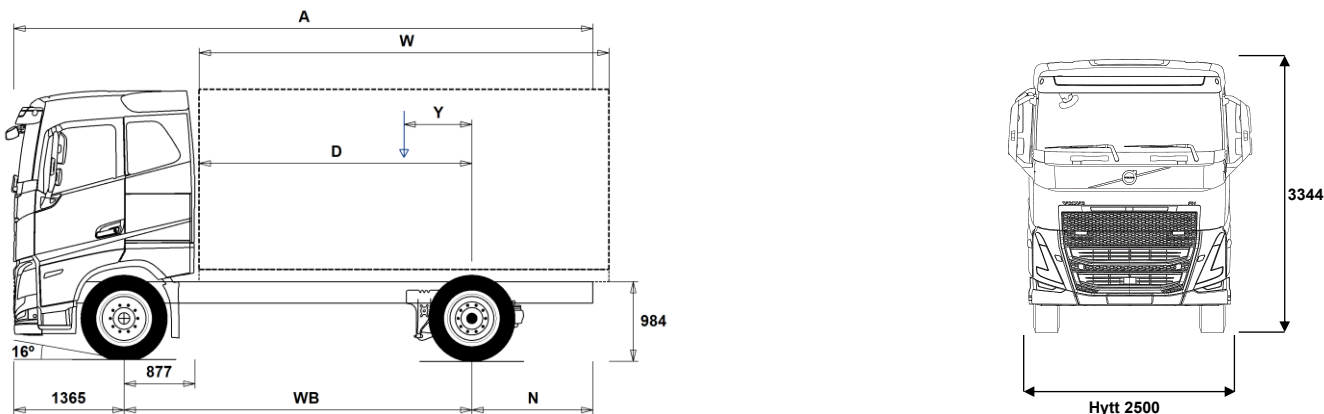

Chassidimensioner [mm]

WB Hjulbas	4300	4600	4900	5200	5600	6000	6300	6500	6700
A Totallängd	8010	8510	8960	9460	10060	10660	11210	11560	11810
D Centrum bakaxel till framkant påbyggnad	3373	3673	3973	4273	4673	5073	5373	5573	5773
N Bakre överhäng (Min.)	1395	1395	1395	1395	1395	1395	1395	1395	1395
N Bakre överhäng (Max.)	2345	2545	2695	2895	3095	3295	3545	3695	3745
Y Lastens tyngdpunkt (Min.)	-109	-168	-238	-305	-397	-485	-562	-606	-668
Y Lastens tyngdpunkt (Max.)	698	699	691	687	678	672	662	660	644
W Påbyggnadslängd (Min.)	5349	5948	6564	7172	7990	8673	9153	9473	9708
W Påbyggnadslängd (Max.)	5953	6433	6913	7393	8033	8673	9153	9473	9708

Chassivikter [kg]

Framaxel	6700	6790	6885	6960	7055	7130	7190	7220	7265
Bakaxel	3305	3250	3205	3170	3135	3095	3090	3080	3075
Tjänstevikt	10005	10040	10090	10130	10190	10225	10280	10300	10340
Last (inkl. påbyggnad, förare, bränsle, etc.)	7995	7960	7910	7870	7810	7775	7720	7700	7660

Vändcirkel [mm]

Vändcirkel mellan trottoarkanter	15900	16800	17800	18800	20000	21300	22300	22900	23600
Vändcirkel mellan väggar	17200	18100	19100	20100	21400	22600	23600	24300	24900

Tillåtna vikter [kg]

	Tillåtet	Teknisk
Bruttovikt	18000	21000
Bruttovikt, kombination	0	50000
Framaxel	8000	8000
Bakaxel	11500	13000

Viktiga noteringar

Chassidimensioner

Hytthöjd: +375 mm för CAB-HSLP, -203 mm för CAB-LSLP, +517 mm för CAB-XHSL.

D-mått inkluderar ett främre spelrum på 50 mm och för jämnlastbilar också en hjälpram på 100 mm.

Höjden kan variera ± 20 mm för blad och ± 10 mm för luftfjädring.

Alla mått gäller för olastat chassi och eventuella löpaxlar nere. Chassihöjd som använts: CHH-MED.

Höjddräng med chassihöjd CHH-HIGH: 0 mm.

Vikter och dimensioner är baserade på följande däck:

Däck på framaxeln: 315/80R22.5

Däck på drivaxeln: 315/80R22.5

Chassivikter inkluderar olja, vatten, AdBlue, 0 liter bränsle och utan förare. Tjänstevikt kan variera $\pm 3\%$.

Vändcirkelarna är teoretiskt beräknade.

Lagliga vikter kan variera från land till land.

För mer detaljerad information, inklusive vikt för tillvalsutrustning, be din Volvoåterförsäljare att lägga in din specifikation i Volvos viktinformationsprogram (WIS).

Använd inte denna ritning i samband med påbyggnad. Använd Volvos påbyggnadsinstruktioner och chassiritning FH42RE.

MODELLUTBUD

FH 4X2 R Jämnlast Elektrisk FH 42R E

Användningsområde

- **RC-SMOOT** OP-klass 1. Bra vägar
- **UNIFORM** Standard chassi

Huvudkomponenter

- **CHH-HIGH** Chassihöjd hög
- **CHH-MED** Chassihöjd medium
- **RAD-GR** Luftfjädrad bakaxel
- **FHE-AHSL** Hög sovhytt FH
- **FHE-ALSL** Låg sovhytt FH
- **FHE-ASLP** Sovhytt FH
- **FHE-AXHS** Extra hög sovhytt FH
- **FHE-HSL6** Hög sovhytt FH
- **FHE-LSL6** Låg sovhytt FH
- **FHE-SLP6** Sovhytt FH
- **FHE-XHS6** Extra hög sovhytt FH
- **ESS450K** Batterikapacitet 450 Kwh
- **ESS540K** Batterikapacitet 540 Kwh
- **EPT2412** I-Shift växellåda för elektriskt fordon 2400 Nm 12 växlar
- **NEM2** 2 st elektriska motorer 330 kW
- **NEM3** 3 st elmotorer 490 kW
- **RSS1344C** Bakaxel typ RSS1344C
13 tonns axel Max.Tågvikt 44 ton

- **RSS1344F**
- **RSS1352B**
- **RSS1370C**

Paketval

- **INFOHIGH** Hög nivå på infotainmentsystem
- **DRIV-EXT**
- **DRIV-SEL**
- **1LIV-E** Boendepaket för 1 säng
- **1LIV-E+** Boendepaket + för 1 säng
- **1LIV-E++** Boendepaket ++ för 1 säng
- **2LIV-E** Boendepaket för 2 sängar
- **2LIV-E+** Boendepaket + för 2 sängar
- **2LIV-E++** Boendepaket ++ för 2 sängar
- **SAFE-EXT**
- **SAFE-SEL**
- **RANGOP3** Paket med tjänster 3 år förbetalt
- **RANGOP4** Paket med tjänster 4 år förbetalt
- **RANGOP5** Paket med tjänster 5 år förbetalt

Chassi Layout

- **FST-AIR** Luftfjädring fram med nivåreglering
- **FSLs-BAS** Basnivå för reglering av luftfjädring fram
- **FSLs-HI** Utökad nivå för reglering av luftfjädring fram
- **FAL10.0** Framaxeltryck 100 ton OBS Endast till kran o plogbilar med extremt framaxeltryck
- **FAL8.0** Framaxeltryck 80 ton
- **FAL8.5** Framaxeltryck 8.5 ton
- **FAL9.0** Framaxeltryck 9.0 ton
- **FSTAB2** Krängningshämmare främre medium styv
- **FSTAB3** Krängningshämmare främre styv
- **RAL13** Bakaxeltryck 13 ton
- **RSTAB1** Krängningshämmare bakre
- **RSTAB3** Krängningshämmare styv bakre
- **ASF-DL1** Ett körläge för luftfjädring
- **ASF-DL3** Tre körlägen för luftfjädring
- **ASF-DLL** Hastighetsanpassad körhöjdsreglering
- **ACTST-TO** Dynamisk styrservo (VDS)
- **ASFE-BAS** VDS med basfunktion
- **ASFE-OG** VDS med Styrassistans
- **ASFE-PO** VDS med Personliga inställningar och Styrassistans

■ Standardutrustning

□ Tillvalsutrustning

För mer detaljerad information om hytt- och drivlinekomponenter, se separata datablad.

För all möjlig tillvalsutrustning och utrustningskombinatorik, kontakta din Volvoåterförsäljare som kan skapa en specifikation som tillgodoser dina krav med hjälp av Volvos säljstödprogram (VSS).

Fabriken förbehåller sig rätten att modifiera konstruktionen och ändra utrustning utan förvarning. Specifikationen kan variera från land till land.

- **ASFE-PS** VDS med Personliga inställningar
- **AUXPARK** Extra parkeringsbroms 2 st extra bromsklockor
- **RST-AIR** Luftfjädring bak med kontrollbox för nivåreglering, placerad i
- **RST-AIR6**
- **FRAME266** Ramhöjd (266 mm)
- **FRAME300** Ramhöjd (300 mm)
- **FST8080** Ramprofil godstjocklek 8 mm
- **FIL-EEEB** Innerline från motorns bakkant till boggslut
- **FIL-EEEF** Innerline från motor till ramslut
- **FIL-TXEB** Innerline från växellåds tvärbalk till bak boogie
- **FIL-TXEF** Innerline från växellåds tvärbalk till ramslut
- **BATTAMP** Ampere mätare för 24 voltsystemet
- **BATTIND** Batteriindikator för laddnivå 24 voltsystemet
- **WHC-FIX1** Stoppklossar, 1 st.
- **WHC-FIX2** Stoppklossar, 2 st.
- **WHC-FOL1** En stoppkloss, vikbar
- **WHC-FOL2** Stoppklossar, 2 st. vikbara
- **WHCP-M** Stoppklossar mitt på chassiramen
- **WHCP-R** Stoppklossar monterad i bakkant på chassiramen
- **WHCP-T** Stoppklossar transportmonterade
- **SUP-BAS** Underkörningskydd, sidomonterat
- **CHAIN-S** Snökedjor
- **HOOK-SC** Krok för snökedjor
- **TOWF-NO1** 1 dragsprint i front
- **TOWF-NO2** 2 dragsprintar i front
- **TOWMBRH** Dragbalk, centralmonterad
Prestanda efter W409 Max:D=190 kN Dc=141 kN V=63 kN
- **TOWMBRL1** Dragbalk, låg monterad
Prestanda efter W409 Max:D=190 kN Dc=141 kN V=63 kN
- **TOWMBRL2** Dragbalk, låg monterad främre position(Vertikal/Horizontal)
Prestanda Max:D=190 kN Dc=141 kN V=63 kN
- **TOWMBRL3** Dragbalk, framflyttad och låg placerad
- **TOWMBRM** Dragbalk, halvt undermonterad
Prestanda Max:D=190 kN Dc=141 kN V=63 kN
- **RFEC-L** Ramavslut för under mont.drag
- **RFEC-S** Rakt ramavslut
- **RFEC-U** Ramavslut för tippvagnar utan
- **C-RI4040** Dragkrok Ringfeder typ 4040 G-150
- **C-RI4045** Dragkrok Ringfeder typ 4045 G-150
- **C-RI5050** Ringfeder 5050 G-150 dragkoppling
- **C-RO400G** Dragkrok Rockinger typ 400 G-150
- **C-VBG520** VBG5200D dragkoppling
- **C-VBG795** VBG795 V dragkoppling
- **TOWR-ONE** Bogserbygel, bakre
- **TREL-PK** Förberedd för el till släp
- **TREL14** 14-polig VBG elektrisk släpvagnskoppling
- **TREL15** 15 polig kabel för elektrisk släpvagnskoppling
- **TREL7-7** 2 st. 7-poliga elektriska släpvagnskopplingar
- **TBC-DUO** Duomatic anslutning för släpvagnsbroms
- **TBC-EC** Bosch anslutning för släpvagnsbroms
- **TRBR-HCF** Fullt handreglage för släpvagnsbroms (Ej ADR)
- **TRBR-STA** Släpvagnsbroms
- **TRB-STRE** Släpvagnsbroms "Stretch" utökad bromsförmåga förhindrar "fällknivs" effekt
- **RFEND-B** Bakskärm, tredelad
- **RFEND-T** Transportmonterad bakskärm
- **RFH-BAS** Std. höjd på bakskärmstopp
- **RFH-HIG** Högsta möjliga bakskärmstopp
- **RFH-LOW** Lägsta möjliga bakskärmstopp
- **BLIGHT-E** Bromsljus blinkande utförande

Fälgar och däck

MODELLUTBUD

FH 4X2 R Jämnlast Elektrisk FH 42R E

<input checked="" type="checkbox"/> RT-AL	Aluminiumfälgar standardhål	<input type="checkbox"/> HPG-F61	Hydraulpump F1-61 för växellådsmonterade kraftuttag
<input type="checkbox"/> RT-AL1		<input type="checkbox"/> HPG-F81	Hydraulpump F1-81 för växellådsmonterade kraftuttag
<input type="checkbox"/> RT-AL1DU			
<input type="checkbox"/> RT-ALDP	Aluminiumfälgar Dura Bright standardhål		
<input type="checkbox"/> RT-ALDPD	Aluminiumfälgar Dura Bright kompatibla hål		
<input type="checkbox"/> RT-ALDU	Aluminiumfälgar kompatibla hål		
<input type="checkbox"/> SPWT-D	Komplett reservhjul lika drivaxel		
<input type="checkbox"/> SPWT-F	Komplett reservhjul lika framaxel		
<input type="checkbox"/> SWCP-R	Reservhjulshållare bakre vänster ramsida bakom bak-/löpaxel		
<input type="checkbox"/> SWCP-T	Reservhjulshållare, transportmontering		
<input type="checkbox"/> SWCP-TP	Reservhjulshållare + däck, transportmontering		
<input type="checkbox"/> JACK-12T	12 tons domkraft		
<input type="checkbox"/> JACK-15T	15 tons domkraft		
<input type="checkbox"/> JACK-20T	20 tons domkraft		
<input checked="" type="checkbox"/> TOOLKIT	Verktygssats		
<input type="checkbox"/> INFLAHOS	Luftpåfyllningsslang för däck 10 - 20 m		
<input type="checkbox"/> GAUGE-TP	Luftrycksmätare däck		
Utrustning Drivlina			
<input type="checkbox"/> DRM-B		<input type="checkbox"/> HWSS-ACB	Kollisionsvarningssystem inkl. ACC och nödbromssystem
<input checked="" type="checkbox"/> DRM-BE	Körlägen för drivlinan. Standard och ekonomiskt	<input checked="" type="checkbox"/> HWSS-FCB	Kollisionsvarningssystem inkl. nödbromssystem
<input type="checkbox"/> PVT-MAP	I-See med Information om topografi via karta, GPS och centralt sparad data	<input checked="" type="checkbox"/> LSS-DW	Körfältsassistans, varningssystem som varnar när lastbilen kommer för nära väglinjer
<input type="checkbox"/> EPTC270	Elmekaniskt kraftuttag med 270 NM	<input type="checkbox"/> LSS-DW3	Körfältsassistans i kombination med VDS
<input type="checkbox"/> HPM-F101	Hydr.pump VOAC F1-101 på elmekaniskt PTO	<input checked="" type="checkbox"/> LCS4	Stöd för att undvika sidokollisioner, på passagerar- och förarsidan
<input type="checkbox"/> HPM-F41	Hydr.pump VOAC F1-41 på elmekaniskt PTO	<input type="checkbox"/> LCS5	
<input type="checkbox"/> HPM-F51	Hydr.pump VOAC F1-51 på elmekaniskt PTO	<input checked="" type="checkbox"/> DAS-W	Uppmärksamhets hjälp (Driver Alert Support) varnar om föraren börjar bli trött
<input type="checkbox"/> HPM-F61	Hydr.pump VOAC F1-61 på elmekaniskt PTO	<input type="checkbox"/> RSENS-W	Regnsensor, för vindrutetorkare med intervall inställning
<input type="checkbox"/> HPM-F81	Hydr.pump VOAC F1-81 på elmekaniskt PTO	<input checked="" type="checkbox"/> CU-ECC	Automatisk luftkonditionering
<input type="checkbox"/> HPM-T42	Hydraulpump 42/42, tvåflödes	<input checked="" type="checkbox"/> CU-ECC2	Luftkonditionering med automatisk temperaturkontroll inkl solsenor, dimsensor luftkvalite sensor samt filter
<input type="checkbox"/> HPM-T53	Hydraulpump 53/53, tvåflödes	<input checked="" type="checkbox"/> IMMOBIL	Elektronisk startspärr (immobilizer)
<input type="checkbox"/> HPM-T55	Hydraulpump 55/28 tvåflödes	<input type="checkbox"/> ALARM-E	Stöldlarm för hytt, påbyggnad och trailer
<input type="checkbox"/> HPM-T70	Hydraulpump 70/35 tvåflödes	<input type="checkbox"/> AUD-EXT	Uttökat ljudpaket
<input type="checkbox"/> HPM-V130	Hydraulpump VP1-130 variabel pump på elmekaniskt PTO	<input type="checkbox"/> ISUNS-BS	Invändigt solskydd båda sidor
<input type="checkbox"/> HPM-V45	Hydraulpump VP1-45 variabel pump på elmekaniskt PTO	<input checked="" type="checkbox"/> ISUNS-DS	Invändigt solskydd förarsida
<input type="checkbox"/> HPM-V75	Hydraulpump VP1-75 variabel pump på elmekaniskt PTO	<input type="checkbox"/> ISUNF-RE	Elektrisk manövrerad solskyddsskärm i textil intrigerad i övre radiohylla
<input type="checkbox"/> HPM-V95	Hydraulpump VP1-95 variabel pump på elmekaniskt PTO	<input checked="" type="checkbox"/> ISUNF-RM	Manuellt manövrerad solskyddsskärm i textil intrigerad i övre radiohylla
<input type="checkbox"/> PTR-D	Bakre lågvarvigt kraftuttag för direktmontering av hydraulpump Max effektuttag 65 kW, max 600 Nm totalt	<input checked="" type="checkbox"/> CSPL-BXD	Draglåda i "hajgap"
<input type="checkbox"/> PTR-DH	Bakre högvarvigt kraftuttag för direktmontering av hydraulpump Max effektuttag 65 kW, max 400 Nm totalt	<input type="checkbox"/> ADFS	Två DIN fack
<input type="checkbox"/> PTR-DM	Bakre medelvarvigt kraftuttag för direktmontering av hydraulpump Max tillåtet effektuttag totalt 65 kW, max 400 Nm totalt Bakmont. lågvarvit kraftuttaget, 1 bak SAE Fläns anslutning för (max. 1000 Nm)	<input checked="" type="checkbox"/> BUPALARM	Akustiskt backvarning
<input type="checkbox"/> PTR-F	Bakmonterat högvarvigt kraftuttag Max tillåtet effektuttag 65 kW Max 400 Nm totalt	<input type="checkbox"/> RTOLL-PK	Förberedelse för vägtullsdebitering Tyskland, så kallad Mauten Mauten box ingår inte i prepareringen
<input type="checkbox"/> PTR-FH	Bakmonterat lågvarvigt kraftuttag Max tillåtet effektuttag 65 kW Max 400 Nm totalt	<input checked="" type="checkbox"/> LOADIND	Lastindikator
<input type="checkbox"/> PTRD-D	Bakre kraftuttag för direktmontering av dubbla hydraulpumpar Max tillåtet effektuttag totalt: Framre yttre; 75 kW (90) Bakre inre; 75 kW (100) Max 550 Nm totalt på respektive då båda är inkopplade, eller max 1000 Nm endast bakre inre inkopplat	<input type="checkbox"/> REMC-MF	Multifunktionell fjärrkontroll
<input type="checkbox"/> PTRD-D1	Bakre kraftuttag med en medbringare samt för direktmontering av hydraulpump Max tillåtet effektuttag 75 kW (90), max 870 Nm totalt	<input type="checkbox"/> FIREXT3P	
<input type="checkbox"/> PTRD-D2	Bakre kraftuttag med 2 medbringare samt förberedd för direktmontering av hydraulpump Max tillåtet effektuttag Framre yttre; 75 kW (90) Bakre yttre; 75 kW (90) Bakre inre; 75 kW (100) Max 550 Nm totalt på respektive	<input checked="" type="checkbox"/> FIREXT3S	Brandsläckare 3 kg placerad i hytt
<input type="checkbox"/> PTRD-F	Dubbelt bakre kraftuttag med en medbringare riktat bakåt Max tillåtet effektuttag 75 kW (90) Max 870 Nm totalt	<input type="checkbox"/> WARNVEST	Varningsväst
<input type="checkbox"/> HPG-F101	Hydraulpump F1-101 för växellådsmonterade kraftuttag	<input checked="" type="checkbox"/> WARNTRI2	2 st. varningstrianglar
<input type="checkbox"/> HPG-F41	Hydraulpump F1-41 för växellådsmonterade kraftuttag	<input checked="" type="checkbox"/> AIDKIT	Första hjälpen-sats
<input type="checkbox"/> HPG-F51	Hydraulpump F1-51 för växellådsmonterade kraftuttag	<input type="checkbox"/> AIDKIT1B	Första hjälpen-sats enligt Tysklands krav
		<input type="checkbox"/> WARNLAMP	Portabel batteridriven varningslampa (blyttjus)
		<input type="checkbox"/> LAMP-IN	Inspektionslampa
		<input type="checkbox"/> BULBKIT	Lamp- och säkringskit
		<input type="checkbox"/> WRITEPAD	Skrivplatta

Standardutrustning

Tillvalsutrustning

För mer detaljerad information om hytt- och drivlinekomponenter, se separata datablad.

För all möjlig tillvalsutrustning och utrustningskombinatorik, kontakta din Volvoåterförsäljare som kan skapa en specifikation som tillgodoser dina krav med hjälp av Volvos säljstödprogram (VSS).

Fabriken förbehåller sig rätten att modifiera konstruktionen och ändra utrustning utan förvarning. Specifikationen kan variera från land till land.

MODELLUTBUD

FH 4X2 R Jämnlast Elektrisk FH 42R E

- DST-CF5** Förarstol, komfort, luftfjädrad samt el. uppvärmd. Säkerhetsbälte inbyggt i stol.
- DST-CF6** Förarstol, komfort, luftfjädrad samt el. uppvärmd. Ventilrad siddyna. Säkerhetsbälte inbyggt i stol. Klädsel på stolar beroende på val av interiör
- DST-LUX1** Förarstol, lyx, luftfjädrad samt el. uppvärmd. Ventilrad siddyna, säkerhetsbälte inbyggt i stol. Minnesfunktion.
- DST-LUX2** Förarstol, lyx, luftfjädrad samt el. uppvärmd. Säkerhetsbälte inbyggt i stol. Minnesfunktion. Klädsel på stolar beroende på val av interiör
- SBD-RED** Säkerhetsbälte Rött, Förare och passagerare
- PST-BAS1** Passagerarstol, Bas
- PST-CF5** Passagerar stol, komfort, luftfjädrad och eluppvärmd Säkerhetsbälte inbyggt i stol
- PST-RX1** Vilstol, sväng- och fällbar
- PST-STD2** Passagerarstol, Standard
- SBPRE-PS** Förspännare för säkerhetsbälte, passagerarstol
- ARMRE-BB** Armstöd båda sidor förar- och passagerarstol
- ARMRE-DB** Armstöd på båda sidor av förarstol
- ARMRE-PB** Armstöd båda sidor passagerarstol av passagerarstol
- ARU-BAS** Armstöd i vinyl
- ARU-LEA** Armstöd i läder
- GRABHI-B** Instegshandtag i stål
- GRABHI-L** Instegshandtag läderbeklätt
- FMAT-RUB** Gummimattor
- FMAT-TX2** Gummi och textilmattor (Textilmattor bipackade)
- LBK80F** Nedre säng 815 mm
- LBK80FRE** Nedre säng 815 mm bred elektrisk vikbar huvudända, fällbar 55 grader
- LBK80FRM** Nedre säng 815 mm bred vikbar huvudända, fällbar 55 grader
- MATL-FI** Resårmatrass med spiralfjädrar och jämn hårdhet över 100 kg
- MATL-FI4**
- MATL-SF** Resårmatrass med spiralfjädrar hårdare mellansektion för bättre sittkomfort upp till 100 kg
- OLMAT-BA** Bäddmatrass
- OLMAT-PR** Bäddmatrass Premium
- TBK60AD** Översäng 600 mm bredd, justerbar i höjdd
- TBK60F** Översäng 600 mm bredd, vikbar huvudända
- TBK70AD** Översäng 700 mm bredd, justerbar i höjdd
- TBK70F** Översäng 700 mm bredd, vikbar huvudbräda
- SLCP-BAS** Kontrollpanel i sovhytt för interiör belysning, parkeringsvärmare, taklucka, centrallås
- SLCP-LUX** Kontrollpanel i sovhytt för kontroll av interiör belysning, parkeringsvärmare/kylare, taklucka, centrallås, ljudanläggning, fönsterhissar
- SAFE** Låsbart säkerhetsskåp i metall, placerad under säng i förvaringsfacket
- RUS-BAS** Förvaringsfack bakre övre
- RUS-HIG** Bakre övre förvaringsutrymme på 245 liter
- TABLE** Bord
- REFR-RUS** Kylskåp i bakre övre förvaringsfack 28 l
- REFRIG** 33 liters kylbox med frysdel under säng
- MICRO-PK** Kablage för microugn
- BOTH-D** Flaskhållare, under instrumentbrädans mittsektion
- BOTH-DL** Två flaskhållare, monterad vid draglåda under säng samt under mittsektion av inst.bräda
- BOTH-L** Flaskhållare, monterad vid draglåda under säng
- COFMA-PK** Elkablage för kaffebryggare draget till hytt
- INLI-BAS** Interiörljus standard
- INLI-NL** Interiörljus, nattbelysning
- INLI-NLD** Interiörljus, nattbelysning med dimmerfunktion
- ARL-FLEX** Flexibla läslampor
- RH-EE** Takfönster i tonat glas
- RH-ER** Taklucka, förstärkt, nödutgång
- RH-ETR** Taklucka i tonat glas, elektrisk öppning
- RH-MTR** Taklucka, tonat glas, manuell öppning
- GLAS-TIN** Färgade glasrutor runt om
- SWIND-BS** Sidofönster V-H sida
- AS-FUS** Extra övre förvaringshylla
- INFOT-PK** TV-prep ovan vänster dörr

Hytt Utvändigt

- EXTL-BAS** Standard yttre utformning Version 1
- EXTL-EN2** Exklusiv yttre utformning Version 1
- BUMP-B** Stötfångare av plast
- BUMP-B2** Stötfångare av stål
- BUMP-SP** Spoiler monterad under stötfångare
- CTILT-P-E** Elektrisk hyttipp
- CTILT-P-M** Manuell hyttipp
- FCABS-A** Luftfjädrad främre hyttfjädring
- FCABS-M** Mekanisk främre hyttfjädring
- RCABS-A** Luftfjädrad bakre hyttfjädring
- RCABS-M** Mekanisk bakre hyttfjädring
- HCC-EXT** Utan låsbar frontlucka
- HCC-INEX** Låsbar frontlucka
- MIRCFPCS** Eluppvärmda backspeglar med vidvinkelspeglar inkl. närsiktsspegel och hörnkamera på passagerarsidan
- MIRCMCP**
- MIRCMS**
- MIRCOMF** El-styrda och eluppvärmda backspeglar med vidvinkelspeglar v-h sida inklusive närsiktsspegel på passagerarsidan
- AMIR-F20** Utvändigt främre närsiktsspegel med ökat siktfält framför hytt
- SUNV-H** Yttre solskydd
- AD-ROOF** Takluftriktare
- AD-SIDES** Smala sidoluftriktare på bakkant hytt för jämnlast chassin
- AD-CHASX** Chassikjolar mellan fram och bakhjul
- ADCF-F** Extra aerodynamiska detaljer
- HL-LED** LED Huvudstrålkastare
- HL-LED3** LED Huvudstrålkastare och helljus med automatisk avbländning
- HLP-ST** Strålkastarskydd i stål
- DRL-LED** Varselljus LED lampor
- DRIVL2** Fjärrljus vitt
- UDRIVL** Utan fjärrljus
- FOGL-WC** Dimljus vitt
- CL-STAT** Statisk yttre korsningsljus, aktiveras via blinkersspaken
- ASL-RF2** 2 st extra fjärrljus i tak
- IDLMPSW** Strömställare för ID-ljus
- BEACOA2F** 2 st roterande varningsljus mont framkant tak
- BEACOA2R** 2 st roterande varningsljus mont bakkant tak
- BEACON-P** Förberedd kabeldragning för varningsljus på tak
- BEACONA4** Fyra stycken roterande varningsljus
- CABPT-R1** Kabelgenomföring i hyttak
- CABPT-R2** Två st kabelgenomföringar i tak
- SPOTP-F** Förberedd för fjärrljus i fronten
- SPOTP-R** Förberedd kabeldragning för fjärrljus på hyttak
- SPOTP-RF** Förberedd för fjärrljus i front och hyttak max 2x280 W
- ROS-IL** Belysning i ljusskylt

Standardutrustning Tillvalsutrustning

För mer detaljerad information om hytt- och drivlinekomponenter, se separata datablad.

För all möjlig tillvalsutrustning och utrustningskombinatorik, kontakta din Volvoåterförsäljare som kan skapa en specifikation som tillgodoser dina krav med hjälp av Volvos säljstödprogram (VSS).

Fabriken förbehåller sig rätten att modifiera konstruktionen och ändra utrustning utan förvarning. Specifikationen kan variera från land till land.

MODELLUTBUD

FH 4X2 R Jämnlast Elektrisk FH 42R E

- ROS-JL2** Belysning i ljusskylt med bipackad strömbrytare
- ROS-ILP** Förberedd för ljusskylt
- CSGN-GTR** Dekal "Globetrotter" i ljusskylt
- **HORN-F1S** Signalhorn innanför grill
- HORN-R2S** Två tryckluftshorn monterat på vardera sidan av taket på takbågen
- ANT-CBR** Antenn för kommunikationsradio 25 mhz
- ACCBR-AP** Främre, mitre och bakre takbåge, för montering av diverse utrustning
- ACCBR-F** Främre takbåge, för montering av diverse utrustning
- ACCBR-FM** Fram och mittmonterad takbåge, för montering av diverse utrustning
- ACCBR-FR** Främre och bakre takbåge, för montering av diverse utrustning
- ACCBR-M** Mitre takbåge, för montering av diverse utrustning
- ACCBR-R** Bakre takbåge, för montering av diverse utrustning
- ACCBR-RM** Bakre och mitre takbåge, för montering av diverse utrustning
- STUC-B** Förvaringsfack, vänster och höger sida under hytt
- STUC-L** Förvaringsfack, vänster sida under hytt
- STUC-R** Förvaringsfack, höger sida under hytt
- REFS-TW** Vita reflexstripes för hyttsida bipackade
- REFS-TY** Orange reflexstripes för hyttsida bipackade
- TAILPREP** Förberedelse för bakgavelift
- AESW2** 2 st extra bistabila strömställare
- AESW2PK** 2 st extra bistabila digitala strömställare och kablage för 4 strömställare
- AUXSW-4** Förberedd kabeldragning för 4 strömställare

Leveransservice

- FMS-PK** Förberedd för trafiklednings system
- DRUT1** "My Truck" appen, 2 år förbetalt
- DRUT2** "My Truck" appen, 2 år förbetalt
- DRUT3** "My Truck" appen, 3 år förbetalt
- DRUT4** "My Truck" appen, 4 år förbetalt
- DRUT5** "My Truck" appen, 5 år förbetalt
- **TSRS** Trafikskyltsavläsning

Påbyggnad

- SRWL-2RW** Två vita arbetslampor monterade bak på chassit (vänster/höger sida) och en 3-läges strömställare (På/Av/Back)
- SRWL-PK** Förberedelsepaket för chassimonterad arbetsbelysning och en 3-läges strömställare (På/Av/Back)
- SWL-2FW** Två vita arbetslampor monterade fram på chassit (vänster/höger sida) och en 2-läges strömställare (På/Av)
- SWL-2RW** Två vita arbetslampor monterade bak på chassit (vänster/höger sida) och en 2-läges strömställare (På/Av)
- SWL-4W** Fyra vita arbetslampor, fram (2) och bak (2) på chassit (vänster/höger sida) och en 2-läges strömställare (På/Av)
- SWL-PK** Kabel fördragning för lastljus på sidan ram Max 280 W, 2-läges strömställare
- WL-CHPK** Förberedelse för lastljus hyttvägg strömställare och kablage
- WLC-H2W** 2 st vita LED arbetsljus monterade bakkant hyttak
- WLC-PKCH** Förberedelse för arbetsljus på chassi
- WLC-PKH** Förberedelsepaketet för högt monterade arbetslampor
- WLC-PKL** Förberedelsepaketet för lågt monterade arbetslampor på hyttrygg
- WLC-PKLH** Förberedelsepaketet för lågt och högt monterade arbetslampor
- ECBB-BAS** Elcentral för påbyggare
- **ECBB-HIG** Elcentral för påbyggare samt påbyggare modul
- BBCHAS1** 7-poligt eluttag för påbyggare
- BBCHAS3** 3 st. 7-poliga eluttag för påbyggare
- BEPR-T2** El prep chassi för tipp för fjärrkontroll
- EXSTER** VDS med Fjärrstyrning
- **TD-LED** Elstyrenhet för LED-ljus på släp
- FBA-BTF** Främre påbyggnadsfästen flexibla
- FBA-BTSF** Främre påbyggnadsfästen semi flexibla
- **HBA-FSFB** Hål för påbyggarfästen flexibla/semi flexibla
- HBA-SB** Hål för påbyggarfästen styva
- RBA-T2** Bakre påbyggarfästen
- CRANEPK1** Kran prep med kranplåtar för upp till 10 ton/m kran
- CRANEPK2** Kran prep med kranplåtar för 9,5 till 20 ton/m kran
- CRANEPK4** Kran prep med kranplåtar för 18 till 40 ton/m kran
- AUXL-SPK** Prep för snöplog
- TAILPRE2** Prep. för bakgavelift, manövrering via fjärrkontroll

■ Standardutrustning

Tillvalsutrustning

För mer detaljerad information om hytt- och drivlinekomponenter, se separata datablad.

För all möjlig tillvalsutrustning och utrustningskombinatorik, kontakta din Volvoåterförsäljare som kan skapa en specifikation som tillgodoser dina krav med hjälp av Volvos säljstödprogram (VSS).

Fabriken förbehåller sig rätten att modifiera konstruktionen och ändra utrustning utan förvarning. Specifikationen kan variera från land till land.

MODELLUTBUD

FH 4X2 R Jämnlast Elektrisk FH 42R E

Volvo Trucks. Driving Progress