

MODELLUTBUD

FH 10x4 Tridem-jämnlastare luftfjädrad FH 104RFT3A

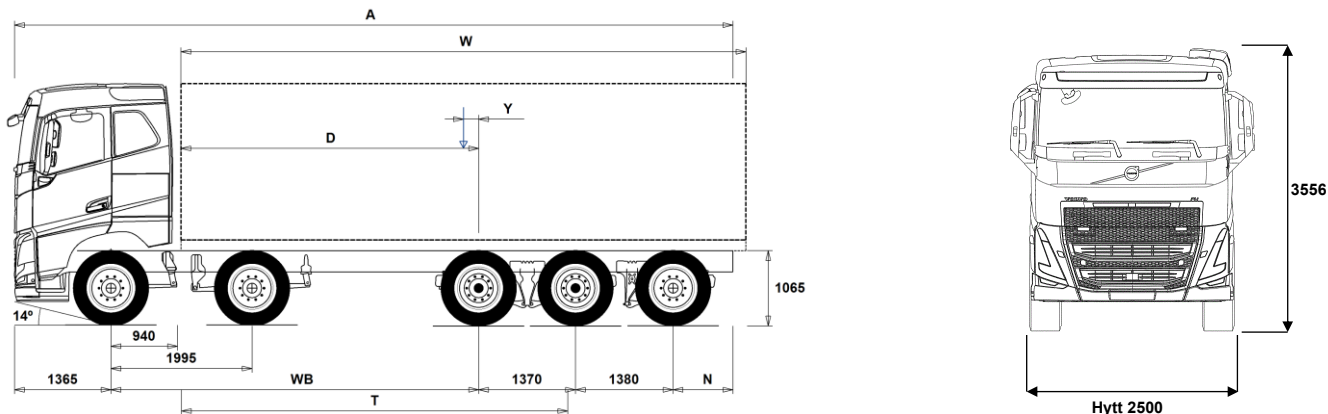

Chassidimensioner [mm]

WB Hjulbas	4300	4350	4600	4900	5100	5600	6000
A Totallängd	10810	11160	11260	11560	11710	11360	11310
D Centrum bakaxel till framkant påbyggnad	3310	3360	3610	3910	4110	4610	5010
N Bakre överhäng (Min.)	845	845	845	845	845	845	845
N Bakre överhäng (Max.)	2395	2695	2545	2545	2495	1645	1195
T Teoretisk hjulbas	4561	4611	4861	5161	5361	5861	6261
Y Lastens tyngdpunkt (Min.)	-1155	-1149	-1137	-1122	-1115	-1101	-1088
Y Lastens tyngdpunkt (Max.)	602	630	740	876	965	1174	1346
W Påbyggnadslängd (Min.)	5411	5455	5736	6062	6285	6867	7323
W Påbyggnadslängd (Max.)	8264	8308	8530	8795	8969	9400	9645

Chassivikter [kg]

Framaxlar	7515	7495	7470	7440	7435	7435	7430
Bakre boggin	3715	3765	3805	3895	3940	3950	3990
Tjänstevikt	11230	11260	11275	11335	11375	11385	11420
Last (inkl. påbyggnad, förare, bränsle, etc.)	20770	20740	20725	20665	20625	20615	20580

Vändcirkel [mm]

Vändcirkel mellan trottoarkanter	18100	18200	19000	20000	20600	22200	23500
Vändcirkel mellan väggar	19400	19500	20300	21300	22000	23600	24800

Tillåtna vikter [kg]

	Tillåtet	Teknisk
Bruttovikt	32000	43000
Bruttovikt, kombination	64000	65000
Framaxlar	16000	16000
Bakre boggin	24000	27000

Viktiga noteringar

Chassidimensioner

Hytthöjd: +305 mm för CAB-HSLP, -285 mm för CAB-LSLP, +450 mm för CAB-XHSL.

Centrum framaxel till bakkant hytt: +141 mm för CAB-LSLP.

D-mått inkluderar ett främre spelrum på 50 mm och för jämnlastbilar också en hjälpram på 100 mm.

Höjden kan variera ± 20 mm för blad och ± 10 mm för luftfjädring.

Alla mått gäller för olastat chassi och eventuella löpaxlar nere. Chassihöjd som använts: CHH-HIGH.

Bakre överhäng använt för fordonsviktberäkning är det maximala överhänget (N Max.) för given hjulbas.

Höjdändring med chassihöjd CHH-MED, FRAME300: 0 mm.

Vikter och dimensioner är baserade på följande däck:

Däck på framaxeln:	315/80R22.5
Däck på drivaxeln:	315/80R22.5
Däck på löp/pusheraxeln:	315/80R22.5

Chassivikter inkluderar olja, vatten, AdBlue, 0 liter bränsle och utan förare. Tjänstevikt kan variera ± 3%.

Vändcirkelarna är teoretiskt beräknade. Löpaxel som använts: TA-HYDRS.

Lagliga vikter kan variera från land till land.

För mer detaljerad information, inklusive vikt för tillvalsutrustning, be din Volvoöterförsäljare att lägga in din specifikation i Volvos viktinformationsprogram (WIS).

Använd inte denna ritning i samband med påbyggnad. Använd Volvos påbyggnadsinstruktioner och chassiritning FH104RFT3A.

MODELLUTBUD

FH 10x4 Tridem-jämnlastare luftfjädrad FH 104RFT3A

Användningsområde

- RC-ROUGH** OP-klass 2. Körning på vägar med blandat underlag
- RC-SMOOTH** OP-klass 1. Bra vägar
- TIPP-PRE** Tippvagns anpassning
- UNIFORM** Standard chassi

Huvudkomponenter

- CHH-HIGH** Chassihöjd hög
- CHH-MED** Chassihöjd medium
- CHH-XHIGH** Chassihöjd extra hög
- TA-HYSB2** El/hydraulisk styrd löpaxel, låser vid hastighet över 38 km/h
- RADDT-G2** Luftfjädrad tridemboggi, hög chassi
- RADDT-GR** Luftfjädrad tridemboggi
- FH-HSLP6** Hög sovhytt FH
- FH-LSLP6** Låg sovhytt FH
- FH-SLP6** Sovhytt FH
- FH-XHSL6** Extra hög sovhytt FH
- EU6SCR** Euro 6 emissionsnivå med SCR partikelfilter och EGR
- D13S420A** 420 Hk med 2100 Nm
- D13S460A** 460 Hk med 2300 Nm
- D13S500A** 500 Hk med 2500 Nm
- D13S540A** 540 Hk med 2600 Nm
- D13K420** D13K420, 13 liters dieselmotor, 420 Hk
- D13K460** D13K460, 13 liters dieselmotor, 460 Hk
- D13K500** D13K500, 13 liters dieselmotor, 500 Hk
- D13K540** D13K540, 13 liters dieselmotor, 540 Hk
- DIESEL** Diesel
- DIESEL-B** Biodiesel/RME
- EBR-EPG** Avgastrycksregulator
- EBR-EPGC** EBR-EPGC Kompressionbroms
- EBR-VEB+** VEB+; motor och kompressionsbroms med avgastrycksregulator inklusive Exhaust Pressure Governor (EPG) Effekt beroende på motortyp
- AT2612** Växellåda I-SHIFT AT2612 12-växlad, 2600 Nm
- AT2812** Växellåda I-SHIFT AT2812 12-växlad, 2800 Nm
- ATO2612** Växellåda I-SHIFT ATO2612 12-växlad, 2600 Nm (Överväxlad)
- ATO3112** Växellåda I-SHIFT ATO3112 12-växlad, 3100 Nm (Överväxlad)
- SPO2812** Växellåda SPO2812 I-Shift DC 12-växlad 2800 Nm (Överväxlad)
- ASO-C** Krypväxel
- ASO-ULC** Ultralåg krypväxel
- RTH2610B** 4-planets bakaxel, tandemdrift, enkelväxlar med navreduktion, diff.spärrar för hjul och axlar, 100 ton tågvikt
- RTH2610F** Bakaxel RTH2610F, Navreduktion 26 axeltryck med 100 tons tågvikt
- RTS2310A** Bakaxel RTS2310A, Enkelväxel 23 tons axeltryck och 100 tons tågvikt
- RTS2370A** Bakaxel RTS2370A, tandemdrift med enkelväxlar och differentialsärrar för hjul och axlar, 60-tons totalvikt

Paketval

- NCAP2024** Utökad aktivt säkerhetspaket (Testat av Euro NCAP 2024)
- FP-D13** Bränslepaket för D13
- DRIV-EXT** Förarpaket utökad
- DRIV-SEL** Förarpaket
- 1LIVING** Vil- och sovpaket FH, enkel
- 1LIVING+** Vil- och sovpaket+ FH, enkel
- 2LIVING** Vil- och sovpaket FH, dubbel
- 2LIVING+** Vil- och sovpaket+ FH, dubbel
- INFOHIGH** Infotainment paket
- SAFE-SEL** Förarassistanspaket
- CHASPAC** Chassipaket för jämnlastare

Chassi Layout

- Standardutrustning
- Tillvalsutrustning

För mer detaljerad information om hytt- och drivlinekomponenter, se separata datablad.

För all möjlig tillvalsutrustning och utrustningskombinatorik, kontakta din Volvoåterförsäljare som kan skapa en specifikation som tillgodoser dina krav med hjälp av Volvos säljstödprogram (VSS).

Fabriken förbehåller sig rätten att modifiera konstruktionen och ändra utrustning utan förvarning. Specifikationen kan variera från land till land.

- FST-AIR** Luftfjädring fram med nivåreglering
- FST-PAR** Parabelfjädring fram
- FST-PAR3** Framfjädrar 3-bladig parabel, styv
- FST-PL1**
- FSLs-BAS** Basnivå för reglering av luftfjädring fram
- FAL16.0** Framaxeltryck 2 x 8.0 ton. 16 ton
- FAL18.0** Framaxeltryck 2 x 9 ton. 18 ton
- FAL20.0** Framaxeltryck på dubbla framaxlar 20 ton
- FALIM** Framaxeltrycksbegränsare
- FSM-LUB** Smorda framfjäderfästen
- FSTAB** Krängningshämmare främre
- FSTAB2** Krängningshämmare främre medium styv
- FSTAB3** Krängningshämmare främre styv
- RAL27** Boggityck 27 ton
- RAL33** Boggityck 33 ton
- RAL36** Boggityck 36 ton
- RSTAB3** Krängningshämmare styv bakre
- RALIM115** Bakaxeltrycksbegränsare max. 11.5 ton. Hastighetsreglerad
- RALIM13** Bakaxeltrycksbegränsare max 13 ton första drivaxeln
- RALIM15** Bakaxeltrycksbegränsare max 15 ton
- RALIM95** Bakaxeltrycksbegränsare max 9.5 ton
- ASF-DL1** Ett körläge för luftfjädring
- ASF-DL3** Tre körlägen för luftfjädring
- ACTST-TO** Dynamisk styrservo (VDS)
- ASFE-BAS** VDS med basfunktion
- ASFE-OG** VDS med Styrassistans
- ASFE-PO** VDS med Personliga inställningar och Styrassistans
- ASFE-PS** VDS med Personliga inställningar
- PSP-VAR** Servostyrning variabelt flöde
- PSP-VAR2** Servostyrningspump (variabelt flöde, elektroniskt kontrollerat)
- EBS-MED** EBS medium paket med "brake blending" (om tillstatsbroms finns), strömmställare för hjälp vid start i backe, varning för hög bromstemperatur samt dålig bromsprestanda Automatisk diffspärr
- AUXPARK** Extra parkeringsbroms 2 st extra bromsklockor
- RST-AIR** Luftfjädring bak med kontrollbox för nivåreglering, placerad i
- FRAME300** Ramhöjd (300 mm)
- FST8080** Ramprofil godstjocklek 8 mm
- FIL-EEEB** Innerline från motorns bakkant till bogglut
- FIL-EEEF** Innerline från motor till ramslut
- BBOX-L** Batterilåda på vänster ramsida
- 2BAT210B** Gelbatterier 2x210 Ah
- 2BAT210C** AGM batterier 2x210 Ah
- BATTAMP** Volt och amperemätare
- BATTIND** Batteriindikator för laddnivå
- ADR2** ADR utrustning med 2 st huvudströmbrytare varav en monterad i hytt och en monterad utvändigt på hyttrygg höger sida
- MSWI-A** Huvudströmbrytare för ADR
- MSWI-R** Huvudströmbrytare fjärrmanövrerat
- UR-FUEL** Utan Bränsletank H-sida Minvolym 255l Maxvolym 810l
- UL-FUEL** Utan bränsletank på vänster sida Minvolym 160l Maxvolym 450l
- ADTP-L** AdBlue tank vänster sida
- ADTP-R** AdBlue tank höger sida
- ADB032** 32 liters AdBlue tank monterad mellan framaxlar
- ADB048** 48 liters AdBlue tank

MODELLUTBUD

FH 10x4 Tridem-jämnlastare luftfjädrad FH 104RFT3A

<input type="checkbox"/> ADB064	64 liters AdBlue tank	<input checked="" type="checkbox"/> BLIGHT-E	Bromsljus blinkande utförande
<input type="checkbox"/> ADTC-BF	Täckplåt för AdBlue tank	Fälglar och däck	
<input checked="" type="checkbox"/> FCAP-L	Bränsletanklock, låsbart	<input type="checkbox"/> RT-AL	Aluminiumfälglar standardhåll
<input checked="" type="checkbox"/> FUFF-AS	Bränslepåfyllningssystem med anti spillsystem	<input type="checkbox"/> RT-AL1	
<input checked="" type="checkbox"/> FUFF-ATS	Bränslepåfyllningssystem med antispill och antistödsystem	<input type="checkbox"/> RT-AL1DU	
<input type="checkbox"/> ESH-LEFT	Ljuddämpare horisontellt monterad med vänsterriktat utblås	<input type="checkbox"/> RT-ALDP	Aluminiumfälglar Dura Bright standardhåll
<input checked="" type="checkbox"/> ESH-REAR	Ljuddämpare horisontellt monterad med bakåtriktat utblås	<input type="checkbox"/> RT-ALDPD	Aluminiumfälglar Dura Bright kompatibla hål
<input type="checkbox"/> ESH-RIGH	Ljuddämpare horisontellt monterad med högerriktat utblås	<input type="checkbox"/> RT-ALDU	Aluminiumfälglar kompatibla hål
<input type="checkbox"/> ESH-VERT	Ljuddämpare horisontellt monterad med uppåtriktat avgasrör	<input checked="" type="checkbox"/> RT-STEEL	Stålfälglar
<input type="checkbox"/> EXST-SSP	Värmeskydd ljuddämpare i högglossigt rostfrött	<input type="checkbox"/> WCAP	Navkapslar i polamidplast
<input type="checkbox"/> EXST-ST	Värmeskydd ljuddämpare i stål	<input type="checkbox"/> SPWT-D	Komplett reservhjul lika drivaxel
<input type="checkbox"/> WHC-FIX2	Stoppklossar, 2 st.	<input type="checkbox"/> SPWT-F	Komplett reservhjul lika framaxel
<input type="checkbox"/> WHC-FOL2	Stoppklossar, 2 st. vikbara	<input type="checkbox"/> SWCP-T	Reservhjulshållare, transportmontering
<input type="checkbox"/> WHCP-F	Stoppklosssar monterad bakom hytt	<input type="checkbox"/> SWCP-TP	Reservhjulshållare + däck, transportmontering
<input type="checkbox"/> WHCP-R	Stoppklosssar monterad i bakkant på chassiramen	<input type="checkbox"/> JACK-12T	12 tons domkraft
<input type="checkbox"/> WHCP-T	Stoppklosssar transportmonterade	<input type="checkbox"/> JACK-15T	15 tons domkraft
<input type="checkbox"/> TB-L80	Verktygslåda i svart plast vänster sida, låsbar, 800 mm bred, maxlast 130 kg	<input type="checkbox"/> JACK-20T	20 tons domkraft
<input type="checkbox"/> TB-R80	Verktygslåda i svart plast monterad höger sida, låsbar, 800 mm bred Maxlast 130 kg	<input checked="" type="checkbox"/> TOOLKIT	Verktygssats
<input type="checkbox"/> SUP-BAS	Underkörningsskydd, sidomonterat	<input type="checkbox"/> INFLAHOS	Luftpåfyllningsslang för däck 10 - 20 m
<input type="checkbox"/> CHAIN-S	Snökedjor	<input type="checkbox"/> GAUGE-TP	Luftrycksmätare däck
<input type="checkbox"/> HOOK-SC	Krok för snökedjor	Utrustning Drivlina	
<input type="checkbox"/> TOWF-NO1	1 dragsprint i front	<input checked="" type="checkbox"/> TRAP-HD	Förstärkt växellåda
<input checked="" type="checkbox"/> TOWF-NO2	2 dragsprintar i front	<input checked="" type="checkbox"/> DRM-BE	Körlägen för drivlinan. Standard och ekonomiskt
<input type="checkbox"/> TOWMBRH	Dragbalk, centralmonterad	<input type="checkbox"/> DRM-E	Körläge, Ekonomiskt
<input type="checkbox"/> TOWMBRL1	Prestanda efter W409 Max:D=190 kN Dc=141 kN V=63 kN Dragbalk, låg monterad	<input type="checkbox"/> PVT-MAP	I-See med Information om topografi via karta, GPS och centralt sparad data
<input type="checkbox"/> TOWMBRM	Prestanda efter W409 Max:D=190 kN Dc=141 kN V=63 kN Dragbalk, halvt undermonterad	<input checked="" type="checkbox"/> PVT-MTM	I-See med Information om topografi via karta, GPS och centralt sparad data och trafikmeddelanden
	Prestanda Max:D=190 kN Dc=141 kN V=63 kN	<input checked="" type="checkbox"/> CRUIS-E	Farthållare med ECO roll och I-cruise
<input checked="" type="checkbox"/> RFEC-S	Rakt ramavslut	<input type="checkbox"/> AMSO-AUT	I-shift med "kick-down", funktion ger även möjlighet att justera växelvalet med växelspakens knappar under start och körning i automatläge
<input type="checkbox"/> RFEC-U	Ramavslut för tippvagnar utan	<input type="checkbox"/> AVO-ENH	Välj detta alternativ för att få bättre startförmåga och körbarhet vid körning på dåliga vägar: – Förbättrad funktionalitet i P-mode (P+); färre växlingar och växlingar vid högre motorvarvtal – Kräver inte lika mycket körning i manuell läge • Förbättrat manuellt läge, kan ligga kvar längre på valda växlar • Bättre start/igångkörande när fordonet har fastnat – Gunga loss funktion tack vare snabbare i och urkoppling av växlar – Extra moment vid start (1:ans växel)
<input type="checkbox"/> C-RI4040	Dragkrok Ringfeder typ 4040 G-150	<input type="checkbox"/> APF-ENH	Utökade kraftuttagsfunktioner för I-shift
<input type="checkbox"/> C-RI4045	Dragkrok Ringfeder typ 4045 G-150	<input type="checkbox"/> CD43-O	Dubbellamellkoppling 17" (430 mm)
<input type="checkbox"/> C-RI5050	Dragkrok Ringfeder, typ 5050 G-150	<input type="checkbox"/> TC-MAOH2	Oljekylare för växellåda, luft/vatten/olja med extra hög prestanda Växellådsmonterad
<input type="checkbox"/> C-RO400G	Dragkrok Rockinger typ 400 G-150	<input type="checkbox"/> TC-MWO	Oljekylare för växellåda. Normal prestanda, vatten/olja. Rammonterad
<input type="checkbox"/> C-VBG520	Dragkrok VBG, typ VBG5200D	<input type="checkbox"/> TC-MWOH2	Oljekylare vatten/olja för växellåda med extra hög prestanda Växellådsmonterad
<input type="checkbox"/> C-VBG795	Dragkrok VBG795V (för luftservostyrning, begär fritext CA)	<input type="checkbox"/> 2COM1100	Luftkompressor 2 cylindrig, max kapacitet 1100 l/min
<input type="checkbox"/> TOWR-ONE	Bogserbygel, bakre	<input type="checkbox"/> 2COMP870	Luftkompressor 2 cylindrig, max kapacitet 870 l/min
<input type="checkbox"/> TREL-PK	Förberedd för el till släp	<input checked="" type="checkbox"/> 2COMP900	Luftkompressor, 2 cylindrig med maxkapacitet 900 l/min
<input type="checkbox"/> TREL14	14-polig VBG elektrisk släpvagnskoppling	<input type="checkbox"/> CLU-AIRC	In- och urkopplingsbar luftkompressor
<input type="checkbox"/> TREL15	15 polig kabel för elektrisk släpvagnskoppling	<input type="checkbox"/> AIRIN-FR	Luftintag för motor, front utförande insug vid grillen
<input type="checkbox"/> TREL7	1 st. 7-polig elektrisk släpvagnskoppling (24N)	<input checked="" type="checkbox"/> AIRIN-HI	Luftintag för motor, högt utförande
<input checked="" type="checkbox"/> TREL7-7	2 st. 7-poliga elektriska släpvagnskopplingar	<input type="checkbox"/> AIRIN-LO	Luftintag för motor, lågt utförande
<input type="checkbox"/> TBC-DUO	Duomatic anslutning för släpvagnsbroms	<input type="checkbox"/> ACL1ST-S	Luftrenare med två filter, primär och sekundärfilter
<input type="checkbox"/> TBC-EC	Bosch anslutning för släpvagnsbroms	<input type="checkbox"/> 24A150BL	Generator 24v 150 Ampere
<input type="checkbox"/> TRBR-STA	Släpvagnsbroms	<input checked="" type="checkbox"/> 24A180BL	Generator 24v 180 Ampere
<input type="checkbox"/> TRB-STRE	Släpvagnsbroms "Stretch" utökad bromsförmåga förhindrar "fällknivs" effekt	<input checked="" type="checkbox"/> 24AL150B	Generator med 150 A kapacitet
<input type="checkbox"/> FFEND-B	Stänkskärm andra framaxeln		
<input type="checkbox"/> FFEND-T	Transportmonterad stänkskärm andra framaxel		
<input type="checkbox"/> RFEND-B	Bakskärm, tredelad		
<input type="checkbox"/> RFEND-T	Transportmonterad bakskärmar		
<input type="checkbox"/> RFH-BAS	Std. höjd på bakskärmstopp		
<input type="checkbox"/> RFH-HIG	Högsta möjliga bakskärmstopp		
<input type="checkbox"/> RFH-LOW	Lägst möjliga bakskärmstopp		
<input type="checkbox"/> ATANK-AL	Lufttankar i aluminium		
<input checked="" type="checkbox"/> ATANK-ST	Lufttankar i stål		
<input checked="" type="checkbox"/> TL-LED	Bakljus, LED		

Standardutrustning

Tillvalsutrustning

För mer detaljerad information om hytt- och drivlinekomponenter, se separata datablad.

För all möjlig tillvalsutrustning och utrustningskombinatorik, kontakta din Volvoåterförsäljare som kan skapa en specifikation som tillgodoser dina krav med hjälp av Volvos säljstödprogram (VSS).

Fabriken förbehåller sig rätten att modifiera konstruktionen och ändra utrustning utan förvarning. Specifikationen kan variera från land till land.

MODELLUTBUD

FH 10x4 Tridem-jämnlastare luftfjädrad FH 104RFT3A

<ul style="list-style-type: none"> ■ PRIM-EL Elektrisk pump för avluftning av bränslesystemet □ PRIM-MAN Manuell pump för avluftning av bränslesystemet □ AF-E Bränslefilter med bränslevärmare □ AF-R Bränslefilter med bränslevärmare ■ FUEFE2LW Stort dubbelt bränslefilter med vattenseparering ■ EST-AID EL-startelement motor ■ 220EBH15 Elektrisk motordoppvärmare 220 volt, 1,5 kW □ PTER-DIN DIN koppling på motorkraftuttag DIN5462 för direktmonterad pump □ HPE-F101 F1-101 motormonterad Hydraulpump □ HPE-F41 Motormonterat kraftuttag med hydraulpump Parker F1-41 □ HPE-F51 F1-51 motormonterad hydraulpump □ HPE-F61 F1-61 motormonterad hydraulpump □ HPE-F81 F1-81 motormonterad hydraulpump □ HPE-T53 F2 53/53 motor monterad hydraulpump □ HPE-T70 F2 70/35 motor monterad hydraulpump □ HPE-V45 VP1-45 Motormonterad variabel hydraulisk pump □ HPE-V75 VP1-75 Motormont variabel hydraulisk pump □ PTR-D Bakre lågvarvigt kraftuttag för direktmontering av hydraulpump Max effektuttag 65 kW, max 600 Nm totalt □ PTR-DH Bakre högvarvigt kraftuttag för direktmontering av hydraulpump Max effektuttag 65 kW, max 400 Nm totalt □ PTR-DM Bakre medelvarvigt kraftuttag för direktmontering av hydraulpump Max tillåtet effektuttag totalt 65 kW, max 400 Nm totalt Bakmont. lågvarvit kraftuttaget, 1 bak SAE Fläns anslutning för (max. 1000 Nm) □ PTR-F Bakre kraftuttag för direktmontering av dubbla hydraulpumpar Max tillåtet effektuttag totalt: Framre yttre; 75 kW (90) Bakre inre; 75 kW (100) Max 550 Nm totalt på respektive då båda är inkopplade, eller max 1000 Nm endast bakre inre inkopplat Dubbelt bakre kraftuttag med en medbringare riktat bakåt Max tillåtet effektuttag 75 kW (90) Max 870 Nm totalt □ PTRD-D Hydraulpump F1-101 för växellådsmonterade kraftuttag □ HPG-F101 Hydraulpump F1-41 för växellådsmonterade kraftuttag □ HPG-F41 Hydraulpump F1-51 för växellådsmonterade kraftuttag □ HPG-F51 Hydraulpump F1-61 för växellådsmonterade kraftuttag □ HPG-F61 Hydraulpump F1-81 för växellådsmonterade kraftuttag □ HPG-F81 Hydraulpump F1-101 för växellådsmonterade kraftuttag 	<ul style="list-style-type: none"> □ DAS-W Uppmärksamhets hjälp (Driver Alert Support) varnar om föraren börjar bli trött □ RSENS-W Regnsensor, för vindrutetorkare med intervall inställning ■ CU-ECC Luftkonditionering med automatisk temperaturkontroll □ CU-ECC2 Luftkonditionering med automatisk temperaturkontroll inkl solsenor, dimsensor luftkvalite sensor samt filter ■ IGT-BUT Tändningstyp, knapp □ ALARM-E Stöldlarm för hytt, påbyggnad och trailer □ AUD-EXT Uttökat ljudpaket □ PHONE-PK Förberedd för telefonmontage. GSM-Antenn, kablage, □ ISUNS-BS Invändigt solskydd båda sidor ■ ISUNS-DS Invändigt solskydd förarsida □ ISUNF-RE Elektrisk manövrerad solskyddsskärm i textil intrigerad i övre radiohylla ■ ISUNF-RM Manuellt manövrerad solskyddsskärm i textil intrigerad i övre radiohylla ■ CSPL-BXD Draglåda i "hajgap" □ ADFS Två DIN fack □ BUPALARM Akustiskt backvarning □ RTOLL-PK Förberedelse för vägtullsdebitering Tyskland, så kallad Mauten Mauten box ingår inte i prepareringen □ LOADIND Lastindikator □ REMC-MF Multifunktionell fjärrkontroll ■ FIREXT3S Brandsläckare 3 kg placerad i hytt ■ WARNVEST Varningsväst ■ AIDKIT Första hjälpen-sats □ WARNLAMP Portabel batteridriven varningslampa (blyttjus) □ LAMP-IN Inspektionslampa □ BULBKIT Lamp- och säkringskit ■ WRITEPAD Skrivplatta ■ DST-CF5 Förarstol, komfort, luftfjädrad samt el. uppvärmd. Säkerhetsbälte inbyggt i stol. Klädsel på stolar beroende på val av interiör □ DST-CF6 Förarstol, komfort, luftfjädrad samt el. uppvärmd. Ventilrad sittdyna. Säkerhetsbälte inbyggt i stol. Klädsel på stolar beroende på val av interiör □ DST-LUX1 Förarstol, lyx, luftfjädrad samt el. uppvärmd. Ventilerad sittdyna, säkerhetsbälte inbyggt i stol. Minnesfunktion. Klädsel på stolar beroende på val av interiör □ DST-LUX2 Förarstol, lyx, luftfjädrad samt el. uppvärmd. Säkerhetsbälte inbyggt i stol. Minnesfunktion. Klädsel på stolar beroende på val av interiör □ SBD-RED Säkerhetsbälte Rött, Förare och passagerare □ SBPRE-DS Förspännare för säkerhetsbälte, förarstol □ PST-BAS1 Passagerarstol, Bas □ PST-CF5 Passagerar stol, komfort, luftfjädrad och eluppvärmd Säkerhetsbälte inbyggt i stol □ PST-RX1 Vilstol, sväng- och fällbar ■ PST-STD2 Passagerarstol, Standard □ SBPRE-PS Förspännare för säkerhetsbälte, passagerarstol □ ARMRE-BB Armstöd båda sidor förar- och passagerarstol □ ARMRE-DB Armstöd på båda sidor av förarstol □ ARMRE-PB Armstöd båda sidor passagerarstol av passagerarstol □ ARU-BAS Armstöd i vinyl □ ARU-LEA Armstöd i läder ■ GRABHI-B Instegshandtag i stål □ GRABHI-L Instegshandtag läderbeklätt
<ul style="list-style-type: none"> ■ STWPOS-L Vänsterstyrd □ STWM-LE Läderratt □ STGW-AD2 Övre rattjustering med "neck tilt" ■ STGW-ADJ Rattjustering □ AIRBAG Airbag på förarsidan (måste kombineras med påtaget säkerhetsbälte) ■ DRC-AMI Automatisk regenerering med möjlighet att avbryta processen ■ 1DAYDIG4 □ ARSL Extra hastighetsbegränsare via strömställare i hytt □ ESP-BAS1 ESP elektroniskt stabiliseringsprogram □ ESPC-RO ESP strömställare möjlighet att styra stabiliseringsprogram. På/Reducerat/Av Vid körning med avslaget ESP aktiveras system igen vid 40 km/h □ HWSS-ACB Kollisionsvarningssystem inkl. ACC och nödbromssystem ■ HWSS-FCB Kollisionsvarningssystem inkl. nödbromssystem □ LSS-DW Körfältsassistans, varningssystem som varnar när lastbilen kommer för nära väglinjer □ LSS-DW3 Körfältsassistans med aktiv styrhjälp (Pilot Assist) ■ LCS4 Varningssystem sidokollision, båda sidor □ LCS5 Filbytesassistans, båda sidor 	
<ul style="list-style-type: none"> ■ Standardutrustning □ Tillvalsutrustning 	

För mer detaljerad information om hytt- och drivlinekomponenter, se separata datablad.

För all möjlig tillvalsutrustning och utrustningskombinatorik, kontakta din Volvoåterförsäljare som kan skapa en specifikation som tillgodoser dina krav med hjälp av Volvos säljstödprogram (VSS).

Fabriken förbehåller sig rätten att modifiera konstruktionen och ändra utrustning utan förvarning. Specifikationen kan variera från land till land.

MODELLUTBUD

FH 10x4 Tridem-jämnlastare luftfjädrad FH 104RFT3A

<input checked="" type="checkbox"/> FMAT-RUB	Gummimattor	<input type="checkbox"/> AUXFS	Extra fotsteg
<input type="checkbox"/> FMAT-TX2	Gummi och textilmattor (Textilmattor bipackade)	<input type="checkbox"/> GUARD-EH	Skydd för oljesump motor
<input checked="" type="checkbox"/> LBK80F	Nedre säng 815 mm	<input checked="" type="checkbox"/> BUGNET	Kylarskydd mot insekter
<input type="checkbox"/> LBK80FRE	Nedre säng 815 mm bred elektrisk vikbar huvudända, fällbar 55 grader	<input type="checkbox"/> CTILT-P-E	Elektrisk hyttipp
<input type="checkbox"/> LBK80FRM	Nedre säng 815 mm bred vikbar huvudända, fällbar 55 grader	<input checked="" type="checkbox"/> CTILT-P-M	Manuell hyttipp
<input type="checkbox"/> MATL-FI	Resårmatrass med spiralfjädrar och jämn hårdhet över 100 kg	<input type="checkbox"/> FCABS-A	Luftfjädrad främre hyttfjädring
<input type="checkbox"/> MATL-FI4	Matrass nedre säng, upp till 100 kg, skum, 2000x700x130 mm	<input checked="" type="checkbox"/> FCABS-M	Mekanisk främre hyttfjädring
<input checked="" type="checkbox"/> MATL-SF	Resårmatrass med spiralfjädrar hårdare mellansektion för bättre sittkomfort upp till 100 kg	<input type="checkbox"/> RCABS-A	Luftfjädrad bakre hyttfjädring
<input type="checkbox"/> OLMAT-BA	Bäddmatrass	<input checked="" type="checkbox"/> RCABS-M	Mekanisk bakre hyttfjädring
<input type="checkbox"/> OLMAT-PR	Bäddmatrass Premium	<input type="checkbox"/> HCC-EXT	Utan låsbar frontlucka
<input type="checkbox"/> TBK60AD	Översäng 600 mm bredd, justerbar i höjddled	<input checked="" type="checkbox"/> HCC-INEX	Låsbar frontlucka
<input type="checkbox"/> TBK60F	Översäng 600 mm bredd, vikbar huvudända	<input type="checkbox"/> MIRCFPCS	Eluppvärmda backspeglar med vidvinkelspeglar inkl. närsiktsspegel och hörnkamera på passagerarsidan
<input type="checkbox"/> TBK70AD	Översäng 700 mm bredd, justerbar i höjddled	<input type="checkbox"/> MIRCMCP	Spegelsystem, kamerabaserat med hörnkamera
<input type="checkbox"/> TBK70F	Översäng 700 mm bredd, vikbar huvudbräda	<input type="checkbox"/> MIRCMS	Spegelsystem, kamerabaserat utan hörnkamera
<input type="checkbox"/> PH-CAB2	Parkeringsvärmare hytt diesel driven	<input checked="" type="checkbox"/> MIRCOMF	El-styrda och eluppvärmda backspeglar med vidvinkelspeglar v-h sida inklusive närsiktsspegel på passagerarsidan
<input type="checkbox"/> PH-ENGCA	Parkeringsvärmare motor och hytt, diesel driven	<input checked="" type="checkbox"/> AMIR-F20	Utvändigt främre närsiktsspegel med ökat siktfält framför hytt
<input checked="" type="checkbox"/> SLCP-BAS	Kontrollpanel i sovhytt för interiör belysning, parkeringsvärmare, taklucka, centrallås	<input type="checkbox"/> SUNV-H	Yttre solskydd
<input type="checkbox"/> SLCP-LUX	Kontrollpanel i sovhytt för kontroll av interiör belysning, parkeringsvärmare/kylare, taklucka, centrallås, ljudanläggning, fönsterhissar	<input type="checkbox"/> AD-ROOF	Takluftriktare
<input type="checkbox"/> SAFE	Låsbart säkerhetsskåp i metall, placerad under säng i förvaringsfacket	<input type="checkbox"/> AD-SIDES	Smala sidoluftriktare på bakkant hytt för jämnlast chassin
<input type="checkbox"/> RUS-BAS	Förvaringsfack bakre övre (154 L, 300mm hög)	<input checked="" type="checkbox"/> HL-LED	LED Huvudstrålkastare
<input type="checkbox"/> RUS-HIG	Förvaringsutrymme bakre övre (245 L, 440mm hög)	<input type="checkbox"/> HL-LED3	LED Huvudstrålkastare och helljus med automatisk avbländning
<input type="checkbox"/> TABLE	Bord	<input checked="" type="checkbox"/> HL-CLEAN	Strålkastar rengörare typ högtrycksspölning
<input type="checkbox"/> REFR-RUS	Kylskåp i bakre övre förvaringsfack 28 l	<input type="checkbox"/> HLP-ST	Strålkastarskydd i stål
<input type="checkbox"/> REFRIG	33 liters kylbox med frysdel under säng	<input type="checkbox"/> DRIVL2	Fjärrljus vitt
<input type="checkbox"/> MICRO-PK	Kablage för microugn	<input checked="" type="checkbox"/> UDRIVL	Utan fjärrljus
<input type="checkbox"/> BOTH-D	Flaskhållare, under instrumentbrädans mittsektion	<input checked="" type="checkbox"/> FOGL-WC	Dimljus vitt
<input type="checkbox"/> BOTH-DL	Två flaskhållare, monterad vid draglåda under säng samt under mittsektion av inst.bräda	<input type="checkbox"/> CL-STAT	Statisk yttre korsningsljus, aktiveras via blinkersspaken
<input type="checkbox"/> BOTH-L	Flaskhållare, monterad vid draglåda under säng	<input type="checkbox"/> ASL-RF2	2 st extra fjärrljus i tak
<input type="checkbox"/> COFMA-PK	Elkablage för kaffebyggare draget till hytt	<input type="checkbox"/> BEACOA2F	2 st roterande varningsljus mont framkant tak
<input type="checkbox"/> SOL12S		<input type="checkbox"/> BEACOA2R	2 st roterande varningsljus mont bakkant tak
<input checked="" type="checkbox"/> INLI-BAS	Interiör ljus standard	<input type="checkbox"/> BEACON-P	Förberedd kabeldragning för varningsljus på tak
<input type="checkbox"/> INLI-NL	Interiör ljus, nattbelysning	<input type="checkbox"/> BEACONA4	Fyra stycken roterande varningsljus
<input type="checkbox"/> INLI-NLD	Interiör ljus, nattbelysning med dimmerfunktion	<input type="checkbox"/> CABPT-R1	Kabelgenomföring i hyttak
<input type="checkbox"/> ARL-FLEX	Flexibla läslampor	<input checked="" type="checkbox"/> CABPT-R2	Två st kabelgenomföringar i tak
<input checked="" type="checkbox"/> RH-EE	Takfönster i tonat glas	<input type="checkbox"/> SPOTP-F	Förberedd för fjärrljus i fronten
<input type="checkbox"/> RH-ETR	Taklucka i tonat glas, elektrisk öppning	<input type="checkbox"/> SPOTP-R	Förberedd kabeldragning för fjärrljus på hyttak
<input type="checkbox"/> RH-MTR	Taklucka, tonat glas, manuell öppning	<input type="checkbox"/> SPOTP-RF	Förberedd för fjärrljus i front och hyttak max 2x280 W
<input checked="" type="checkbox"/> GLAS-TIN	Färgade glasrutor runt om	<input type="checkbox"/> ROS-IL	Belysning i ljusskylt
<input type="checkbox"/> SWIND-BS	Sidofönster V-H sida	<input type="checkbox"/> ROS-IL2	Belysning i ljusskylt med bipackad strömbrytare
<input checked="" type="checkbox"/> VANMIR	"Rakspegel" i radiohylla	<input type="checkbox"/> ROS-ILP	Förberedd för ljusskylt
<input type="checkbox"/> AS-FUS	Extra övre förvaringshylla	<input type="checkbox"/> CSGN-GTR	Dekal "Globetrotter" i ljusskylt
<input type="checkbox"/> INFOT-PK	TV-prep ovan vänster dörr	<input checked="" type="checkbox"/> HORN-F1S	Signalhorn innanför grill
		<input type="checkbox"/> HORN-R2S	Två tryckluftshorn monterat på vardera sidan av taket
		<input type="checkbox"/> ANT-CBR	Antenn för kommunikationsradio 25 mhz
		<input type="checkbox"/> ACCBP-AP	Främre, mitre och bakre takbåge, för montering av diverse utrustning
		<input type="checkbox"/> ACCBP-F	Främre takbåge, för montering av diverse utrustning
		<input type="checkbox"/> ACCBP-FM	Fram och mittmonterad takbåge, för montering av diverse utrustning
		<input type="checkbox"/> ACCBP-FR	Främre och bakre takbåge, för montering av diverse utrustning
		<input type="checkbox"/> ACCBP-M	Mitre takbåge, för montering av diverse utrustning
		<input type="checkbox"/> ACCBP-R	Bakre takbåge, för montering av diverse utrustning
		<input type="checkbox"/> ACCBP-RM	Bakre och mitre takbåge, för montering av diverse utrustning
		<input type="checkbox"/> STUC-B	Förvaringsfack, vänster och höger sida under hytt
		<input type="checkbox"/> STUC-L	Förvaringsfack, vänster sida under hytt
		<input type="checkbox"/> STUC-R	Förvaringsfack, höger sida under hytt

Hytt Utvändigt

EXTL-BAS Yttre utformning basnivå (EXTL-BAS)

EXTL-EN2 Yttre utformning exklusiv nivå (EXTL-EN2)

EXTL-ENH Utökad målning av hytt detaljer

DGLAS-H Hårdat fönsterglas i dörrar

DGLAS-L Laminerat fönsterglas i dörrar

BUMP-B Stötfångare av plast

BUMP-B2 Stötfångare av stål

BUMP-HD Anläggningsstötfångare i stål

BUMP-SP Spoiler monterad under stötfångare

Standardutrustning

Tillvalsutrustning

För mer detaljerad information om hytt- och drivlinekomponenter, se separata datablad.

För all möjlig tillvalsutrustning och utrustningskombinatorik, kontakta din Volvoåterförsäljare som kan skapa en specifikation som tillgodoser dina krav med hjälp av Volvos säljstödprogram (VSS).

Fabriken förbehåller sig rätten att modifiera konstruktionen och ändra utrustning utan förvarning. Specifikationen kan variera från land till land.

MODELLUTBUD

FH 10x4 Tridem-jämnlastare luftfjädrad FH 104RFT3A

- **REFS-TW** Vita reflexstripes för hyttsida bipackade
- **REFS-TY** Orange reflexstripes för hyttsida bipackade

Påbyggnad

- **SRWL-PK** Förberedelsepaket för chassimonterad arbetsbelysning och en 3-läges strömställare (På/Av/Back)
- **SWL-2FW** Två vita arbetslampor monterade fram på chassit (vänster/höger sida) och en 2-läges strömställare (På/Av)
- **SWL-2RW** Två vita arbetslampor monterade bak på chassit (vänster/höger sida) och en 2-läges strömställare (På/Av)
- **SWL-4W** Fyra vita arbetslampor, fram (2) och bak (2) på chassit (vänster/höger sida) och en 2-läges strömställare (På/Av)
- **SWL-PK** Kabel fördragnig för lastljus på sidan ram
Max 280 W, 2-läges strömställare
- **WL-CHPK** Förberedelse för lastljus hyttvägg strömställare och kablage
- **WLC-H2W** 2 st vita LED arbetsljus monterade bakkant hyttak
- **WLC-PKCH** Bakaxel, tandemdrift, enkelväxlar med navreduktion, diff.spärrar för hjul och axlar, 100 ton tågvikt
- **WLC-PKH** Förberedelsepaketet för högt monterade arbetslampor
- **WLC-PKL** Förberedelsepaketet för lågt monterade arbetslampor på hyttrygg
- **WLC-PKLH** Förberedelsepaketet för lågt och högt monterade arbetslampor
- **ECBB-HIG** Elcentral för påbyggare samt påbyggar modul
- **ECBB-MED** Elcentral för påbyggare, medium (ej för plog!)
- **BBCHAS3** 3 st. 7-poliga eluttag för påbyggare
- **BEPR-T2** El prep chassi för tipp för fjärrkontroll
- **EXSTER** VDS med Fjärrstyrning
- **TD-LED** Elstyrenhet för LED-ljus på släp
- **FRFS-B5** Ren ramsida bakom hytt. Ca 500 mm (beroende på fritt mm utrymme direkt bakom hytten) för fordon med enkel framaxel. Ca 600 mm ledigt utrymme mellan främre axlar för fordon med dubbla framaxlar
- **FBA-BTF** Främre påbyggnadsfästen flexibla
- **FBA-BTSF** Främre påbyggnadsfästen semi flexibla
- **HBA-FSFB** Hål för påbyggarfästen flexibla/semi flexibla
- **HBA-SB** Hål för påbyggarfästen styva
- **RBA-T2** Bakre påbyggarfästen
- **CRANEPK1** Kran prep med kranplåtar för upp till 10 ton/m kran
- **CRANEPK2** Kran prep med kranplåtar för 9,5 till 20 ton/m kran
- **CRANEPK4** Kran prep med kranplåtar för 18 till 40 ton/m kran
- **AUXL-SPK** Prep för snöplog
- **TAILPRE2** Prep. för baggavelift, manövrering via fjärrkontroll
- **TAILPREP** Förberedelse för baggavelift
- **AESW2** 2 st extra bistabila strömställare
- **AESW2PK** 2 st extra bistabila digitala strömställare och kablage för 4 strömställare
- **AUXSW-4** Förberedd kabeldragning för 4 strömställare

Leveransservice

- **FMS-PK** Förberedd för trafiklednings system
- **DRUT1** "My Truck" appen, 1 år förbetalt
- **DRUT2** "My Truck" appen, 2 år förbetalt
- **DRUT3** "My Truck" appen, 3 år förbetalt
- **DRUT4** "My Truck" appen, 4 år förbetalt
- **DRUT5** "My Truck" appen, 5 år förbetalt
- **TSRS** Trafikskyltsavläsning