

MODELLSERIE:

FE 6x2 jevnlast luftfjæring Elektrisk FE 62TR E

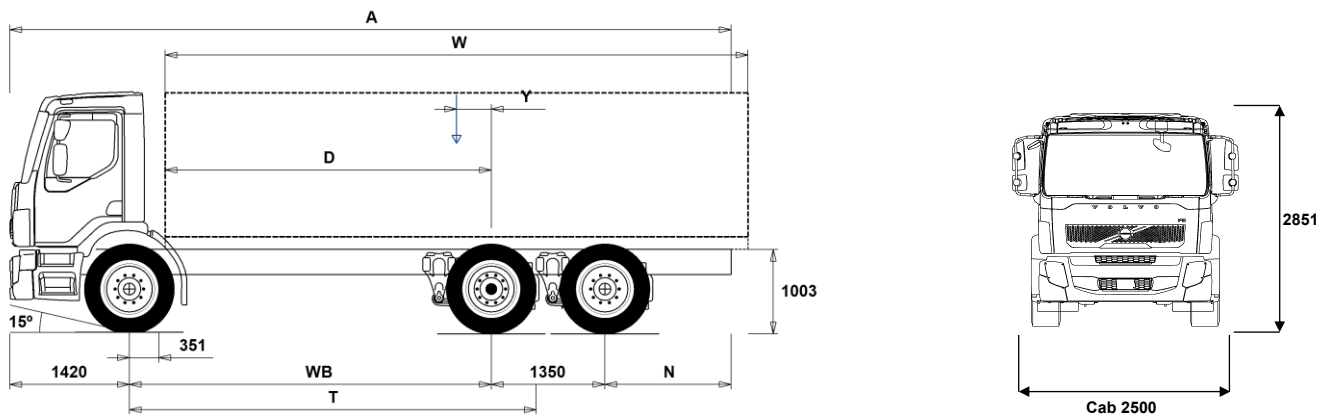

Chassisdimensjoner [mm]

WB Akselavstand	3900	4100	4300	4500	4750	5000	5250	5500	5800	6100
A Total chassislengde	8460	8660	8860	9060	9310	9560	9810	10060	10360	10660
D Senter av bakaksel til forkant av påbygg	3475	3675	3875	4075	4325	4575	4825	5075	5375	5675
N Bakre overheng	1790	1790	1790	1790	1790	1790	1790	1790	1790	1790
T Teoretisk akselavstand	4433	4633	4833	5033	5283	5533	5783	6033	6333	6633
Y Tyngdepunkt for last (Min.)	-24	1	3	4	6	5	5	5	6	4
Y Tyngdepunkt for last (Max.)	237	274	288	301	318	333	348	364	382	399
W Lengde påbygg (Min.)	6478	6804	7177	7550	8017	8487	8957	9282	9543	9802
W Lengde påbygg (Max.)	7000	7350	7747	8130	8555	8840	9062	9282	9543	9802

Chassisvekt [kg]

Foraksel	5055	5050	5125	5195	5280	5360	5435	5500	5575	5645
Boggi bak	3955	3985	3920	3855	3795	3750	3705	3655	3600	3570
Egenvekt	9010	9035	9045	9050	9075	9110	9140	9155	9175	9215
Nyttelast (inkludert påbygg, fører, drivstoff etc.)	16990	16965	16955	16950	16925	16890	16860	16845	16825	16785

Svingdiameter [mm]

Svingdiameter mellom fortauskanter	14400	15100	15700	16300	17100	17900	18700	19500	20400	21400
Svingdiameter mellom vegger	15800	16400	17100	17700	18500	19300	20100	20900	21800	22800

Tillatte vekt [kg]

	Tillatt	Teknisk
Tillatt totalvekt	26000	27000
Tillatt vogntogvekt	0	26000
Foraksel	8000	8000
Boggi bak	19000	19000

Viktige merknader

Chassisdimensjoner

Senter av foraksel til bakkant av førerhus +454 mm for CAB-SLP, +249 mm for CAB-SSLP.

D-målet inkluderer frigang foran på 74 mm og for jevnlastbiler også en hjelperamme på 120 mm.

Høyder kan variere ± 20 mm med bladfjærer og ± 10 mm med luftfjæring.

Alle dimensjoner er ved ubelastet chassis og eventuelle løpeaksler nede.

Anvendt chassishøyde: CHH-MED.

Høydeendring med chassishøyde CHH-HIGH,FRAME300: 0 mm.

Vekt og dimensjoner er basert på følgende dekk:

Dekk på forakselen: 315/80R22.5

Dekk på drivakselen: 315/80R22.5

Dekk på løpe-/pusheraksel: 315/80R22.5

Chassisvekt inkluderer olje, vann, AdBlue, 0 liter drivstoff, men ikke sjåfør. Egenvekt kan variere ± 3%.

Svingdiameter er teoretisk beregnet Løpeaksel brukt: TA-HYDRS.

Lovlige vekt kan variere fra land til land

For mer informasjon om vekt, inkludert vekten på tilleggsutstyr, kontakt din lokale Volvo-forhandler.

Bruk IKKE denne tegningen i forbindelse med påbygging. Bruk Volvos påbyggingsinstruksjoner og henvis til chassistegeting FE62TRE.

MODELLSERIE:

FE 6x2 jevnlast luftfjæring Elektrisk FE 62TR E

Bruksområde

- TGW-4G**
- FELECFE** FE LEC med flatt gulv, diesel
- RC-SMOOT** Belastningsklasse for normal vegstandard
- GARB-PRE** Forberedt for renovasjonspåbygg
- TIPP-PRE** Forberedt for tippåbygg
- UNIFORM** Uten spesialtilpassing for påbygg

Hovedkomponenter

- CHH-HIGH** Høy (normal) chassishøyde
- CHH-MED** Medium chassishøyde
- TA-HYSBS** Hydraulisk styrt løpeaksel med singelmonterte hjul, låst over 38 km/t
- TAG-FIXS** Fast løpeaksel med singelmonterte hjul
- FE-DAY2**
- FE-SLP2**
- FE-SSLP2**
- EMIZERO** Nullutslipp
- LIFT-BAS**
- ULIFT**
- RSS1344C** Bakaksel RSS1344C med enkelutveksling og differensialspærre for maksimalt 13 tonn bakakseltrykk og 44 tonn togvekt

Pakker

- DRIVEFE** Kjørepakke FE
- VISIFE** Siktpakke FE
- AIRFLOW** Spoilerpakke FE
- AUDIODAB** Lyd-pakke med DAB-radio, 24V/12V spenningsomformer, antenne, USB og kabler

Chassis

- FST-AIR** Luftfjæring foran.
- FST-PAR** Parabelfjæring foran.
- FAL8.0** Forakseltrykk 8 tonn.
- FAL9.0** Tillatt last foraksel 9,0 tonn
- RAL19** Boggitrykk 19 tonn.
- RALIM115** Akseltrykksbegrensere på drivaksel, 11,5 tonn.
- EBS-MED** EBS medumpakke med anti-spinn og bakkestartshjelp.
- RST-AIR** Luftfjæring bak.
- RST-AIR5** Luftfjæring bak med kort overheng
- ABS** ABS-bremser
- SUSPL-E2** Nivåregulering for luftfjæring, bryter på instrumentpanel.
- FRAME300** Utvendig høyde på rammeprofil 300 mm
- FST7070** Tykkelse på rammeprofil 7.0 mm liv og 7.0 mm flens
- FST8080** Tykkelse på rammeprofil 8.0 mm liv og 8.0 mm flens
- 2BATT170** 2 batterier, kapasitet 170 Ah.
- RFEND-B** Bakskjermer med avtagbar topp
- RFEND-T** Bakskjermer, transportmontert
- RFH-BAS** Normal høyde på bakskjermer
- RFH-HIG** Høyest mulig høyde på bakskjermer
- RFH-LOW** Lavest mulig høyde på bakskjermer
- FRACLOS** Rammeende med avslutningsbjelke

Dekk og felger

- RT-AL** Børstede aluminiumfelger med standard hull på alle aksler
- RT-ALDP** Dura Bright aluminiumfelger med standard hull på alle aksler
- RT-STEEL** Ståfelger på alle aksler

Førerhus innvendig

- Standardutstyr
- Tilvalgsutstyr

For mer detaljert informasjon om førerhus- og drivlinjeutstyr, se separate datablad.

For alle mulige tilvalg og utstyrskombinasjoner, kontakt din Volvo-forhandler, som kan lage en spesifikasjon som møter dine behov.

Fabrikken forbeholder seg retten til endringer i konstruksjon og utstyr uten forutgående varsel. Spesifikasjonene kan variere fra land til land.

- STWPOS-L** Venstrestyrt.
- STWPOS-R** Høyrestyrt.
- TAS-DIG4**
- IMMOBIL** Startspærre
- WARNLAMP** Flyttbar varsellampe med batterier
- WARNVEST** Refleksvest.
- AIDKIT** Førstehjelpspakke
- SPDU-R** Dobbel hastighetsbegrensere, for eksempel til renovasjonsbil med utvendig plattform bak.
- SPDU-S** Dobbel hastighetsbegrensere, for eksempel til renovasjonsbil med utvendig plattform på siden.
- SPDU-SR** Dobbel hastighetsbegrensere, for eksempel til renovasjonsbil med utvendig plattform på siden og bak.
- CRUISEC** Fartsholder (Cruise control).

Førerhus utvendig

- RCABS-A** Luftfjæring bak på førerhus
- RCABS-M** Mekanisk fjæring bak på førerhus
- AD-ROOFA** Justerbar takspoiler lakkert i førerhusfarve.
- AD-SIDES** Sidespoilere bak førerhus
- HL-CLEAN** Høytrykkspylere for hovedlys
- HL-ADJ** Høyderegulering av hovedlys
- DRL-LED** LED kjørellys
- BEACON-P** Forberedt for varsellamper på førerhustak med bryter
- BEACONA2** 2 roterende orange varsellamper på førerhustak

Forberedelse påbygg

- FBA-BTF** Fremre fleksible påbyggfester
- FBA-BTSF** Fremre semi-fleksible påbyggfester
- RBA-T2** Bakre påbyggfester (delte)
- HBA-FSFB** Hull for fleksible og semi-fleksible påbyggfester
- HBA-SB** Hull for stive påbyggfester
- TAILPREP** Forberedt for bakløfter.

Leveringsservice

- DRUT1**
- DRUT2**
- DRUT3**
- DRUT4**
- DRUT5**
- WVTA** Godkjent komplett typegodkjenning

MODELLSERIE:

FE 6x2 jevnlast luftfjæring Elektrisk FE 62TR E

Volvo Trucks. Driving Progress