

MODELLSERIE:

FE 6x2 jevnlast luftfjæring CNG Gassdrift FE 62TR AG

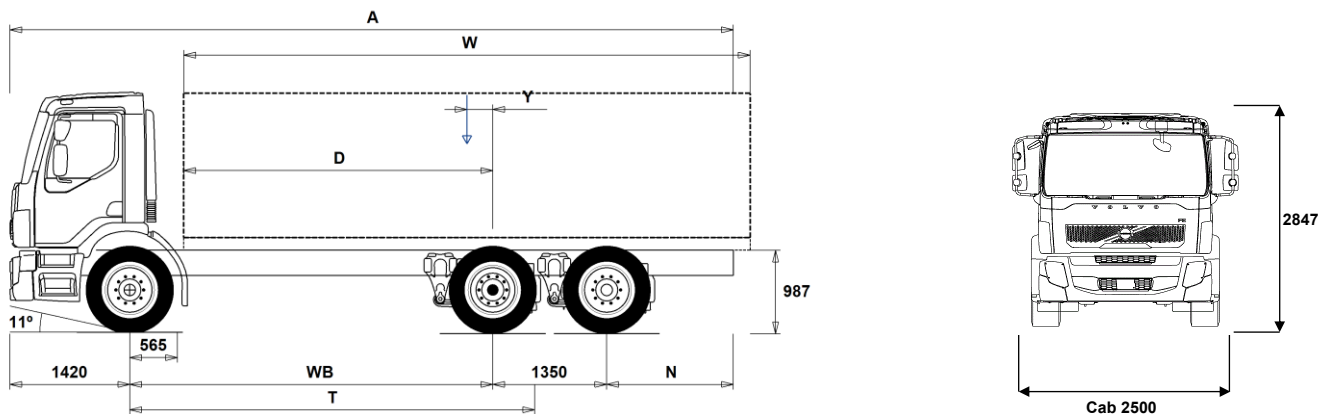

Chassisdimensjoner [mm]

| WB Akselavstand | 3500 | 3700 | 3900 | 4100 | 4300 | 4500 | 4750 | 5000 | 5250 | 5500 | 5800 | 6100 | 6450 |
|--|------|------|------|------|------|------|------|------|------|------|-------|-------|-------|
| A Total chassislengde | 7960 | 8160 | 8360 | 8560 | 8760 | 8960 | 9210 | 9460 | 9710 | 9960 | 10260 | 10560 | 10910 |
| D Senter av bakaksel til forkant av påbygg | 2861 | 3061 | 3261 | 3461 | 3661 | 3861 | 4111 | 4361 | 4611 | 4861 | 5161 | 5461 | 5811 |
| N Bakre overheng | 1690 | 1690 | 1690 | 1690 | 1690 | 1690 | 1690 | 1690 | 1690 | 1690 | 1690 | 1690 | 1690 |
| T Teoretisk akselavstand | 3997 | 4197 | 4397 | 4597 | 4797 | 4997 | 5247 | 5497 | 5747 | 5997 | 6297 | 6597 | 6947 |
| Y Tyngdepunkt for last (Min.) | 116 | 145 | 175 | 205 | 235 | 264 | 302 | 338 | 372 | 409 | 451 | 495 | 545 |
| Y Tyngdepunkt for last (Max.) | 116 | 145 | 175 | 205 | 235 | 264 | 302 | 338 | 372 | 409 | 451 | 495 | 545 |
| W Lengde påbygg (Min.) | 5492 | 5835 | 6174 | 6515 | 6855 | 7196 | 7622 | 8049 | 8481 | 8907 | 9423 | 9935 | 9941 |
| W Lengde påbygg (Max.) | 5492 | 5835 | 6174 | 6515 | 6855 | 7196 | 7622 | 8049 | 8481 | 8907 | 9423 | 9935 | 9941 |

Chassisveker [kg]

| | | | | | | | | | | | | | |
|---|-------|-------|-------|-------|-------|-------|-------|-------|-------|-------|-------|-------|-------|
| Foraksel | 4355 | 4370 | 4370 | 4380 | 4385 | 4390 | 4395 | 4405 | 4425 | 4430 | 4440 | 4445 | 4455 |
| Boggi bak | 3015 | 3040 | 3050 | 3070 | 3080 | 3085 | 3095 | 3115 | 3140 | 3150 | 3170 | 3185 | 3195 |
| Egenvekt | 7370 | 7410 | 7420 | 7450 | 7465 | 7475 | 7490 | 7520 | 7565 | 7580 | 7610 | 7630 | 7650 |
| Nyttelast (inkludert påbygg, fører, drivstoff etc.) | 17930 | 17890 | 17880 | 17850 | 17835 | 17825 | 17810 | 17780 | 17735 | 17720 | 17690 | 17670 | 17650 |

Svingdiameter [mm]

| | | | | | | | | | | | | | |
|------------------------------------|-------|-------|-------|-------|-------|-------|-------|-------|-------|-------|-------|-------|-------|
| Svingdiameter mellom fortauskanter | 14100 | 14700 | 15300 | 15900 | 16500 | 17100 | 17800 | 18600 | 19300 | 20100 | 21000 | 21900 | 22900 |
| Svingdiameter mellom vegger | 15500 | 16100 | 16700 | 17300 | 17900 | 18500 | 19300 | 20000 | 20800 | 21500 | 22400 | 23300 | 24400 |

Tillatte vekter [kg]

| | Tillatt | Teknisk |
|---------------------|---------|---------|
| Tillatt totalvekt | 25300 | 26500 |
| Tillatt vogntogvekt | 0 | 26000 |
| Foraksel | 7100 | 7500 |
| Boggi bak | 18200 | 19000 |

Viktige merknader

Chassisdimensjoner

Senter av foraksel til bakkant av førerhus +375 mm for CAB-SLP, +204 mm for CAB-SSLP.

D-målet inkluderer frigang foran på 74 mm og for jevnlastbiler også en hjelperamme på 120 mm.

Høyder kan variere ± 20 mm med bladfjærer og ± 10 mm med luftfjæring. Alle dimensjoner er ved ubelastet chassis og eventuelle løpeaksler nede.

Anvendt chassishøyde: CHH-MED.

Høydeendring med chassishøyde CHH-HIGH, FRAME300: 0 mm.

Vekt og dimensjoner er basert på følgende dekk:

Dekk på forakselen: 295/80R22.5

Dekk på drivakselen: 295/80R22.5

Dekk på løpe-/pusheraksel: 295/80R22.5

Chassisveker inkluderer olje, vann, AdBlue, 0 liter drivstoff, men ikke sjåfør. Egenvekt kan variere ± 3%.

Svingdiameter er teoretisk beregnet Løpeaksel brukt: TA-FIXED.

Lovlige vekter kan variere fra land til land

For mer informasjon om vekter, inkludert vekten på tilleggsutstyr, kontakt din lokale Volvo-forhandler.

Bruk IKKE denne tegningen i forbindelse med påbygging. Bruk Volvos påbyggingsinstruksjoner og henvis til chassistegetning FE62TRAG.

MODELLSERIE:

FE 6x2 jevnlast luftfjæring CNG Gassdrift FE 62TR AG

Bruksområde

- TGW-4G**
- FELECFFG** FE LEC med flatt gulv, CNG
- FELECG** FE LEC uten flatt gulv, CNG
- RC-ROUGH** Belastningsklasse for dårlig vegstandard
- RC-SMOOT** Belastningsklasse for normal vegstandard
- GARB-PRE** Forberedt for renovasjonspåbygg
- TIPP-PRE** Forberedt for tippåbygg
- UNIFORM** Uten spesialtilpassing for påbygg

Hovedkomponenter

- CHH-HIGH** Høy (normal) chassishøyde
- CHH-MED** Medium chassishøyde
- TA-HYSBS** Hydraulisk styrt løpeaksel med singelmonterte hjul, låst over 38 km/t
- TAG-FIXD** Fast løpeaksel med tvillingmonterte hjul
- TAG-FIXS** Fast løpeaksel med singelmonterte hjul
- RADT-KR** 1 drivende bakaksel + løpeaksel, luftfjæring
- FE-DAY2**
- FE-SLP2**
- FE-SSLP2**
- EU6SCR** Emisjonsnivå Euro 6 med SCR, partikkelfilter og EGR
- AL306** AL306, 6-trinns automatisk girkasse
- LIFT-BAS**
- ULIFT**
- RSH1370F** Bakaksel med navreduksjon og differensialsperr
- RSS1344C** Bakaksel RSS1344C med enkelutveksling og differensialsperr for maksimalt 13 tonn bakakseltrykk og 44 tonn togvekt

Pakker

- DRIVEFE** Kjørepakke FE
- VISIFE** Siktpakke FE
- AIRFLOW** Spoilerpakke FE
- AUDIODAB** Lyd-pakke med DAB-radio, 24V/12V spenningsomformer, antenne, USB og kabler

Chassis

- FST-AIR** Luftfjæring foran.
- FST-PAR** Parabelfjæring foran.
- FAL7.5** Forakseltrykk 7,5 tonn.
- FAL8.0** Forakseltrykk 8 tonn.
- FAL9.0** Tillatt last foraksel 9,0 tonn
- RAL19** Boggitrykk 19 tonn.
- RAL21** Boggitrykk 21 tonn.
- RSTAB1** Krenningsstabilisator bak, normal stivhet
- RALIM115** Akseltrykksbegrenser på drivaksel, 11,5 tonn.
- RALIM13** Akseltrykksbegrenser på første bakre drivaksel 13 tonn
- EBS-MED** EBS medumpakke med anti-spinn og bakkestartshjelp.
- RST-AIR** Luftfjæring bak.
- RST-AIR5** Luftfjæring bak med kort overheng
- ABS** ABS-bremser
- SUSPL-E2** Nivåregulering for luftfjæring, bryter på instrumentpanel.
- FRAME300** Utvendig høyde på rammeprofil 300 mm
- FST7070** Tykkelse på rammeprofil 7.0 mm liv og 7.0 mm flens
- FST8080** Tykkelse på rammeprofil 8.0 mm liv og 8.0 mm flens
- 2BATT225** 2 batterier, kapasitet 225 Ah.
- WHC-FIX1** 1 stk. stoppekloss inkl. holder.
- WHC-FIX2** 2 stk. stoppeklosser inkl. holder.

Standardutstyr

Tilvalgsutstyr

For mer detaljert informasjon om førerhus- og drivlinjeutstyr, se separate datablad.

For alle mulige tilvalg og utstyrskombinasjoner, kontakt din Volvo-forhandler, som kan lage en spesifikasjon som møter dine behov.

Fabrikken forbeholder seg retten til endringer i konstruksjon og utstyr uten forutgående varsel. Spesifikasjonene kan variere fra land til land.

- RFEC-S** Rett bakre rammeavslutning
- TOWR-ONE** Ett slepefeste bak
- TBC-EC** Luftkobling bremses, Bosch.
- TRBR-STA** Stasjonær regulering tilhengerbrems
- RUP-FIX2** Fast underkjøringsbeskyttelse bak i aluminium
- RFEND-B** Baksjermes med avtagbar topp
- RFEND-T** Baksjermes, transportmontert
- RFH-BAS** Normal høyde på baksjermes
- RFH-HIG** Høyest mulig høyde på baksjermes
- RFH-LOW** Lavest mulig høyde på baksjermes
- ATANK-AL** Lufttank i aluminium.
- ATANK-ST** Lufttank i stål.
- FRACLOS** Rammeende med avslutningsbjelke

Dekk og felger

- RT-AL** Børstede aluminiumfelger med standard hull på alle aksler
- RT-ALDP** Dura Bright aluminiumfelger med standard hull på alle aksler
- RT-STEEL** Stålfelger på alle aksler
- SPWT-F** Reservehjul lik forhjul
- SWCP-R** Reservehjulsholder montert under chassisrammen, bak bakaksel.
- SWCP-T** Reservehjulsholder for midlertidig transport
- SWCP-TP** Reservehjulsholder transportmontert på chassisrammen.

Drivlinje utstyr

- APF-EHH2** Utvidede kraftuttaksfunksjoner for Volvo I-shift (auto-nøytral via servicebrems)
- RET-TP** Retarder til automatgirkasse.
- TC-HWO** Oljekjøler for hydraulisk girkasse, vann/olje
- AIRIN-HI** Høyt luftinntak bak førerhus på høyre side
- AIRIN-RL** Chassismontert luftinntak bak førerhus på høyre side
- ACL1ST-S** Luftfilter med ett primær- og ett sekundærelement
- CCV-C** Lukket veivhusventilasjon.
- 220EBH08** Elektrisk motorvarmer 220V, 0,8 kW
- PR-HP4T** Kraftuttak, automatgirkasse, maks. moment 400 Nm, toppmontert, for hydraulikkpumpe.
- PR-HP4TL** Kraftuttak, automatgirkasse, maks. moment 400 Nm, toppmontert, for hydraulikkpumpe, lavhastighets.
- PR-HP6TH** Kraftuttak, automatgirkasse, maks. moment 600 Nm, toppmontert, for hydraulikkpumpe, høyhastighets.
- PR-HP6TL** Kraftuttak, automatgirkasse, maks. moment 600 Nm, toppmontert, for hydraulikkpumpe, lavhastighets.
- HPG-F101** Hydraulikkpumpe Parker F1-101, singel, girkassemontert
- HPG-F41** Hydraulikkpumpe Parker F1-41, singel, girkassemontert
- HPG-F51** Hydraulikkpumpe Parker F1-51, singel, girkassemontert
- HPG-F61** Hydraulikkpumpe Parker F1-61, singel, girkassemontert
- HPG-F81** Hydraulikkpumpe Parker F1-81, singel, girkassemontert
- ETC** Elektronisk turtallsregulering

Førerhus innvendig

- STWPOS-L** Venstrestyrt.
- TAS-DIG4**
- WARNLAMP** Flyttbar varsellampe med batterier
- WARNVEST** Refleksvest.
- AIDKIT** Førstehjelpspakke
- SPDU-R** Dobbel hastighetsbegrenser, for eksempel til renovasjonsbil med utvendig plattform bak.
- SPDU-S** Dobbel hastighetsbegrenser, for eksempel til renovasjonsbil med utvendig plattform på siden.
- SPDU-SR** Dobbel hastighetsbegrenser, for eksempel til renovasjonsbil med utvendig plattform på siden og bak.

MODELLSERIE:

FE 6x2 jevnlast luftfjæring CNG Gassdrift FE 62TR AG

- CRUISEC** Fartsholder (Cruise control).

Førerhus utvendig

- RCABS-A** Luftfjæring bak på førerhus
- RCABS-M** Mekanisk fjæring bak på førerhus
- AD-ROOFA** Justerbar takspoiler lakkert i førerhusfarve.
- AD-SIDES** Sidespoilere bak førerhus
- HL-CLEAN** Høytrykkspylerer for hovedlys
- HL-ADJ** Høyderegulering av hovedlys
- DRL-LED** LED kjørellys
- BEACON-P** Forberedt for varsellamper på førerhustak med bryter
- BEACONA2** 2 roterende orange varsellamper på førerhustak
- HORN-F1S** Ett en-tone trykkluftthorn bak deksel i front
- HORN-R2S** To forkrommede en-tone trykkluftthorn montert på tak

Forberedelse påbygg

- FBA-BTF** Fremre fleksible påbyggfester
- FBA-BTS** Fremre stive påbyggfester
- FBA-BTSF** Fremre semi-fleksible påbyggfester
- RBA-T1** Bakre påbyggfester (plater)
- RBA-T2** Bakre påbyggfester (delte)
- HBA-FSFB** Hull for fleksible og semi-fleksible påbyggfester
- HBA-SB** Hull for stive påbyggfester
- TAILPREP** Forberedt for bakløfter.

Leveringsservice

- WVTA** Godkjent komplett typegodkjenning