

MODELLSERIE:

FE 4x2 trekkvogn luftfjæring FE 42 T A

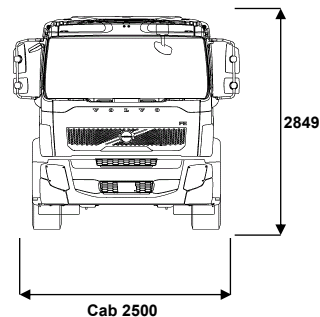
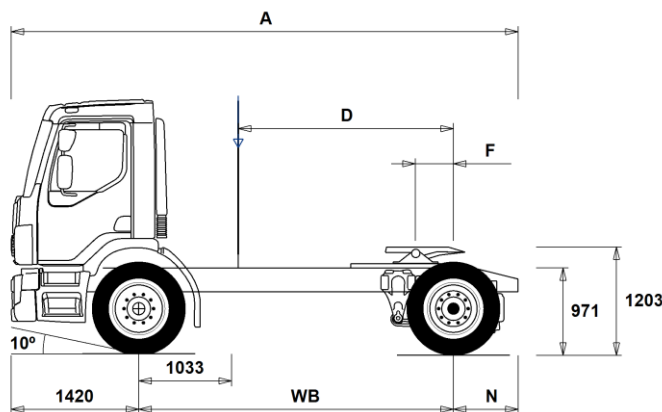

Chassisdimensjoner [mm]

WB Akselavstand	3500	3700	3900
A Total chassislengde	5640	5840	6040
D Senter av bakaksel til bakkant av førerhus	2393	2593	2793
N Bakre overheng (Min.)	-5	-5	-5
N Bakre overheng (Max.)	720	720	720
F Svingskiveposisjon (EU-direktiv 96/53)	425	425	425

Chassisvekter [kg]

Foraksel	3960	3955	3950
Bakaksel	1765	1780	1795
Egenvekt	5725	5735	5745

Svingdiameter [mm]

Svingdiameter mellom fortauskanter	12800	13400	14100
Svingdiameter mellom vegger	14200	14900	15500

Tillatte vekter [kg]

Tillatte vekter [kg]	Tillatt	Teknisk
Tillatt totalvekt	18600	20100
Tillatt vogntogvekt	32000	32000
Foraksel	7100	7100
Bakaksel	11500	13000

Viktige merknader

Chassisdimensjoner

D-målet inkluderer frigang foran på 74 mm og for jevnlastbiler også en hjelperamme på 120 mm.
Høyder kan variere ± 20 mm med bladfjærer og ± 10 mm med luftfjæring.
Alle dimensjoner er ved ubelastet chassis og eventuelle løpeaksler nede.

Vekt og dimensjoner er basert på følgende dekk:
Dekk på forakselen: 295/80R22.5
Dekk på drivakselen: 295/80R22.5

Chassisvekter inkluderer olje, vann, AdBlue, 0 liter drivstoff, men ikke sjåfør.
Egenvekt kan variere $\pm 3\%$.

Svingdiameter er teoretisk beregnet

Lovlige vekter kan variere fra land til land

For mer informasjon om vekter, inkludert vekten på tilleggsutstyr, kontakt din lokale Volvo-forhandler.

Bruk IKKE denne tegningen i forbindelse med påbygging. Bruk Volvos påbyggingsinstruksjoner og henvis til chassistegeving FE42TA.

MODELLSERIE:

FE 4x2 trekkvogn luftfjæring FE 42 T A

Bruksområde

- TGW-4G**
- **RC-SMOOT** Belastningsklasse for normal vegstandard
- **UNIFORM** Uten spesialtilpassing for påbygg

Hovedkomponenter

- **CHH-MED** Medium chassishøyde
- **RAD-KR** 1 drivende bakaksel, luftfjæring
- **FE-DAY2**
- FE-SLP2**
- FE-SSLP2**
- **EU6SCR** Emisjonsnivå Euro 6 med SCR, partikkelfilter og EGR
- **D8K280** 8-liters Euro 6 dieselmotor 280 hk (206 kW), 1050 Nm, SCR, EGR og dieselpartikkelfilter
- D8K320** 8-liters Euro 6 dieselmotor 320 hk (235 kW), 1200 Nm, SCR, EGR og dieselpartikkelfilter
- D8K350** 8-liters Euro 6 dieselmotor 350 hk (257 kW), 1400 Nm, SCR, EGR og dieselpartikkelfilter
- EBR-CEB** Kompresjonsbrems med mottrykksregulator
- **EBR-EPG** Eksosbrems (EPG), 130 kW ved 2.800 o/min.
- AT2412F** I-shift 12-trinns automatisert girkasse
- **ZTO1006** 6-trinns ZF manuell girkasse med overdrive
- ZTO1109** 9-trinns ZF manuell girkasse med overdrive
- **RSS1344C** Bakaksel RSS1344C med enkelutveksling og differensialsperre for maksimalt 13 tonn bakakseltrykk og 44 tonnsgrovt
- RSS1344E**

Pakker

- DRIVEFE** Kjørepakke FE
- VISIFE** Siktpakke FE
- AIRFLOW** Spoilerpakke FE
- **AUDIODAB** Lyd-pakke med DAB-radio, 24V/12V spenningsomformer, antenne, USB og kabler

Chassis

- **FST-PAR** Parabelfjæring foran.
- **FAL7.1** Forakseltrykk 7,1 tonn.
- FAL7.5** Forakseltrykk 7,5 tonn.
- FAL8.0** Forakseltrykk 8 tonn.
- **RAL13** Bakakseltrykk 13 tonn.
- RSTAB1** Krenningsstabilisator bak, normal stivhet
- EBS-MED** EBS medumpakke med anti-spinn og bakkestartshjelp.
- **EBS-STD** EBS standardpakke (uten anti-spinn).
- **RST-AIR** Luftfjæring bak.
- **ABS** ABS-bremser
- **SUSPL-E1** Nivåregulering for luftfjæring, håndholdt betjening med kabel.
- SUSPL-E2** Nivåregulering for luftfjæring, bryter på instrumentpanel.
- SUSPL-E3** Nivåregulering for luftfjæring, håndholdt betjening med kabel.
- SUSPL-E4** Nivåregulering for luftfjæring med bryter på instrumentpanelet.
- **FRAME266** Utvendig høyde på rammeprofil 266 mm
- **FST7070** Tykkelse på rammeprofil 7.0 mm liv og 7.0 mm flens
- **2BATT225** 2 batterier, kapasitet 225 Ah.
- ADR2** ADR-utrustning, 2 hovedstrømbrytere.
- **R220A56** Aluminiumstank 220 liter høyre side, diameter 560 mm, D-formet
Minimumsvolum 160l
Maksimalt volum 405l
- **UL-FUEL** Uten tank på venstre side

■ Standardutstyr

Tilvalgsutstyr

For mer detaljert informasjon om førerhus- og drivlinjeutstyr, se separate datablad.

For alle mulige tilvalg og utstyrskombinasjoner, kontakt din Volvo-forhandler, som kan lage en spesifikasjon som møter dine behov.

Fabrikken forbeholder seg retten til endringer i konstruksjon og utstyr uten forutgående varsel. Spesifikasjonene kan variere fra land til land.

- **ADTP-R** AdBlue-tank på høyre side
- WHC-FIX1** 1 stk. stoppekloss inkl. holder.
- WHC-FIX2** 2 stk. stoppeklosser inkl. holder.
- TB-L33** Verktøykasse, bredde 332 mm, 58 liter, høyde 310 mm, dybde 660 mm, i venstre side.
- TB-L75** Verktøykasse, bredde 754 mm, høyde 430 mm, dybde 550 mm, 106 liter, i venstre side.
- **RFEC-B** Rammeavslutning med skråskjæring bak (standard på trekkbil)
- TOWR-ONE** Ett slepefeste bak
- **TBC-EC** Luftkobling bremses, Bosch.
- TBC-GBR**
- **TRBR-STA** Stasjonær regulering tilhengerbrems
- **RFEND-B** Baksjermes med avtagbar topp
- **RFH-BAS** Normal høyde på baksjermes
- RFH-HIG** Høyest mulig høyde på baksjermes
- RFH-LOW** Lavest mulig høyde på baksjermes
- ATANK-AL** Lufttank i aluminium.
- **ATANK-ST** Lufttank i stål.

Dekk og felger

- RT-AL** Børstede aluminiumfelger med standard hull på alle aksler
- RT-ALDP** Dura Bright aluminiumfelger med standard hull på alle aksler
- **RT-STEEL** Stålfelger på alle aksler
- SPWT-F** Reservehjul lik forhjul
- SWCP-T** Reservehjulsholder for midlertidig transport
- SWCP-TP** Reservehjulsholder transportmontert på chassisrammen.

Drivlinje utstyr

- TP-BAS** I-shift basis giringsprogram for bykjøring
- TP-DICON** I-shift giringsprogram for distribusjon og anlegg
- TP-FUEC** I-shift giringsprogram for drivstofføkonomi
- APF-ENH** Utvidede krafttaksfunksjoner for Volvo I-shift (auto-nøytral via parkeringsbrems)
- APF-ENH2** Utvidede krafttaksfunksjoner for Volvo I-shift (auto-nøytral via servicebrems)
- **CS39A-O** Kobling, enkellamell, 395 mm
- CS43B-O** Kobling, enkellamell, 430 mm
- TC-MWO** Oljekjøler for mekanisk girkasse, normal ytelse, vann/olje
- **AIRIN-HI** Høyt luftinntak bak førerhus på høyre side
- AIRIN-RL** Chassismontert luftinntak bak førerhus på høyre side
- ACL1ST-S** Luftfilter med ett primær- og ett sekundærelement
- CCV-C** Lukket veivhusventilasjon.
- **CCV-OX** Åpen veivhusventilasjon for kaldt klima
- **AF-E** Elektrisk oppvarmet dieselfilter
- **EST-AID** Elektrisk glødeelement
- **220EBH08** Elektrisk motorvarmer 220V, 0,8 kW
- PTER-100** Motorkraftuttak bakmontert med flens DIN7646.
- PTER-DIN** Motorkraftuttak til pumpe DIN5462.
- PTER1400** Motorkraftuttak bakmontert med flens SAE1410 / ISO 7647.
- PTR-FH1** Kraftuttak, maks. moment 800 Nm, bakmontert, S81 DIN-flens.
- PTR-FH2** Kraftuttak, maks. moment 430 Nm, bakmontert, S84 DIN-flens.
- PTR-FH5** Kraftuttak, maks. moment 450 Nm, bakmontert, S88 DIN-flens.
- PTR-PH1** Kraftuttak, maks. moment 800 Nm, bakmontert, S81 DIN-pumpekobling.
- PTR-PH2** Kraftuttak, maks. moment 430 Nm, bakmontert, S84 DIN-pumpekobling.
- PTR-PH4** Kraftuttak, maks. moment 450 Nm, bakmontert, S88 DIN-pumpekobling.
- PTR-PK** Kraftuttak, forberedt.
- PTR-ZF2** Kraftuttak, maks. moment 410 Nm, bakmontert, DIN-flens.
- PTR-ZF4** Kraftuttak, maks. moment 320 Nm, bakmontert, DIN-flens.
- PTR-ZF5** Kraftuttak, maks. moment 320 Nm, bakmontert, DIN-pumpekobling.

MODELLSERIE:

FE 4x2 trekkvogn luftfjæring FE 42 T A

- PTRD-D1D** Bakmontert dobbelt girsekraftuttak med DIN 120 flens (550 Nm) og DIN-kobling for pumpe (1000 Nm)
- PTRA-PH1** Ekstra kraftuttak, 2xS81 pumpekobling.
- PTRA-PH2** Ekstra kraftuttak, 2xS84 pumpekobling.
- HPG-F101** Hydraulikkpumpe Parker F1-101, singel, girkassemontert
- HPG-F41** Hydraulikkpumpe Parker F1-41, singel, girkassemontert
- HPG-F51** Hydraulikkpumpe Parker F1-51, singel, girkassemontert
- HPG-F61** Hydraulikkpumpe Parker F1-61, singel, girkassemontert
- HPG-F81** Hydraulikkpumpe Parker F1-81, singel, girkassemontert
- **ETC** Elektronisk turtallsregulering

Førerhus innvendig

- **STWPOS-L** Venstrestyrt.
- STWPOS-R** Høyrestyrt.
- **TAS-DIG4**
- IMMOBIL** Startspærre
- WARNLAMP** Flyttbar varsellampe med batterier
- **WARNVEST** Refleksvest.
- **AIDKIT** Førstehjelpspakke
- CRUIS-E2** Fartsholder med eco-roll
- CRUISEC** Fartsholder (Cruise control).

Førerhus utvendig

- AUXFS** Ekstra stigtrinn
- RCABS-A** Luftfjæring bak på førerhus
- **RCABS-M** Mekanisk fjæring bak på førerhus
- AD-ROOFA** Justerbar takspoiler lakkert i førerhusfarve.
- AD-SIDES** Sidespoilere bak førerhus
- HL-CLEAN** Høytrykkspylerer for hovedlys
- HL-ADJ** Høydergulering av hovedlys
- **DRL-LED** LED kjørelys
- BEACON-P** Forberedt for varsellamper på førerhustak med bryter
- BEACONA2** 2 roterende orange varsellamper på førerhustak
- **HORN-F1S** Ett en-tone trykkluftthorn bak deksel i front
- HORN-R2S** To forkrommede en-tone trykkluftthorn montert på tak

Forberedelse påbygg

- 5WM-ISOL** Svingskivemontering ISO, 4 mm høye L-profiler.
- 5WH150** Svingskivehøyde 150 mm.
- **5WH185** Svingskivehøyde 185 mm.
- 5WT-FO14** Fontaine 150SP presset fast svingskive
- 5WT-FO15** Fontaine 150SF støpt luftstyrt svingskive
- **5WT-JO10** Jost JSK 36 presset fast svingskive
- 5WT-JO9** Jost JSK 42 støpt fast svingskive
- **5WLM-B** Svingskive med normalt vedlikeholdsbehov
- 5WLM-L** Svingskive med lavt vedlikeholdsbehov
- **RDECK** Gangbord US = 20".
- RDECK-M** Gangbord medium, US = 30".
- WL-TA1A** Arbeidslykt, gult, på bakkant førerhus
- **WL-TA1W** Arbeidslykt, hvit, på bakkant førerhus.

Leveringsservice

- **WVTA** Godkjent komplett typegodkjenning