

MODELLSERIE:

FE 4x2 jevnlast luftfjæring Elektrisk FE 42 R E

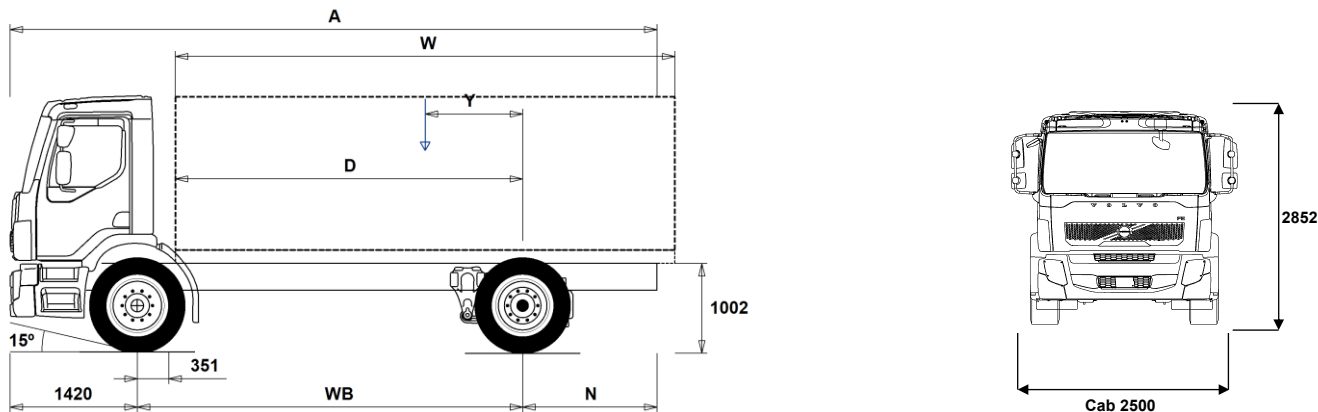

Chassisdimensjoner [mm]

WB Akselavstand	3900	4100	4300	4500	4750	5000	5250	5500	5800	6100	6450	6800
A Total chassislengde	7360	7560	7760	7960	8210	8460	8710	8960	9260	9560	9910	10260
D Senter av bakaksel til forkant av påbygg	3475	3675	3875	4075	4325	4575	4825	5075	5375	5675	6025	6375
N Bakre overheng	2040	2040	2040	2040	2040	2040	2040	2040	2040	2040	2040	2040
Y Tyngdepunkt for last (Min.)	949	978	1006	1035	1072	1108	1149	1185	1234	1272	1323	1372
Y Tyngdepunkt for last (Max.)	1123	1161	1199	1238	1286	1334	1385	1434	1495	1549	1616	1682
W Lengde påbygg (Min.)	4705	5027	5352	5674	6078	6481	6879	7283	7759	8253	8819	9387
W Lengde påbygg (Max.)	5052	5393	5738	6079	6506	6933	7353	7780	8281	8805	9404	10005

Chassisvekt [kg]

Foraksel	4765	4830	4895	4940	4995	5050	5075	5115	5135	5195	5240	5280
Bakaksel	3000	2980	2970	2940	2910	2890	2840	2815	2760	2760	2735	2725
Egenvekt	7765	7810	7865	7880	7905	7940	7915	7930	7895	7955	7975	8005
Nyttelast (inkludert påbygg, fører, drivstoff etc.)	11235	11190	11135	11120	11095	11060	11085	11070	11105	11045	11025	10995

Svingdiameter [mm]

Svingdiameter mellom fortauskant	14100	14700	15300	15900	16700	17500	18200	19000	19900	20800	21900	23000
Svingdiameter mellom vegger	15500	16100	16700	17300	18100	18900	19600	20400	21300	22300	23300	24400

Tillatte vekt [kg]

	Tillatt	Teknisk
Tillatt totalvekt	19000	21000
Tillatt vogntogvekt	0	21000
Foraksel	8000	8000
Bakaksel	11500	13000

Viktige merknader

Chassisdimensjoner

Senter av foraksel til bakkant av førerhus +454 mm for CAB-SLP, +249 mm for CAB-SSLP.

D-målet inkluderer frigang foran på 74 mm og for jevnlastbiler også en hjelperamme på 120 mm.

Høyder kan variere ± 20 mm med bladfjærer og ± 10 mm med luftfjæring.

Alle dimensjoner er ved ubelastet chassis og eventuelle løpeaksler nede.

Anvendt chassishøyde: CHH-MED.

Høydeendring med chassishøyde CHH-HIGH,FRAME300: 0 mm.

Vekt og dimensjoner er basert på følgende dekk:
 Dekk på forakselen: 315/80R22.5
 Dekk på drivakselen: 315/80R22.5

Chassisvekt inkluderer olje, vann, AdBlue, 0 liter drivstoff, men ikke sjåfør. Egenvekt kan variere ± 3%.

Svingdiameter er teoretisk beregnet

Lovlige vekt kan variere fra land til land

For mer informasjon om vekt, inkludert vekten på tilleggsutstyr, kontakt din lokale Volvo-forhandler.

Bruk IKKE denne tegningen i forbindelse med påbygging. Bruk Volvos påbyggingsinstruksjoner og henvis til chassistegeting FE42RE.

MODELLSERIE:

FE 4x2 jevnlast luftfjæring Elektrisk FE 42 R E

Bruksområde

- TGW-4G**
- FELECFE** FE LEC med flatt gulv, diesel
- RC-SMOOT** Belastningsklasse for normal vegstandard
- GARB-PRE** Forberedt for renovasjonspåbygg
- TIPP-PRE** Forberedt for tippåbygg
- UNIFORM** Uten spesialtilpassing for påbygg

Hovedkomponenter

- CHH-HIGH** Høy (normal) chassishøyde
- CHH-MED** Medium chassishøyde
- RAD-KR** 1 drivende bakaksel, luftfjæring
- FE-DAY2**
- FE-SLP2**
- FE-SSLP2**
- EMIZERO** Nullutslipp
- RSS1344C** Bakaksel RSS1344C med enkelutveksling og differensialsperre for maksimalt 13 tonn bakakseltrykk og 44 tonn togvekt

Pakker

- DRIVEFE** Kjørepakke FE
- VISIFE** Siktpakke FE
- AIRFLOW** Spoilerpakke FE
- AUDIODAB** Lyd-pakke med DAB-radio, 24V/12V spenningsomformer, antenne, USB og kabler

Chassis

- FST-AIR** Luftfjæring foran.
- FST-PAR** Parabelfjæring foran.
- FAL8.0** Forakseltrykk 8 tonn.
- FAL9.0** Tillatt last foraksel 9,0 tonn
- RAL13** Bakakseltrykk 13 tonn.
- RSTAB1** Kreningsstabilisator bak, normal stivhet
- EBS-MED** EBS medumpakke med anti-spinn og bakkestartshjelp.
- RST-AIR** Luftfjæring bak.
- RST-AIR5** Luftfjæring bak med kort overheng
- ABS** ABS-bremser
- SUSPL-E2** Nivåregulering for luftfjæring, bryter på instrumentpanel.
- FRAME300** Utvendig høyde på rammeprofil 300 mm
- FST7070** Tykkelse på rammeprofil 7.0 mm liv og 7.0 mm flens
- FST8080** Tykkelse på rammeprofil 8.0 mm liv og 8.0 mm flens
- 2BATT170** 2 batterier, kapasitet 170 Ah.
- WHC-FIX1** 1 stk. stoppekloss inkl. holder.
- WHC-FIX2** 2 stk. stoppeklosser inkl. holder.
- RFEC-S** Rett bakre rammeavslutning
- RFEND-B** Bakskjermer med avtagbar topp
- RFEND-T** Bakskjermer, transportmontert
- RFH-BAS** Normal høyde på bakskjermer
- RFH-HIG** Høyest mulig høyde på bakskjermer
- RFH-LOW** Lavest mulig høyde på bakskjermer
- FRACLOS** Rammeende med avslutningsbjelke

Dekk og felger

- RT-AL** Børstede aluminiumfelger med standard hull på alle aksler
- RT-ALDP** Dura Bright aluminiumfelger med standard hull på alle aksler
- RT-STEEL** Stålfelger på alle aksler

Førerhus innvendig

- STWPOS-L** Venstrestyrt.

Standardutstyr

Tilvalgsutstyr

For mer detaljert informasjon om førerhus- og drivlinjeutstyr, se separate datablad.

For alle mulige tilvalg og utstyrskombinasjoner, kontakt din Volvo-forhandler, som kan lage en spesifikasjon som møter dine behov.

Fabrikken forbeholder seg retten til endringer i konstruksjon og utstyr uten forutgående varsel. Spesifikasjonene kan variere fra land til land.

- STWPOS-R** Høyrestyrt.
- TAS-DIG4**
- IMMOBIL** Startsperre
- WARNLAMP** Flyttbar varsellampe med batterier
- WARNVEST** Refleksvest.
- AIDKIT** Førstehjelpspakke
- SPDU-R** Dobbelt hastighetsbegrenser, for eksempel til renovasjonsbil med utvendig plattform bak.
- SPDU-S** Dobbelt hastighetsbegrenser, for eksempel til renovasjonsbil med utvendig plattform på siden.
- SPDU-SR** Dobbelt hastighetsbegrenser, for eksempel til renovasjonsbil med utvendig plattform på siden og bak.
- CRUISEC** Fartsholder (Cruise control).

Førerhus utvendig

- RCABS-A** Luftfjæring bak på førerhus
- RCABS-M** Mekanisk fjæring bak på førerhus
- AD-ROOFA** Justerbar takspoiler lakkert i førerhusfarve.
- AD-SIDES** Sidespoilere bak førerhus
- HL-CLEAN** Høytrykkspylerer for hovedlys
- HL-ADJ** Høydergulering av hovedlys
- DRL-LED** LED kjørellys
- BEACON-P** Forberedt for varsellamper på førerhustak med bryter
- BEACONA2** 2 roterende orange varsellamper på førerhustak
- HORN-F1S** Ett en-tone trykkluftthorn bak deksel i front
- HORN-R2S** To forkrommede en-tone trykkluftthorn montert på tak

Forberedelse påbygg

- FBA-BTF** Fremre fleksible påbyggfester
- FBA-BTSF** Fremre semi-fleksible påbyggfester
- RBA-T2** Bakre påbyggfester (delte)
- HBA-FSFB** Hull for fleksible og semi-fleksible påbyggfester
- HBA-SB** Hull for stive påbyggfester
- TAILPREP** Forberedt for bakløfter.

Leveringsservice

- DRUT1**
- DRUT2**
- DRUT3**
- DRUT4**
- DRUT5**
- WVTA** Godkjent komplett typegodkjenning

MODELLSERIE:

FE 4x2 jevnlast luftfjæring Elektrisk FE 42 R E
