

MODELLSERIE:

FE 4x2 jevnlast luftfjæring CNG Gassdrift FE 42 R AG

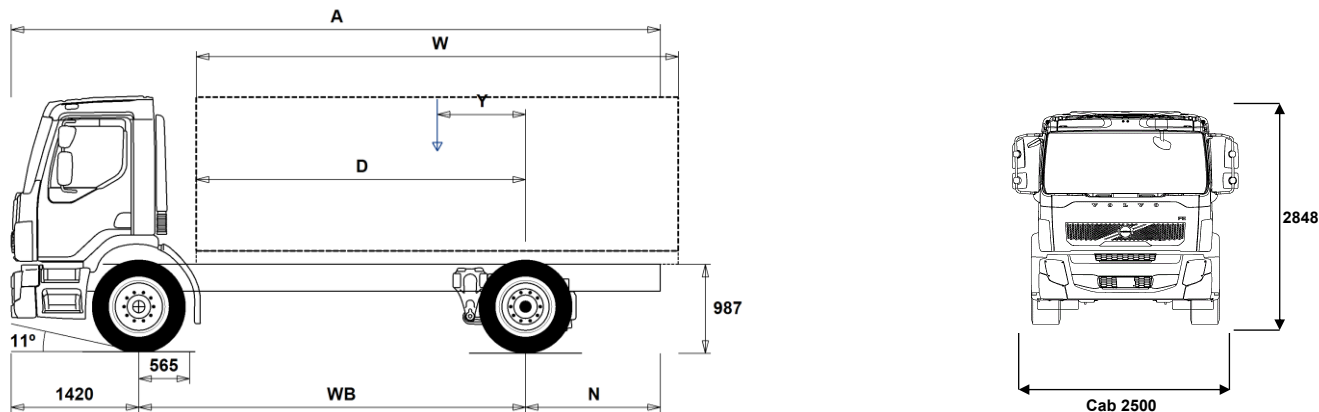

Chassisdimensjoner [mm]

WB Akselavstand	3500	3700	3900	4100	4300	4500	4750	5000	5250	5500	5800	6100	6450	6800
A Total chassislengde	6860	7060	7260	7460	7660	7860	8110	8360	8610	8860	9160	9460	9810	10160
D Senter av bakaksel til forkant av påbygg	2861	3061	3261	3461	3661	3861	4111	4361	4611	4861	5161	5461	5811	6161
N Bakre overheng	1940	1940	1940	1940	1940	1940	1940	1940	1940	1940	1940	1940	1940	1940
Y Tyngdepunkt for last (Min.)	789	832	875	918	962	1005	1059	1112	1164	1218	1280	1343	1417	1440
Y Tyngdepunkt for last (Max.)	789	832	875	918	962	1005	1059	1112	1164	1218	1280	1343	1417	1440
W Lengde påbygg (Min.)	4144	4458	4771	5085	5399	5712	6104	6498	6894	7287	7762	8237	8788	9442
W Lengde påbygg (Max.)	4144	4458	4771	5085	5399	5712	6104	6498	6894	7287	7762	8237	8788	9442

Chassisveker [kg]

Foraksel	4310	4325	4335	4345	4350	4360	4365	4380	4395	4405	4420	4435	4445	4550
Bakaksel	1915	1935	1940	1955	1960	1965	1970	1990	2005	2015	2030	2050	2060	2000
Egenvekt	6225	6260	6275	6300	6310	6325	6335	6370	6400	6420	6450	6485	6505	6550
Nyttelast (inkludert påbygg, fører, drivstoff etc.)	12375	12340	12325	12300	12290	12275	12265	12230	12200	12180	12150	12115	12095	12050

Svingdiameter [mm]

Svingdiameter mellom fortauskant	12800	13400	14100	14700	15300	15900	16700	17400	18200	19000	19900	20800	21900	23000
Svingdiameter mellom vegger	14200	14900	15500	16100	16700	17300	18100	18900	19600	20400	21300	22300	23300	24400

Tillatte veker [kg]

	Tillatt	Teknisk
Tillatt totalvekt	18600	20500
Tillatt vogntogvekt	0	26000
Foraksel	7100	7500
Bakaksel	11500	13000

Viktige merknader

Chassisdimensjoner

Senter av foraksel til bakkant av førerhus +375 mm for CAB-SLP, +204 mm for CAB-SSLP.

D-målet inkluderer frigang foran på 74 mm og for jevnlastbiler også en hjelperamme på 120 mm.

Høyder kan variere ± 20 mm med bladfjærer og ± 10 mm med luftfjæring. Alle dimensjoner er ved ubelastet chassis og eventuelle løpeaksler nede.

Anvendt chassishøyde: CHH-MED.

Høydeendring med chassishøyde CHH-HIGH, FRAME300: 0 mm.

Vekt og dimensjoner er basert på følgende dekk:

Dekk på forakselen: 295/80R22.5

Dekk på drivakselen: 295/80R22.5

Chassisveker inkluderer olje, vann, AdBlue, 0 liter drivstoff, men ikke sjåfør. Egenvekt kan variere $\pm 3\%$.

Svingdiameter er teoretisk beregnet

Lovlige veker kan variere fra land til land

For mer informasjon om veker, inkludert vekten på tilleggsutstyr, kontakt din lokale Volvo-forhandler.

Bruk IKKE denne tegningen i forbindelse med påbygging. Bruk Volvos påbyggingsinstruksjoner og henvis til chassisteining FE42RAG.

MODELLSERIE:

FE 4x2 jevnlast luftfjæring CNG Gassdrift FE 42 R AG

Bruksområde

- TGW-4G**
- FELECFFG** FE LEC med flatt gulv, CNG
- FELECG** FE LEC uten flatt gulv, CNG
- RC-ROUGH** Belastningsklasse for dårlig vegstandard
- RC-SMOOT** Belastningsklasse for normal vegstandard
- GARB-PRE** Forberedt for renovasjonspåbygg
- TIPP-PRE** Forberedt for tippåbygg
- UNIFORM** Uten spesialtilpassing for påbygg

Hovedkomponenter

- CHH-HIGH** Høy (normal) chassisshøyde
- CHH-MED** Medium chassisshøyde
- RAD-KR** 1 drivende bakaksel, luftfjæring
- FE-DAY2**
- FE-SLP2**
- FE-SSLP2**
- EU6SCR** Emisjonsnivå Euro 6 med SCR, partikkelfilter og EGR
- AL306** AL306, 6-trinns automatisk girkasse
- RSH1370F** Bakaksel med navreduksjon og differensialspærre
- RSS1344C** Bakaksel RSS1344C med enkelutveksling og differensialspærre for maksimalt 13 tonn bakakseltrykk og 44 tonn togvekt

Pakker

- DRIVEFE** Kjørepakke FE
- VISIFE** Siktpakke FE
- AIRFLOW** Spoilerpakke FE
- AUDIODAB** Lyd-pakke med DAB-radio, 24V/12V spenningsomformer, antenne, USB og kabler

Chassis

- FST-AIR** Luftfjæring foran.
- FST-PAR** Parabelfjæring foran.
- FAL7.5** Forakseltrykk 7,5 tonn.
- FAL8.0** Forakseltrykk 8 tonn.
- FAL9.0** Tillatt last foraksel 9,0 tonn
- RAL13** Bakakseltrykk 13 tonn.
- RSTAB1** Krenningsstabilisator bak, normal stivhet
- EBS-MED** EBS medumpakke med anti-spinn og bakkestartshjelp.
- EBS-STD** EBS standardpakke (uten anti-spinn).
- RST-AIR** Luftfjæring bak.
- RST-AIR5** Luftfjæring bak med kort overheng
- ABS** ABS-bremser
- SUSPL-E2** Nivåregulering for luftfjæring, bryter på instrumentpanel.
- SUSPL-E4** Nivåregulering for luftfjæring med bryter på instrumentpanelet.
- FRAME300** Utvendig høyde på rammeprofil 300 mm
- FST7070** Tykkelse på rammeprofil 7.0 mm liv og 7.0 mm flens
- FST8080** Tykkelse på rammeprofil 8.0 mm liv og 8.0 mm flens
- 2BATT225** 2 batterier, kapasitet 225 Ah.
- WHC-FIX1** 1 stk. stoppekloss inkl. holder.
- WHC-FIX2** 2 stk. stoppeklosser inkl. holder.
- RFEC-S** Rett bakre rammeavslutning
- TOWR-ONE** Ett slepefeste bak
- TBC-EC** Luftkobling bremses, Bosch.
- TRBR-STA** Stasjonær regulering tilhengerbrems
- RUP-FIX2** Fast underkjøringsbeskyttelse bak i aluminium
- RFEND-B** Baksjermes med avtagbar topp

Standardutstyr

Tilvalgsutstyr

For mer detaljert informasjon om førerhus- og drivlinjeutstyr, se separate datablad.

For alle mulige tilvalg og utstyrskombinasjoner, kontakt din Volvo-forhandler, som kan lage en spesifikasjon som møter dine behov.

Fabrikken forbeholder seg retten til endringer i konstruksjon og utstyr uten forutgående varsel. Spesifikasjonene kan variere fra land til land.

- RFEND-T** Baksjermes, transportmontert
- RFH-BAS** Normal høyde på baksjermes
- RFH-HIG** Høyest mulig høyde på baksjermes
- RFH-LOW** Lavest mulig høyde på baksjermes
- ATANK-AL** Lufttank i aluminium.
- ATANK-ST** Lufttank i stål.
- FRACLOS** Rammeende med avslutningsbjelke

Dekk og felger

- RT-AL** Børstede aluminiumfelger med standard hull på alle aksler
- RT-ALDP** Dura Bright aluminiumfelger med standard hull på alle aksler
- RT-STEEL** Stålfelger på alle aksler
- SPWT-F** Reservehjul lik forhjul
- SWCP-R** Reservehjulholder montert under chassisrammen, bak bakaksel.
- SWCP-T** Reservehjulholder for midlertidig transport
- SWCP-TP** Reservehjulholder transportmontert på chassisrammen.

Drivlinje utstyr

- APF-ENH2** Utvidede kraftuttaksfunksjoner for Volvo I-shift (auto-nøytral via servicebrems)
- RET-TPT** Retarder til automatgirke.
- TC-HWO** Oljekjøler for hydraulisk girke, vann/olje
- AIRIN-HI** Høyt luftinntak bak førerhus på høyre side
- AIRIN-RL** Chassismontert luftinntak bak førerhus på høyre side
- ACL1ST-S** Luftfilter med ett primær- og ett sekundærelement
- CCV-C** Lukket veivhusventilasjon.
- 220EBH08** Elektrisk motorvarmer 220V, 0,8 kW
- PR-HP4T** Kraftuttak, automatgirke, maks. moment 400 Nm, toppmontert, for hydraulikkpumpe.
- PR-HP4TL** Kraftuttak, automatgirke, maks. moment 400 Nm, toppmontert, for hydraulikkpumpe, lavhastighets.
- PR-HP6TH** Kraftuttak, automatgirke, maks. moment 600 Nm, toppmontert, for hydraulikkpumpe, høyhastighets.
- PR-HP6TL** Kraftuttak, automatgirke, maks. moment 600 Nm, toppmontert, for hydraulikkpumpe, lavhastighets.
- HPG-F101** Hydraulikkpumpe Parker F1-101, singel, girkesmontert
- HPG-F41** Hydraulikkpumpe Parker F1-41, singel, girkesmontert
- HPG-F51** Hydraulikkpumpe Parker F1-51, singel, girkesmontert
- HPG-F61** Hydraulikkpumpe Parker F1-61, singel, girkesmontert
- HPG-F81** Hydraulikkpumpe Parker F1-81, singel, girkesmontert
- ETC** Elektronisk turtallsregulering

Førerhus innvendig

- STWPOS-L** Venstrestyrt.
- TAS-DIG4**
- WARNLAMP** Flyttbar varselampe med batterier
- WARNVEST** Refleksvest.
- AIDKIT** Førstehjelpspakke
- SPDU-R** Dobbel hastighetsbegrenser, for eksempel til renovasjonsbil med utvendig plattform bak.
- SPDU-S** Dobbel hastighetsbegrenser, for eksempel til renovasjonsbil med utvendig plattform på siden.
- SPDU-SR** Dobbel hastighetsbegrenser, for eksempel til renovasjonsbil med utvendig plattform på siden og bak.
- CRUISEC** Fartsholder (Cruise control).

Førerhus utvendig

- AUXFS** Ekstra stigtrinn
- CF-AFS** Ekstra foldbart stigtrinn i front
- RCABS-A** Luftfjæring bak på førerhus
- RCABS-M** Mekanisk fjæring bak på førerhus

MODELLSERIE:

FE 4x2 jevnlast luftfjæring CNG Gassdrift FE 42 R AG

- AD-ROOFA** Justerbar takspoiler lakkert i førerhusfarve.
- AD-SIDES** Sidespoilere bak førerhus
- HL-CLEAN** Høytrykkspylerer for hovedlys
- HL-ADJ** Høyderegulering av hovedlys
- DRL-LED** LED kjørelys
- BEACON-P** Forberedt for varsellamper på førerhustak med bryter
- BEACONA2** 2 roterende orange varsellamper på førerhustak
- HORN-F1S** Ett en-tone trykkluftthorn bak deksel i front
- HORN-R2S** To forkrommede en-tone trykkluftthorn montert på tak

Forberedelse påbygg

- FBA-BTF** Fremre fleksible påbyggfester
- FBA-BTS** Fremre stive påbyggfester
- FBA-BTSF** Fremre semi-fleksible påbyggfester
- RBA-T1** Bakre påbyggfester (plater)
- RBA-T2** Bakre påbyggfester (delte)
- HBA-FSFB** Hull for fleksible og semi-fleksible påbyggfester
- HBA-SB** Hull for stive påbyggfester
- TAILPREP** Forberedt for bakløfter.

Leveringsservice

- WVTA** Godkjent komplett typegodkjenning