

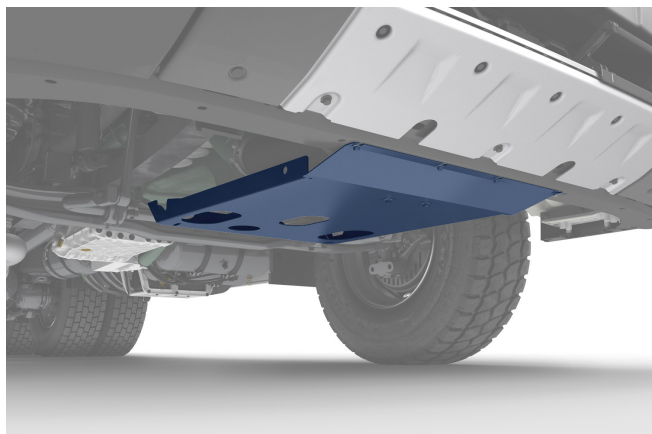

Volvo Trucks. Driving Progress

FOLHA DE ESPECIFICAÇÕES

Proteção inferior frontal GUARD-EH



GUARD-EH, eixo da frente sem tração.



GUARD-EH, eixo dianteiro motriz.

Proteção do cárter do óleo do motor

Uma placa de proteção resistente fabricada em aço com 3 mm de espessura protege a parte inferior da instalação do intercooler e o motor.

A placa de proteção do motor e dos tubos de arrefecimento está adaptada e disponível para camiões com suspensão de molas dianteira e pneumática.

A proteção do cárter proporciona uma excelente proteção ao cárter e cobre a área entre o para-choques e o eixo dianteiro. Apresenta um ângulo na extremidade posterior, o que impede as pedras, a gravilha, a lama e a areia de alcançar a área ao fazer marcha-atrás. Tal permite reduzir os danos e aumentar a durabilidade.

CARACTERÍSTICAS E BENEFÍCIOS

- Protege o cárter do motor e as mangueiras do intercooler contra danos.
- Resistente e durável.
- Reduz a poeira que circula no fluxo de ar da ventoinha de refrigeração quando o veículo está parado.

VOLVO

Volvo Truck Corporation
www.volvotrucks.com