

FOLHA DE ESPECIFICAÇÕES

Câmaras adicionais do travão de estacionamento

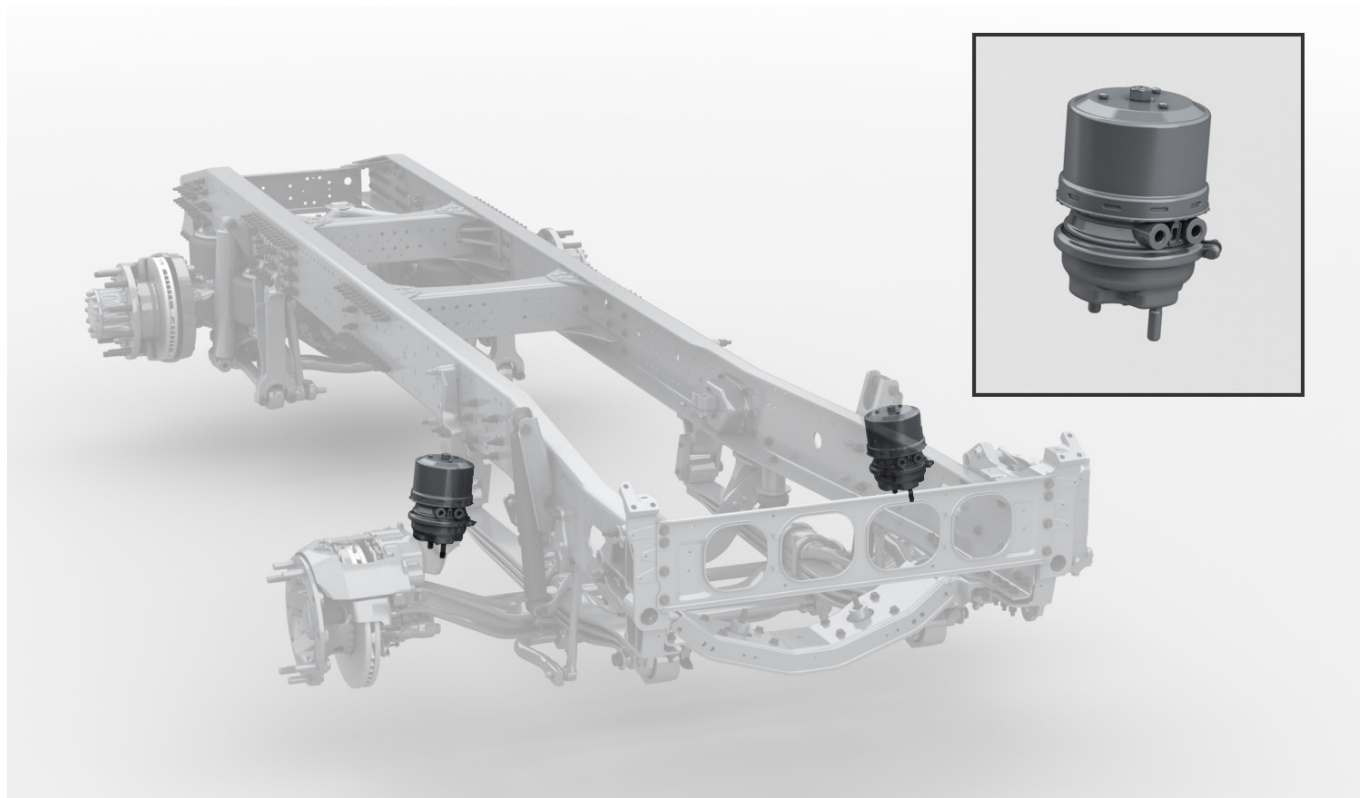

Câmaras adicionais do travão de estacionamento para o eixo dianteiro no RAD-GR.

Câmaras adicionais do travão de estacionamento

As câmaras do travão de estacionamento auxiliar destinam-se principalmente aos veículos com peso bruto de conjunto elevado para satisfazer os requisitos de maior capacidade de travagem do travão de estacionamento neste segmento.

O interruptor do travão de estacionamento no painel de instrumentos ativa o travão. Aumentando a pressão do ar, a mola do cilindro do travão é acionada. O travão também é ativado em caso de perda de pressão do ar.

Variantes

UAUXPARK	Câmaras padrão do travão de estacionamento.
AUXPARK	Duas câmaras adicionais do travão de estacionamento em comparação com a versão UAUXPARK.
AUXPARK4	Quatro câmaras adicionais do travão de estacionamento em comparação com a versão UAUXPARK.

CARACTERÍSTICAS E BENEFÍCIOS

- Maior segurança devido ao melhor rendimento do travão de estacionamento com pesos brutos de conjunto altos.
- Maior segurança quando se estaciona em inclinações íngremes ou em estradas escorregadias.
- A instalação de fábrica reduz os prazos de entrega e assegura a qualidade da instalação.

FOLHA DE ESPECIFICAÇÕES

Câmaras adicionais do travão de estacionamento

Suspensão pneumática

		Posição adicional do travão de estacionamento						
	Instalação	Condução	1º eixo dianteiro	2º eixo dianteiro	Eixo Pusher	1º eixo motriz	2º eixo motriz	Eixo morto
Suspensão pneumática	RAD-GR	4x2	AUXPARK	n/a	n/a	P	n/a	n/a
	RAD-G2	4x2	AUXPARK	n/a	n/a	P	n/a	n/a
	RAD-G2	4x4	AUXPARK	n/a	n/a	P	n/a	n/a
	RAD-G4	4x2	AUXPARK	n/a	n/a	P	n/a	n/a
	RAPD-GR	6x2	P	n/a	-	P	n/a	n/a
	RAPD-G4	6x2	P	n/a	-	P	n/a	n/a
	RADT-GR	6x2	P	n/a	n/a	P	n/a	-
	RADD-GR	6x4	P	n/a	n/a	P	AUXPARK	n/a
	RADT-GR	8x2	-	P	n/a	P	n/a	-
	RADD-GR	8x4	-	P	n/a	P	AUXPARK	n/a
	RADT-G3	6x2	P	n/a	n/a	P	n/a	-
	RADD-G2	6x4	P	n/a	n/a	P	AUXPARK	n/a
	RADD-G3	6x4	P	n/a	n/a	P	-	n/a
	RAPDT-GR	8x2	P	n/a	-	P	n/a	-
	RADD-G2	6x6	P	n/a	n/a	P	AUXPARK	n/a
	RADD-G2	8x4	-	P	n/a	P	AUXPARK	n/a
	RADD-G2	8x6	-	P	n/a	P	AUXPARK	n/a
	RAPDD-GR	8x4	P	n/a	AUXPARK4	P	AUXPARK / AUXPARK4	n/a
	RADDT-GR	8x4	P	n/a	n/a	P	AUXPARK	-
	RADDT-G2, DV	8x4	P	-	n/a	P	AUXPARK	-
RADDT-G2, ZV	8x4	P	-	n/a	P	-	AUXPARK	
RADDT-G2, DV	10x4	-	P	n/a	P	AUXPARK	-	
RADDT-G2, ZV	10x4	-	P	n/a	P	-	AUXPARK	
RADDT-G2	10x6	-	P	n/a	P	-	AUXPARK	

Possibilidade de escolher um travão de estacionamento auxiliar para esta instalação

P Câmaras padrão do travão de estacionamento (UAUXPARK)

AUXPARK Duas câmaras adicionais do travão de estacionamento em comparação com a versão P

AUXPARK4 Quatro câmaras adicionais do travão de estacionamento em comparação com a versão P

n/a Câmaras do eixo/travão de estacionamento não disponíveis para esta instalação

- Sem câmaras do travão de estacionamento neste eixo

FOLHA DE ESPECIFICAÇÕES

Câmaras adicionais do travão de estacionamento

Suspensão de molas

		Posição adicional do travão de estacionamento							
		Instalação	Condução	1º eixo dianteiro	2º eixo dianteiro	Eixo Pusher	1º eixo motriz	2º eixo motriz	Eixo morto
Suspensão de molas	RAD-L90	4x2	AUXPARK	n/a	n/a	P	n/a	n/a	
	RAD-L90	4x4	AUXPARK	n/a	n/a	P	n/a	n/a	
	RADT-CR	6x2	P	n/a	n/a	P	n/a	-	
	RADT-AR	6x2	P	n/a	n/a	P	n/a	-	
	RADT-BR	6x2	P	n/a	n/a	P	n/a	-	
	RADT-BR	8x2	-	P	n/a	P	n/a	-	
	RADD-BR	6x4	P	n/a	n/a	P	n/a	n/a	
	RADD-BR	8x4	-	P	n/a	P	AUXPARK	n/a	
	RADD-BR	6x6	P	n/a	n/a	P	P	n/a	
	RADD-BR	8x6	-	P	n/a	P	AUXPARK	n/a	
	RADD-TR1	6x4	P	n/a	n/a	P	AUXPARK	n/a	
	RADD-TR1	8x4	-	P	n/a	P	AUXPARK	n/a	
	RADD-TR1	8x6	-	P	n/a	P	AUXPARK	n/a	
	RADD-TR1	6x6	P	n/a	n/a	P	AUXPARK	n/a	
	RADD-TR2	6x4	P	n/a	n/a	P	AUXPARK	n/a	
	RADD-TR2	8x4	-	P	n/a	P	AUXPARK	n/a	
	RADD-TR2	6x6	P	n/a	n/a	P	AUXPARK	n/a	
RADD-TR2	8x6	-	P	n/a	P	AUXPARK	n/a		

	Possibilidade de escolher um travão de estacionamento auxiliar para esta instalação
P	Câmaras padrão do travão de estacionamento (UAUXPARK)
AUXPARK	Duas câmaras adicionais do travão de estacionamento em comparação com a versão P
AUXPARK4	Quatro câmaras adicionais do travão de estacionamento em comparação com a versão P
n/a	Câmaras do eixo/travão de estacionamento não disponíveis para esta instalação
-	Sem câmaras do travão de estacionamento neste eixo

VOLVO

Volvo Truck Corporation
www.volvotrucks.com