

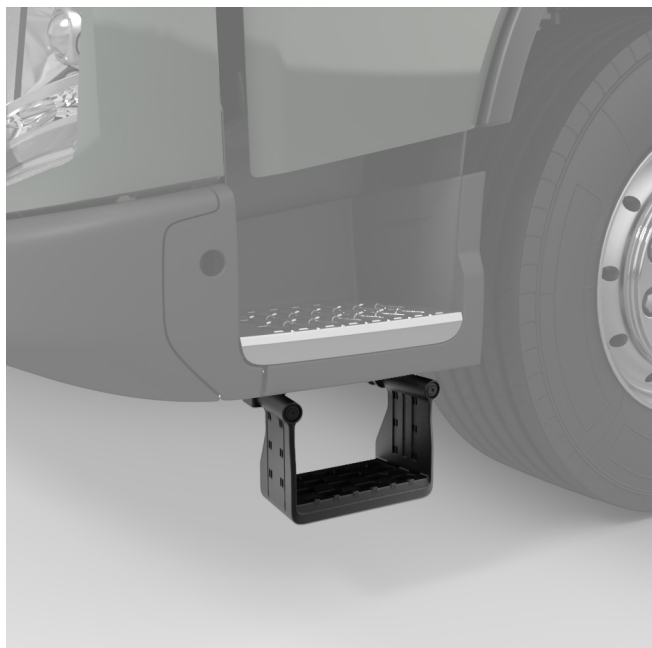

Volvo Trucks. Driving Progress

# FOLHA DE ESPECIFICAÇÕES

Degrau adicional AUXFS



AUXFS, FH



AUXFS, FMX

## Degrau adicional para camiões de construção

Um degrau articulado adicional, posicionado em ambos os lados abaixo dos degraus normais de acesso à cabina, está disponível como opção em veículos destinados a operações de construção.

## CARACTERÍSTICAS E BENEFÍCIOS

- Um degrau inicial mais baixo facilita a entrada e saída da cabina.
- Design articulado para suportar impactos.
- Superfície antiderrapante torna o acesso à cabina mais seguro

# VOLVO

Volvo Truck Corporation  
[www.volvotrucks.com](http://www.volvotrucks.com)